

ЈАВНО КОМУНАЛНО
ПРЕДУЗЕЋЕ ГРАДСКО
САОБРАЋАЈНО ПРЕДУЗЕЋЕ
"БЕОГРАД"



ВНД-316/19

**КОНКУРСНА ДОКУМЕНТАЦИЈА
ЗА ЈАВНУ НАБАВКУ ДОБАРА**

**ДЕЛОВИ КОЧНОГ СИСТЕМА ЗА
ТРАМВАЈЕ**

САДРЖАЈ:

I ПОЗИВ ЗА ПОДНОШЕЊЕ ПОНУДА.....	3
II ОПШТИ ПОДАЦИ О ЈАВНОЈ НАБАВЦИ.....	6
III ПОДАЦИ О ПРЕДМЕТУ ЈАВНЕ НАБАВКЕ.....	7
IV ТЕХНИЧКИ ОПИС ПРЕДМЕТА ЈАВНЕ НАБАВКЕ.....	9
ТЕХНИЧКИ УСЛОВИ ЗА ПАРТИЈУ 66. - ИСУШИВАЧ ВАЗДУХА:.....	15
V УСЛОВИ ЗАУЧЕШЋЕ У ПОСТУПКУ ЈАВНЕ НАБАВКЕ ИЗ ЧЛАНА 75. И 76. ЗЈН И УПУТСТВО О НАЧИНУ ДОКАЗИВАЊА ТИХ УСЛОВА СХОДНО ЧЛ. 77. ЗЈН.....	17
VI УПУТСТВО ПОНУЂАЧИМА КАКО ДА САЧИНЕ ПОНУДУ.....	21
VII ОБРАЗАЦ ПОНУДЕ И ОСТАЛИ ОБАВЕЗНИ ОБРАСЦИ КОЈЕ ЈЕ ПОНУЂАЧ ДУЖАН ДА ДОСТАВИ УЗ ПОНУДУ.....	30
VIII ТЕНДЕРСКИ ОБРАСЦИ.....	34
ТЕХНИЧКИ УСЛОВИ ЗА ПАРТИЈУ 66. - ИСУШИВАЧ ВАЗДУХА:Error! Bookmark not c	
IX МОДЕЛ МЕНИЧНОГ ОВЛАШЋЕЊА ЗА ДОБРО ИЗВРШЕЊЕ ПОСЛА.....	72
X МОДЕЛ МЕНИЧНОГ ОВЛАШЋЕЊА ЗА ОТКЛАЊАЊЕ НЕДОСТАКА У ГАРАНТНОМ РОКУ.....	73

I ПОЗИВ ЗА ПОДНОШЕЊЕ ПОНУДА

ЈАВНО КОМУНАЛНО ПРЕДУЗЕЋЕ
ГРАДСКО САОБРАЋАЈНО ПРЕДУЗЕЋЕ "БЕОГРАД"
Београд, Кнегиње Љубице 29, Београд
Интернет страница: www.gsp.co.rs

На основу члана 55., 57. и 60. Закона о јавним набавкама (Службени гласник РС број 124/12, 14/15 и 68/15) - у даљем тексту ЗЈН
ГСП, Кнегиње Љубице 29
објављује

ПОЗИВ

за подношење понуда за набавку добара у отвореном поступку

ПРЕДМЕТ НАБАВКЕ - Добра: ДЕЛОВИ КОЧНОГ СИСТЕМА ЗА ТРАМВАЈЕ, број ВНД-316/19 (назив и ознака из општег речника набавке: 34630000 - Делови железничких или трамвајских локомотива или шинских возила; опрема за контролу железничког саобраћаја)

Бр. партије	Назив партије
1.	PLOCA, BREGASTA МЕХАНИЗМА KARD.KOЧNICE KT4
2.	ТОСКИС, МЕХАНИЗМА KARDANSKE KOЧNICE KT4
3.	САУРА, МЕХАНИЗМА KARDANSKE KOЧNICE KT4
4.	ОСИГУРАС, KARDANSKE KOЧNICE STARI TIP KT4
5.	САУРА, NOSACA KOЧNIH PАPUCA L=16mm KT4
6.	ОСОВИНИСА, МЕХАНИЗМА KARDANSKE KOЧNICE KT4
7.	NOSAC, KOЧNE PАPUCE KT4
8.	САУРА, KOЧNE PАPUCE L=40mm IBER MERA KT4
9.	ЈВОДНИК, NАМОТАЈА АКТУАТОРА KT4
10.	ПОДМЕТАС, POLUMESEC NАМОТАЈА АКТУАТОРА KT4
11.	PЛОЧИСА NАМОТАЈА АКТУАТОРА
12.	ПРЕКИДАС, KONTROLNOG SVETLA АКТУАТОРА KT4
13.	POLUGA, АКТУАТОРА ЗА VODJENJE KT4
14.	ОСОВИНИСА, ЈЕДНОКРАКЕ POLUGE АКТУАТОРА KT4
15.	САУРА, SESIRASTA POLUGE АКТУАТОРА KT4
16.	ОСОВИНИСА, АКТУАТОРА SA BRIDOM KT4
17.	САУРА, VODJICE JEZGRA АКТУАТОРА KT4
18.	VILJUSKA, АКТУАТОРА RUCNICA KT4
19.	POTISKIVAC, АКТУАТОРА KT4
20.	PRSTEN, JEZGRA NАМОТАЈА АКТУАТОРА KT4
21.	ОСОВИНИСА, POTISKIVAC OPRUGE АКТУАТОРА KT4
22.	САУРА, VILJUSKE АКТУАТОРА KT4
23.	САУРА, SESIRASTA АКТУАТОРА KT4
24.	STRELICA, АКТУАТОРА KT4
25.	TELO, KALEMA AKT. KT4
26.	OPRUGA, SINSKE KOЧNICE KRACA KT4
27.	OSLONAC, OPRUGE SINSKE KOЧNICE KT4
28.	ОСОВИНИСА, SINSKE KOЧNICE „T“ KT4
29.	ODSTOJNIK, Ø45/Ø39,5X20 SINSKE KOЧNICE KT4
30.	PODLOSKA, SINSKE KOЧNICE KT4
31.	САУРА, GUM.MET. AMORTIZER POLUGE SIN. KOC. KT4
32.	NOSAC, SINSKE KOЧNICE NA KAROSERIJI KT4
33.	USMERIVAC, SINSKE KOЧNICE KT4
34.	ODSTOJNIK, Ø45/Ø39,5X12 SINSKE KOЧNICE KT4
35.	ODSTOJNIK, Ø45/Ø37,5X12 SINSKE KOЧNICE KT4
36.	САУРА, ODSTOJNA 35/16.5 USMERIVACA SINSKE KOЧNICE KT4
37.	ОСОВИНИСА, KOЧNE PАPUCE DUWAG
38.	CEV, VODECA KOЧNOG CILINDRA DUWAG
39.	VREТENO, PNEUM. KOC. CILINDRA DUWAG
40.	ОСОВИНИСА, NASTAVAK POTISNE POLUGE KOЧNOG CILINDRA DUWAG
41.	ZAVRTANJ, SINSKE KOЧNICE PRIKOLICE B4S

Бр. партије	Назив партије
42.	PRIRUBNICA, POTISNE POLUGE KOČNOG CILINDRA DUWAG NA PREDMERU
43.	KLIP, BRZOISPUSNOG VENTILA DUWAG
44.	KLIN, KOČNE PAPUČE 10mm PRIKOLICE B4
45.	VENTIL, BRZOISPUSNI KOČNE INSTALACIJE DUWAG
46.	VENTIL, SIGURNOSNI DUWAG
47.	VENTIL, ELEKTROMAGNETNI BRZI KOČ.INST.DUWAG
48.	KARIKA, BRZOISP.VENT.45X41.6X2.5PROREZ LEVI
49.	FILTER, ODVAJAC VLAGE ISUSIVACA 13bar M39X1.5
50.	REGULATOR, KOČNIH POLUGA SREDNJEG STELA DUWAG SKLOP
51.	ZAVRTANJ, SIGURNOSNI NOSACA FERODE MOTORNIH KOLA DUWAG
52.	IZOLATOR, SINSKE KOČNICE PRIKOLICE B4S
53.	ZAVRTANJ, SINSKE KOČNICE VECI DUWAG
54.	ZAVRTANJ, SINSKE KOČNICE MANJI DUWAG
55.	GLAVA, VILJUSKASTA A8X16 KOČN.POLUŽJA DUWAG
56.	GLAVA, VILJUSKASTA A8X32 KOČN.POLUŽJA DUWAG
57.	GARNITURA, PODMETACA MAZALICE SINSKE KOČNICE
58.	SELNA, Ø52 (Ø40- Ø60)
59.	CIVIJA, Ø3.0X10
60.	OSIGURAC, VILJUSKASTI PREDNJEG KOČ.CILINDRA
61.	CEP, M50 SLAVINE VAZDUHA Ms
62.	ZAPTIVKA,GUMENA SESIRASTA 81X65X3.5 VELIKOG KLIPA REDUCIR VENTILA(ALAT 511621001)
63.	ZAPTIVKA,GUMENA 36X27X3 REGUL. VENTILA
64.	SILENBLOK, KVACILA KOMPRESORA
65.	NOSAC, KLIZNI KRACI DUWAG
66.	ISUSIVAC, VAZDUHA 13BAR BEZ REGULATORA
67.	CAURA, Ø 10X25 OPRUGE NOSACA USMER.KOČNE PAPUČE PRIKOLICE B4
68.	ZAPTIVAC, Cu 34X45 h=2 RAVAN
69.	KLIZAC, SINSKE KOČNICE PRIKOLICE B4
70.	UVODNIK, GUMENI SINSKE KOČN.M. KOLA-MUZJAK
71.	UVODNIK, GUMENI SINSKE KOČN.M. KOLA-ZENKA
72.	KRAJNICA, VRETENA KOČNOG CILINDRA DUWAG
73.	PODLOSKA, SINSKE KOČNICE KT4
74.	NOSAC, SINSKE KOČNICE PRIKOLICE B4
75.	KLINOVI
76.	DELOVI KARDANSKE KOČNICE KT4
77.	OSOVINICE KARDANSKIH KOČNICA KT4
78.	PODMETAČI KOČNIH PAPUČA KT4
79.	ČAURE MEHANIZMA KARDANSKE KOČNICE KT4
80.	DELOVI SPONE AKTUATORSKE KT4
81.	POLUGE MEHANIZMA KARDANSKE KOČNICE KT4
82.	PODMETAČI ŠINSKE KOČNICE KT4
83.	DISKOVI
84.	KOČNE PAPUČE PRIKOLICE B4 DUWAG
85.	PODEŠAVAJUĆI ZAVRTANJ I NAVRTKA KOČNOG POLUŽJA DUWAG
86.	DELOVI KOČNOG CILINDRA DUWAG
87.	NOSAČI KOČNIH PAPUČA PRIKOLICE B4 DUWAG
88.	ČAURE, ELASTIČNE KOČNOG MEHANIZMA PRIKOLICE B4 DUWAG
89.	ČAURA, TORKRAKE PLUGE KOČNOG MEHANIZMA PRIKOLICE B4 DUWAG
90.	DELOVI REGULATORA SILE KOČENJA DUWAG
91.	KOČNE OBLOGE ZA DUWAG
92.	OSOVINICE KOČNOG POLUŽJA DUWAG
93.	NOSAČ I OSNOVNA PLOČA ŠINSKE KOČNICE M.KOLA DUWAG
94.	PODMETAČI I DISTANCERI ZA DUWAG
95.	PODLOSKA, 10 SA PRODUZETKOM CELICNA
96.	SITA REGULATORA SILE KOČENJA

Право учешћа имају понуђачи који испуњавају обавезне услове за учешће у поступку предвиђене ЗЈН (чл. 75.) и додатне услове (чл. 76.) предвиђене у овом поступку јавне набавке, а испуњеност услова се доказује достављањем доказа из члана 77. став 1. ЗЈН, у складу са Конкурсном документацијом.

Понуде се могу поднети за једну или више партија предмета набавке.

Понуђач је дужан да понуди све ставке из конкретне партије за коју конкурише.

Понуда мора бити припремљена и поднета у складу са позивом и Конкурсном документацијом.

Критеријум за доделу уговора је најнижа понуђена цена (по партијама предмета набавке).

Место испоруке: ГСП, Кнегиње Љубице 29, 11000 Београд.

Заинтересовани понуђачи могу преузети Конкурсну документацију на Порталу јавних набавки, Порталу јавних набавки града Београда и на интернет страници наручиоца www.gsp.co.rs.

Сва обавештења везана за предметну јавну набавку, Наручилац ће благовремено објављивати на Порталу јавних набавки, Порталу јавних набавки града Београда и на својој интернет страници.

Наручилац не сноси одговорност уколико понуђач нема сазнања о објављеним документима на Порталу за јавне набавке из претходног става.

Додатне информације и појашњења у вези са припремањем понуде понуђачи могу тражити писаним путем најкасније 5 (пет) дана пре истека рока за подношење понуда тако што ће захтев за додатним информацијама и појашњењем доставити путем факса на број 011/366-4087 или електронским путем на e-mail milica.stojanovic@gsp.co.rs, са назнаком "За набавку број ВНД-316/19". **Додатне информације и појашњења у вези са припремањем понуде понуђачи могу тражити радним даном од понедељка до петка у периоду од 07 до 15 часова.**

Наручилац ће одговор објавити на Порталу јавних набавки, Порталу јавних набавки града Београда и својој интернет страници у року од 3 (три) дана од дана пријема захтева.

Уколико последњи дан рока за објаву објашњења садржаја конкурсне документације пада у суботу, недељу, на државни празник или на дан када служба Наручиоца не ради, рок истиче првог наредног радног дана.

Уколико понуђач захтев за додатне информације или појашњења у вези са припремањем понуде достави након 15 часова сматраће се да их је Наручилац примио првог наредног радног дана од кога почиње да тече законски рок за достављање одговора (нпр. уколико понуђач достави захтев за додатне информације и појашњења у вези са припремањем понуде у петак у 15,15 часова, сматраће се да их је доставио у понедељак, осим уколико је реч о државном празнику или када служба наручиоца не ради, кад ће то бити први наредни радни дан).

Понуде се достављају на српском језику у затвореној коверти или кутији затвореној на начин да се приликом отварања са сигурношћу може утврдити да се први пут отвара, непосредно или путем поште са назнаком:

«ПОНУДА ЗА НАБАВКУ: ДЕЛОВИ КОЧНОГ СИСТЕМА ЗА ТРАМВАЈЕ, број ВНД-316/19 - (навести партије предмета набавке за које се конкурише) - НЕ ОТВАРАТИ до 31.10.2019. године до 10,00 часова, позив на број ВНД-316/19».

На полеђини навести назив и адресу подносиоца понуде (пожељно је навести и контакт телефон или e-mail адресу).

Рок за подношење понуда је 31.10.2019. године до 09,30 часова у писарници Наручиоца на адресу: ГСП, Кнегиње Љубице 29, 11000 Београд.

Јавно отварање понуда извршиће се 31.10.2019. године у 10,00 часова, у просторијама ГСП, Кнегиње Љубице 29, 11000 Београд, управна зграда.

Представник понуђача који ће присуствовати поступку отварања понуда и активно учествовати, дужан је да Комисији за јавну набавку преда писано пуномоћје/овлашћење.

Предвиђени период за доношење одлуке Наручиоца је 25 дана од дана јавног отварања понуда, осим у нарочито оправданим случајевима, као што је обимност или сложеност понуда, односно сложеност методологије доделе пондера, када рок може бити 40 дана од дана отварања понуда.

Неблаговремене понуде неће бити разматране.

Рок важења понуде не може бити краћи од 60 дана од дана јавног отварања понуда.

Контакт: Служба за јавне набавке.

II ОПШТИ ПОДАЦИ О ЈАВНОЈ НАБАВЦИ

1. Подаци о Наручиоцу

Назив Наручиоца: ЈАВНО КОМУНАЛНО ПРЕДУЗЕЋЕ ГРАДСКО САОБРАЋАЈНО ПРЕДУЗЕЋЕ "БЕОГРАД"

Адреса Наручиоца: Београд, Кнегиње Љубице 29, Београд

Интернетстраница: www.gsp.co.rs

Порески идентификациони број: SR100049398

Матични број: 07022662

Шифра делатности: 4931

2. Поступак јавне набавке - отворени поступак, сходно члану 32. ЗЈН

3. Предмет јавне набавке: добра

4. Поступак се спроводи ради закључења уговора о јавној набавци

5. Набавка је обликована по партијама

6. Контакт: milica.stojanovic@gsp.co.rs , Служба за јавне набавке

Наручилац напомиње да тражење појашњења или додатних информација у вези са припремањем понуда, **није дозвољено** телефонским путем.

III ПОДАЦИ О ПРЕДМЕТУ ЈАВНЕ НАБАВКЕ

ПРЕДМЕТ НАБАВКЕ - Добра: ДЕЛОВИ КОЧНОГ СИСТЕМА ЗА ТРАМВАЈЕ, број ВНД-316/19 (назив и ознака из општег речника набавке: 34630000 - Делови железничких или трамвајских локомотива или шинских возила; опрема за контролу железничког саобраћаја)

Бр. партије	Назив партије
1.	PLOCA, BREGASTA МЕХАНИЗМА KARD.KOЧNICE KT4
2.	ТОСКИС, МЕХАНИЗМА KARDANSKE KOЧNICE KT4
3.	CAURA, МЕХАНИЗМА KARDANSKE KOЧNICE KT4
4.	OSIGURAC, KARDANSKE KOЧNICE STARI TIP KT4
5.	CAURA, NOSACA KOЧNIH PAPUCA L=16mm KT4
6.	OSOVINICA, МЕХАНИЗМА KARDANSKE KOЧNICE KT4
7.	NOSAC, KOЧNE PAPUCE KT4
8.	CAURA, KOЧNE PAPUCE L=40mm IBER MERA KT4
9.	UVODNIK, NAMOTAJA AKTUATORA KT4
10.	PODMETAC, POLUMESEC NAMOTAJA AKTUATORA KT4
11.	PLOCICA NAMOTAJA AKTUATORA
12.	PREKIDAC, KONTROLNOG SVETLA AKTUATORA KT4
13.	POLUGA, AKTUATORA ZA VODJENJE KT4
14.	OSOVINICA, JEDNOKRAKE POLUGE AKTUATORA KT4
15.	CAURA, SESIRASTA POLUGE AKTUATORA KT4
16.	OSOVINICA, AKTUATORA SA BRIDOM KT4
17.	CAURA, VODJICE JEZGRA AKTUATORA KT4
18.	VILJUSKA, AKTUATORA RUCNICA KT4
19.	POTISKIVAC, AKTUATORA KT4
20.	PRSTEN, JEZGRA NAMOTAJA AKTUATORA KT4
21.	OSOVINICA, POTISKIVAC OPRUGE AKTUATORA KT4
22.	CAURA, VILJUSKE AKTUATORA KT4
23.	CAURA, SESIRASTA AKTUATORA KT4
24.	STRELICA, AKTUATORA KT4
25.	TELO, KALEMA AKT. KT4
26.	OPRUGA, SINSKE KOЧNICE KRACA KT4
27.	OSLONAC, OPRUGE SINSKE KOЧNICE KT4
28.	OSOVINICA, SINSKE KOЧNICE „T“ KT4
29.	ODSTOJNIK, Ø45/Ø39,5X20 SINSKE KOЧNICE KT4
30.	PODLOSKA, SINSKE KOЧNICE KT4
31.	CAURA, GUM.MET. AMORTIZER POLUGE SIN. KOЧ. KT4
32.	NOSAC, SINSKE KOЧNICE NA KAROSERIJI KT4
33.	USMERIVAC, SINSKE KOЧNICE KT4
34.	ODSTOJNIK, Ø45/Ø39,5X12 SINSKE KOЧNICE KT4
35.	ODSTOJNIK, Ø45/Ø37,5X12 SINSKE KOЧNICE KT4
36.	CAURA, ODSTOJNA 35/16.5 USMERIVACA SINSKE KOЧNICE KT4
37.	OSOVINICA, KOЧNE PAPUCE DUWAG
38.	CEV, VODECA KOЧNOG CILINDRA DUWAG
39.	VRETENO, PNEUM. KOЧ. CILINDRA DUWAG
40.	OSOVINICA, NASTAVAK POTISNE POLUGE KOЧNOG CILINDRA DUWAG
41.	ZAVRTANJ, SINSKE KOЧNICE PRIKOLICE B4S

Бр. партије	Назив партије
42.	PRIRUBNICA, POTISNE POLUGE KOČNOG CILINDRA DUWAG NA PREDMERU
43.	KLIP, BRZOISPUSNOG VENTILA DUWAG
44.	KLIN, KOČNE PAPUČE 10mm PRIKOLICE B4
45.	VENTIL, BRZOISPUSNI KOČNE INSTALACIJE DUWAG
46.	VENTIL, SIGURNOSNI DUWAG
47.	VENTIL, ELEKTROMAGNETNI BRZI KOČ.INST.DUWAG
48.	KARIKA, BRZOISP.VENT.45X41.6X2.5PROREZ LEVI
49.	FILTER, ODVAJAC VLAGE ISUSIVACA 13bar M39X1.5
50.	REGULATOR, KOČNIH POLUGA SREDNJEG STELA DUWAG SKLOP
51.	ZAVRTANJ, SIGURNOSNI NOSACA FERODE MOTORNIH KOLA DUWAG
52.	IZOLATOR, SINSKE KOČNICE PRIKOLICE B4S
53.	ZAVRTANJ, SINSKE KOČNICE VECI DUWAG
54.	ZAVRTANJ, SINSKE KOČNICE MANJI DUWAG
55.	GLAVA, VILJUSKASTA A8X16 KOČN.POLUŽJA DUWAG
56.	GLAVA, VILJUSKASTA A8X32 KOČN.POLUŽJA DUWAG
57.	GARNITURA, PODMETACA MAZALICE SINSKE KOČNICE
58.	SELNA, Ø52 (Ø40- Ø60)
59.	CIVIJA, Ø3.0X10
60.	OSIGURAC, VILJUSKASTI PREDNJEG KOČ.CILINDRA
61.	CEP, M50 SLAVINE VAZDUHA Ms
62.	ZAPTIVKA,GUMENA SESIRASTA 81X65X3.5 VELIKOG KLIPA REDUCIR VENTILA(ALAT 511621001)
63.	ZAPTIVKA,GUMENA 36X27X3 REGUL. VENTILA
64.	SILENBLOK, KVACILA KOMPRESORA
65.	NOSAC, KLIZNI KRACI DUWAG
66.	ISUSIVAC, VAZDUHA 13BAR BEZ REGULATORA
67.	CAURA, Ø 10X25 OPRUGE NOSACA USMER.KOČNE PAPUČE PRIKOLICE B4
68.	ZAPTIVAC, Cu 34X45 h=2 RAVAN
69.	KLIZAC, SINSKE KOČNICE PRIKOLICE B4
70.	UVODNIK, GUMENI SINSKE KOČN.M. KOLA-MUZJAK
71.	UVODNIK, GUMENI SINSKE KOČN.M. KOLA-ZENKA
72.	KRAJNICA, VRETENA KOČNOG CILINDRA DUWAG
73.	PODLOSKA, SINSKE KOČNICE KT4
74.	NOSAC, SINSKE KOČNICE PRIKOLICE B4
75.	KLINOVI
76.	DELOVI KARDANSKE KOČNICE KT4
77.	OSOVINICE KARDANSKIH KOČNICA KT4
78.	PODMETAČI KOČNIH PAPUČA KT4
79.	ČAURE MEHANIZMA KARDANSKE KOČNICE KT4
80.	DELOVI SPONE AKTUATORSKE KT4
81.	POLUGE MEHANIZMA KARDANSKE KOČNICE KT4
82.	PODMETAČI ŠINSKE KOČNICE KT4
83.	DISKOVI
84.	KOČNE PAPUČE PRIKOLICE B4 DUWAG
85.	PODEŠAVAJUĆI ZAVRTANJ I NAVRTKA KOČNOG POLUŽJA DUWAG
86.	DELOVI KOČNOG CILINDRA DUWAG
87.	NOSAČI KOČNIH PAPUČA PRIKOLICE B4 DUWAG
88.	ČAURE, ELASTIČNE KOČNOG MEHANIZMA PRIKOLICE B4 DUWAG
89.	ČAURA, TORKRAKE PLUGE KOČNOG MEHANIZMA PRIKOLICE B4 DUWAG
90.	DELOVI REGULATORA SILE KOČENJA DUWAG
91.	KOČNE OBLOGE ZA DUWAG
92.	OSOVINICE KOČNOG POLUŽJA DUWAG
93.	NOSAČ I OSNOVNA PLOČA ŠINSKE KOČNICE M.KOLA DUWAG
94.	PODMETAČI I DISTANCERI ZA DUWAG
95.	PODLOSKA, 10 SA PRODUZETKOM CELICNA
96.	SITA REGULATORA SILE KOČENJA

IV ТЕХНИЧКИ ОПИС ПРЕДМЕТА ЈАВНЕ НАБАВКЕ (техничка спецификација)

Р.бр партије	Шифра ГСП-а	Назив добра	Цртеж	Каталогски број или одговарајуће	Јед. мере	Оријен. Количина (ком)
1.	302050901	PLOCA, BREGASTA МЕХАНИЗМА KARD.KOЧNICE KТ4	T-01-DS-14-003		ком	60
2.	302054101	ТОСКИС, МЕХАНИЗМА KARDANSKE KOЧNICE KТ4	T-16-DS-14-000/2		ком	250
3.	302055001	САУРА, МЕХАНИЗМА KARDANSKE KOЧNICE KТ4	T-16-DS-14-008		ком	50
4.	302057601	ОСИГУРАС, KARDANSKE KOЧNICE STARI TIP KТ4	T-01-DS-14-024		ком	50
5.	302060601	САУРА, NOSACA KOЧNIH PАPUCA L=16mm KТ4	T-01-DS-14-007		ком	200
6.	302062201	ОСОВИНИСА, МЕХАНИЗМА KARDANSKE KOЧNICE KТ4	T-16-DS-12-023		ком	50
7.	302076201	NOSAC, KOЧNE PАPUCE KТ4	T-01-DS-14-004		ком	30
8.	302079701	САУРА, KOЧNE PАPUCE L=40mm IBER MERA KТ4	T-01-DS-12-007		ком	100
9.	302102501	УВОДНИК, НАМОТАЈА АКТУАТОРА KТ4	T-01-NN-38-064		ком	80
10.	302104101	ПОДМЕТАС, ПОЛУМЕСЕС НАМОТАЈА АКТУАТОРА KТ4	T-01-NN-38-061		ком	30
11.	302125401	PЛОЧИСА НАМОТАЈА АКТУАТОРА	T-01-NN-38-000/3		ком	200
12.	302128901	ПРЕКИДАС, КОНТРОЛНОГ СВЕТЛА АКТУАТОРА KТ4	T-01-NN-38-000/5		ком	30
13.	302132701	ПОЛУГА, АКТУАТОРА ЗА ВОДЈЕНЈЕ KТ4	T-01-NN-38-013		ком	15
14.	302137801	ОСОВИНИСА, ЈЕДНОКРАКЕ ПОЛУГЕ АКТУАТОРА KТ4	T-16-NN-38-003		ком	35
15.	302141601	САУРА, СЕСИРАСТА ПОЛУГЕ АКТУАТОРА KТ4	T-16-NN-38-009		ком	40
16.	302142401	ОСОВИНИСА, АКТУАТОРА СА БРИДОМ KТ4	T-01-NN-38-042		ком	50
17.	302161001	САУРА, ВОДЈИЦЕ ЈЕЗГРА АКТУАТОРА KТ4	T-01-NN-38-052		ком	100
18.	302163701	ВИЛЈУСКА, АКТУАТОРА РУЧНИСА KТ4	T-01-NN-38-066		ком	30
19.	302167001	PОТИСКИВАС, АКТУАТОРА KТ4	T-16-NN-38-002		ком	70
20.	302175001	ПРСТЕН, ЈЕЗГРА НАМОТАЈА АКТУАТОРА KТ4	T-16-NN-38 005		ком	60
21.	302179301	ОСОВИНИСА, ПОТИСКИВАС ОПРУГЕ АКТУАТОРА KТ4	T-16-NN-38-000/9		ком	30
22.	302183101	САУРА, ВИЛЈУСКЕ АКТУАТОРА KТ4	T-01-NN-38-041		ком	100
23.	302190401	САУРА, СЕСИРАСТА АКТУАТОРА KТ4	T-16-NN-38-008		ком	30
24.	302191201	СТРЕЛИСА, АКТУАТОРА KТ4	T-01-NN-38-000/13		ком	16
25.	302195501	ТЕЛО, КАЛЕМА АКТ. KТ4	T-01-NN-38-060		ком	40
26.	302303601	ОПРУГА, СИНСКЕ КОЧНИЦЕ КРАСА KТ4	T-16-NN-35-002		ком	10
27.	302305201	ОСЛОНАС, ОПРУГЕ СИНСКЕ КОЧНИЦЕ KТ4	T-16-NN-35-003		ком	40
28.	302309501	ОСОВИНИСА, СИНСКЕ КОЧНИЦЕ „Т” KТ4	T-16-NN-35-000/6		ком	60
29.	302313301	ОДСТОЈНИК, Ø45/Ø39,5X20 СИНСКЕ КОЧНИЦЕ KТ4	T-01-NN-35-048		ком	25
30.	302314101	ПОДЛОСКА, СИНСКЕ КОЧНИЦЕ KТ4	T-16-NN-35-027		ком	15
31.	302317601	САУРА, ГУМ.МЕТ. АМОТИЗЕР ПОЛУГЕ СИН. КОЧ. KТ4	T-16-NN-35-000/7		ком	150

Р.бр партије	Шифра ГСП-а	Назив добра	Цртеж/ Узорак/Стандард	Каталожки број или одговарајуће	Јед. мере	Оријен. Количина (ком)
32.	302319201	NOSAC, SINSKE KOCNICE NA KAROSERIJI KT4	T-01-NN-35-000/17		kom	5
33.	302326501	USMERIVAC, SINSKE KOCNICE KT4	T-01-NN-35-000/15		kom	50
34.	302329001	ODSTOJNIK, Ø45/Ø39,5X12 SINSKE KOCNICE KT4	T-01-NN-35-044A		kom	25
35.	302330301	ODSTOJNIK, Ø45/Ø37,5X12 SINSKE KOCNICE KT4	T-01-NN-35-044		kom	15
36.	302332001	CAURA, ODSTOJNA 35/16.5 USMERIVACA SINSKE KOCNICE KT4	T-16-NN-35-042		kom	200
37.	309110401	OSOVINICA, KOCNE PAPUCE DUWAG	T-17-DS-35-005		kom	8
38.	309113901	CEV, VODECA KOCNOG CILINDRA DUWAG	T-17-VI-17-001		kom	16
39.	309120101	VRETENO, PNEUM. KOC. CILINDRA DUWAG	T-17-VI -17-006		kom	3
40.	309138401	OSOVINICA, NASTAVAK POTISNE POLUGE KOCNOG CILINDRA DUWAG	T-17-VI-17-005		kom	20
41.	309141401	ZAVRTANJ, SINSKE KOCNICE PRIKOLICE B4S	T-17-NN-35-019		kom	40
42.	309149001	PRIRUBNICA, POTISNE POLUGE KOCNOG CILINDRA DUWAG NA PREDMERU	T-17-VI-17-009		kom	30
43.	309156201	KLIP, BRZOISPUSNOG VENTILA DUWAG	УЗОРАК		kom	5
44.	309157001	KLIN, KOCNE PAPUCE 10mm PRIKOLICE B4	T-17-DS-35-000/4		kom	10
45.	309160001	VENTIL, BRZOISPUSNI KOCNE INSTALACIJE DUWAG	УЗОРАК		kom	10
46.	309163501	VENTIL, SIGURNOSNI DUWAG	УЗОРАК		kom	10
47.	309164301	VENTIL, ELEKTROMAGNETNI BRZI KOC.INST.DUWAG	УЗОРАК		kom	10
48.	309167801	KARIKA, BRZOISP.VENT.45X41.6X2.5PROR EZ LEVI	УЗОРАК		kom	20
49.	309176701	FILTER, ODVAJAC VLAGE ISUSIVACA 13bar M39X1.5		5-242-12-002-2 PPT 432.410.222.0 WABCO II40100F KNORR Или одговарајуће	kom	5
50.	309182101	REGULATOR, KOCNIH POLUGA SREDNJEG STELA DUWAG SKLOP	T-17-DS-34-000/1		kom	6
51.	309192901	ZAVRTANJ, SIGURNOSNI NOSACA FERODE MOTORNIH KOLA DUWAG	T-17-DS-34-032		kom	60
52.	309193701	IZOLATOR, SINSKE KOCNICE PRIKOLICE B4S	T-17-NN-35-000/6		kom	40
53.	309194501	ZAVRTANJ, SINSKE KOCNICE VECI DUWAG	T-17-NN-35-000/7		kom	30
54.	309195301	ZAVRTANJ, SINSKE KOCNICE MANJI DUWAG	T-17-NN-35-000/9		kom	30
55.	309209701	GLAVA, VILJUSKASTA A8X16 KOCN.POLUZJA DUWAG	SRPS M.N4.221		kom	10
56.	309210001	GLAVA, VILJUSKASTA A8X32 KOCN.POLUZJA DUWAG	SRPS M.N4.221		kom	14
57.	309254201	GARNITURA, PODMETACA MAZALICE SINSKE KOCNICE	T-17-NN-35-018		set	110
58.	309289501	SELNA, Ø52 (Ø40- Ø60)	DIN 3017 Или одговарајуће		kom	130

Р.бр партије	Шифра ГСП-а	Назив добра	Цртеж/ Узорак/Алат	Каталожки број или одговарајуће	Јед. мере	Оријен. Количина (ком)
59.	309293301	CIVIJA, Ø3.0X10	УЗОРАК		ком	300
60.	309339501	OSIGURAC, VILJUSKASTI PREDNJEG KOC.CILINDRA	T-17-VI-15-001		ком	50
61.	309369701	CEP, M50 SLAVINE VAZDUHA Ms	УЗОРАК		ком	20
62.	309370001	ZAPTIVKA,GUMENA SESIRASTA 81X65X3.5 VELIKOG KLIPA REDUCIR VENTILA(ALAT 511621001)	АЛАТ 511621001		ком	20
63.	309372701	ZAPTIVKA,GUMENA 36X27X3 REGUL. VENTILA	УЗОРАК		ком	4
64.	309392101	SILENBLOK, KVACILA KOMPRESORA	T-17-VI-01-002		ком	18
65.	309410301	NOSAC, KLIZNI KRACI DUWAG	T-17-DS-16-001		ком	8
66.	309422701	ISUSIVAC, VAZDUHA 13BAR BEZ REGULATORA		5.242.12.000.0 PPT Или одговарајуће	ком	3
67.	309425101	CAURA, Ø 10X25 OPRUGE NOSACA USMER.KOCNE PAPUCE PRIKOLICE B4	T-17-DS-35-029		ком	50
68.	309445601	ZAPTIVAC, Cu 34X45 h=2 RAVAN	УЗОРАК		ком	100
69.	310317001	KLIZAC, SINSKE KOCNICE PRIKOLICE B4	T-17-NN-35-002		ком	5
70.	311013301	UVODNIK, GUMENI SINSKE KOCN.M. KOLA-MUZJAK	T-17-NN-35-021		ком	80
71.	311014101	UVODNIK, GUMENI SINSKE KOCN.M. KOLA-ZENKA	T-17-NN-35-022		ком	60
72.	333637901	GLAVA, KOCNOG HIDRAULICNOG CILINDRA DUWAG	УЗОРАК		ком	10
73.	334047301	PODLOSKA, SINSKE KOCNICE KT4	T-01-NN-35-043		ком	50
74.	334192501	NOSAC, SINSKE KOCNICE PRIKOLICE B4	T-17-NN-35-000/4		ком	8
ПАРТИЈА 75: КЛИНОВИ						
Р.бр. позиц.	Шифра ГСП-а	Назив добра	Цртеж	Стандард	Јед. мере	Оријен. Количина (ком)
1.	302073801	KLIN, A-5X5X14 МЕХАНИЗМА KARDAN.KOCNICE KT4		SRPS M.C2.060	ком	50
2.	302169601	KLIN, 4.5x4x32 AKTUATORA KT4	T-16-NN-38-004		ком	30
3.	302209901	KLIN, 4X4X32 AKTUATORA KT4		SRPS M.C2.060 A	ком	40
4.	302210201	KLIN, 4X4X26 AKTUATORA KT4		SRPS M.C2.060C	ком	100
ПАРТИЈА 76: ДЕЛОВИ КАРДАНСКЕ КОЧНИЦЕ KT4						
Р.бр. позиц.	Шифра ГСП-а	Назив добра	Цртеж	Стандард	Јед. мере	Оријен. Количина (ком)
1.	302011801	DOBOS, KARDANSKE KOCNICE	T-01-DS-14-005		ком	50
2.	302013401	PAPUCA, KOCNA KARDANSKE KOCNICE	T-01-DS-12-000/1		ком	20
3.	302016901	TELO, МЕХАНИЗМА KARDANSKE KOCNICE KT4	T-01-DS-14-010		ком	50
ПАРТИЈА 77: ОСОВИНИЦЕ КАРДАНСКИХ КОЧНИЦА KT4						
Р.бр. позиц.	Шифра ГСП-а	Назив добра	Цртеж	Стандард	Јед. мере	Оријен. Количина (ком)
1.	302056801	OSOVINICA, KARDANSKE KOCNICE KT4	T-01-DS-12-006		ком	400
2.	302067301	OSOVINICA,МЕН. KARD. KOCNICE KRACA	T-16-DS-14-005		ком	600
3.	302068101	OSOVINICA,МЕН. KARD. KOCNICE DUZA	T-16-DS-12-020		ком	300

ПАРТИЈА 78: ПОДМЕТАЧИ КОЧНИХ ПАПУЧА КТ4						
Р.бр. позиц.	Шифра ГСП-а	Назив добра	Цртеж	Стандард	Јед. мере	Оријен. Количина (ком)
1.	302063001	PODMETAC, 0.50mm КОЧНИН ПАПУЧА КТ4	T-16-DS-12-022		kom	100
2.	302064901	PODMETAC, 0.75mm КОЧНИН ПАПУЧА КТ4	T-16-DS-12-022		kom	150
3.	302065701	PODMETAC, 1.00mm КОЧНИН ПАПУЧА КТ4	T-16-DS-12-022		kom	200
ПАРТИЈА 79: ЧАУРЕ МЕХАНИЗМА КАРДАНСКЕ КОЧНИЦЕ КТ4						
Р.бр. позиц.	Шифра ГСП-а	Назив добра	Цртеж	Стандард	Јед. мере	Оријен. Количина (ком)
1.	302069001	CAURA, Ø34/28X15 МЕХАНИЗМА КАРДАН.КОЧНИЦЕ КТ4	T-16-DS-12-018		kom	200
2.	302070301	CAURA, Ø 26.3/20X12 МЕХАН.КАРД.КОЧНИЦЕ КТ4	T-16-DS-12-019		kom	100
3.	302071101	CAURA, Ø 16X20 МЕХАН.КАРДАН.КОЧНИЦЕ КТ4	T-16-DS-12-017		kom	150
ПАРТИЈА 80: ДЕЛОВИ СПОНЕ РАСПОНСКЕ АКТУАТОРА КТ4						
Р.бр. позиц.	Шифра ГСП-а	Назив добра	Цртеж	Стандард	Јед. мере	Оријен. Количина
1.	302072001	OSOVINICA, Ø 12X27 МЕХАН.КАРД.КОЧНИЦЕ КТ4	T-16-DS-12-014		kom	200
2.	302075401	OSOVINICA, Ø 12X50 МЕХАН.КАРД.КОС. DUZA КТ4	T-16-DS-12-013		kom	150
3.	302200501	SPONA, RASPONSKA AKTUATORA КТ4 SKLOP	T-16-DS-12-000/2		set	20
4.	302201301	POLUGA, RASPONSKE SPONE AKTUATORA КТ4	T-16-DS-12-000/3		kom	50
5.	302207201	VILJUŠKA, RASPONSKE SPONE AKTUATORA КТ4 KOSA	T-16-DS-12-003		kom	80
ПАРТИЈА 81: ПОЛУГЕ МЕХАНИЗМА КАРДАНСКЕ КОЧНИЦЕ КТ4						
Р.бр. позиц.	Шифра ГСП-а	Назив добра	Цртеж	Стандард	Јед. мере	Оријен. Количина (ком)
1.	302074601	POLUGA, МЕХАНИЗМА КАРДАНСКЕ КОЧНИЦЕ КТ4 MANJA	T-01-DS-14-021		kom	100
2.	302077001	POLUGA, МЕХАНИЗМА КАРДАНСКЕ КОЧНИЦЕ КТ4 VECA	T-01-DS-14-022		kom	100
ПАРТИЈА 82: ПОДМЕТАЧИ ШИНСКЕ КОЧНИЦЕ КТ4						
Р.бр. позиц.	Шифра ГСП-а	Назив добра	Цртеж	Стандард	Јед. мере	Оријен. Количина (ком)
1.	302315001	PODMETAC, SINSKE КОЧНИЦЕ REBRASTI КТ4	T-16-NN-35-023		kom	60
2.	302316801	PODMETAC, SINSKE КОЧНИЦЕ RAVNI КТ4	T-16-NN-35-022		kom	60
ПАРТИЈА 83: ДИСКОВИ						
Р.бр. позиц.	Шифра ГСП-а	Назив добра	Цртеж	Стандард	Јед. мере	Оријен. Количина (ком)
1.	309053101	DISK, КОЧНИ 460X60MM PRVOG I TRECEG STELA BE4/6 DUWAG	T-17-DS-31-020		kom	4
2.	309191001	DISK, Ø460X75 КОЧНИ ПРИКОЛИЦЕ B4S	T-17-DS-31-022		kom	3
3.	333053201	DISK, КОЧНИ 460X75MM SREDNJEG STELA BE4/6 DUWAG	T-17-DS-31-019		kom	6

ПАРТИЈА 84: КОЧНЕ ПАПУЧЕ ПРИКОЛИЦЕ Б4 DÜWAG						
Р.бр. позиц.	Шифра ГСП-а	Назив добра	Цртеж	Стандард	Јед. мере	Оријен. Количина (ком)
1.	309106601	PAPUCA, KOCNA LEVA 530 PRIKOLICE B4	T-17-DS-35-002		kom	100
2.	309107401	PAPUCA, KOCNA DESNA 531 PRIKOLICE B4	T-17-DS-35-003		kom	100
ПАРТИЈА 85: ПОДЕШАВАЈУЋИ ЗАВРТАЊ И НАВРТКА КОЧНОГ ПОЛУЖЈА DÜWAG						
Р.бр. позиц.	Шифра ГСП-а	Назив добра	Цртеж	Стандард	Јед. мере	Оријен. Количина (ком)
1.	309114701	ZAVRTANJ, PODESAVAJUCI KOC.POLUZJA DUWAG	T-17-DS-34-004		kom	20
2.	309115501	NAVRTKA, PODES. KOC.POLUZJA DUWAG	T-17-DS-34-005		kom	20
ПАРТИЈА 86: ДЕЛОВИ КОЧНОГ ЦИЛИНДРА DÜWAG						
Р.бр. позиц.	Шифра ГСП-а	Назив добра	Цртеж	Стандард	Јед. мере	Оријен. Количина (ком)
1.	309122801	POLUGA, POTISNA KOC. MEH. LEVA DUWAG	T-17-VI-17-003		kom	5
2.	309123601	POLUGA, POTISNA KOCNOG CILINDRA DESNA DUWAG	T-17-VI-17-004		kom	3
3.	309147301	PRIRUBNICA, POTISNE POL. KOC. CIL. DUWAG	T-17-VI-17-007		kom	10
4.	309148101	KRAJNICA, VRETENA KOC. CILINDRA DUWAG	T-17-VI-17-008		kom	30
ПАРТИЈА 87: НОСАЧИ КОЧНИХ ПАПУЧА ПРИКОЛИЦЕ Б4 DÜWAG						
Р.бр. позиц.	Шифра ГСП-а	Назив добра	Цртеж	Стандард	Јед. мере	Оријен. Количина (ком)
1.	309124401	NOSAC,KOCNE PAPUCE SPOLJNI - 3 OTVORA PRIKOLICE B4 LEVI	T-17DS-35-000/2		kom	3
2.	309125201	NOSAC,KOCNE PAPUCE UNUTRASNJI SA-2(4 OTV.) PRIKOLICE B4 DESNI	T-17-DS-35-000/3		kom	10
3.	309126001	NOSAC, KOCNE PAPUCE SPOLJ.-3 OTVORA B4 DESNI	T-17-DS-35-000/1		kom	5
ПАРТИЈА 88: ЧАУРЕ, ЕЛАСТИЧНЕ КОЧНОГ МЕХАНИЗМА ПРИКОЛИЦЕ Б4 DÜWAG						
Р.бр. позиц.	Шифра ГСП-а	Назив добра	Цртеж	Стандард	Јед. мере	Оријен. Количина (ком)
1.	309128701	CAURA, ELASTICNA Ø37 L=28 KOCNOG MEHANIZMA PRIKOLICE B4	T-17-DS-35-022		kom	40
2.	309129501	CAURA, ELASTICNA Ø37 L=15 KOCNOG MEHANIZMA B4	T-17-DS-35-023		kom	50
3.	309130901	CAURA, ELASTICNA Ø 3 L=14 KOCNOG MEHANIZ.B4	T-17-DS-35-024		kom	40
4.	309143001	CAURA, ELASTICNA Ø34 L=40 KOCNOG MEHANIZMA DUWAG	T-17-DS-34-027		kom	40
ПАРТИЈА 89: ЧАУРЕ, ТРОКРАКЕ ПОЛУГЕ КОЧНОГ МЕХАНИЗМА ПРИКОЛИЦЕ Б4 DÜWAG						
Р.бр. позиц.	Шифра ГСП-а	Назив добра	Цртеж	Стандард	Јед. мере	Оријен. Количина (ком)
1.	309131701	CAURA, TROKRAKE POLUGE Ø29.9 KOCNOG MEHANIZMA PRIKOLICE B4	T-17-DS-35-025		kom	10
2.	309134101	CAURA, TROKRAKE POLUGE Ø34.9 KOC. MEH. B4 ZA REPARACIJU	T-17-DS-35-030		kom	30

ПАРТИЈА 90: ДЕЛОВИ РЕГУЛАТОРА СИЛЕ КОЧЕЊА DÜWAG						
Р.бр. позиц.	Шифра ГСП-а	Назив добра	Цртеж	Стандард	Јед. мере	Оријен. Количина (ком)
1.	309151101	POLUGA, REGULATORA SILE KOCENJA DUWAG	T-17-DS-35-007		kom	2
2.	309152001	OSOVINICA, REGULATORA SILE KOCENJA DUWAG	T-17-DS-35-006		kom	5
ПАРТИЈА 91: КОЧНЕ ОБЛОГЕ ЗА DÜWAG						
Р.бр. позиц.	Шифра ГСП-а	Назив добра	Цртеж	Каталoшки број или одговарајуће	Јед. мере	Оријен. Количина (ком)
1.	309185601	OBLOGA, KOCNA 16mm DÜWAG		55511 JURID 809 или одговарајуће	kom	80
2.	309186401	OBLOGA, KOCNA 24mm DÜWAG		55512 JURID 809 или одговарајуће	kom	300
ПАРТИЈА 92: ОСОВИНИЦЕ КОЧНОГ ПОЛУЖЈА DÜWAG						
Р.бр. позиц.	Шифра ГСП-а	Назив добра	Цртеж	Каталoшки број или одговарајуће	Јед. мере	Оријен. Количина (ком)
1.	309200301	OSOVINICA, Ø36X112 OK46 KOCNOG POLUZJA DUWAG	T-17-DS-34-002		kom	26
2.	309201101	OSOVINICA, Ø36X99 OK46 KOCNOG POLUZJA	T-17-DS-34-003		kom	12
3.	309202001	OSOVINICA, Ø45X112 OK55 KOCNOG POLUZJA DUWAG	T-17-DS-34-011		kom	12
4.	309203801	OSOVINICA, Ø56X164 OK65 KOCNOG POLUZJA DUWAG	T-17-DS-34-001		kom	10
5.	309204601	OSOVINICA, Ø33X88 OK41 KOCNOG POLUZJA DUWAG	T-17-DS-34-012		kom	10
6.	309206201	OSOVINICA, Ø26X182 KOCNOG POLUZJA DUWAG	T-17-DS-35-027		kom	20
7.	309207001	OSOVINICA, Ø26X88 OK36 KOCNOG POLUZJA DUWAG	T-17-DS-34-013		kom	10
8.	309229101	OSOVINICA, Ø30X142 OK 41 KOCNOG POLUZJA PRIKOLICE B4	T-17-DS-16-004		kom	5
ПАРТИЈА 93: НОСАЧ И ОСНОВНА ПЛОЧА ШИНСКЕ КОЧНИЦЕ М.КОЛА DÜWAG						
Р.бр. позиц.	Шифра ГСП-а	Назив добра	Цртеж	Каталoшки број или одговарајуће	Јед. мере	Оријен. Количина (ком)
1.	309188001	NOSAC, OPRUGE SINSKE KOCNICE M. KOLA DUWAG	T-17-NN-35-000/5		kom	20
2.	309189901	PLOCA, OSNOVNA NOSACA OPRUGE SINSKE KOCNICE M. KOLA DUWAG	T-17-NN-35-023		kom	20
ПАРТИЈА 94: ПОДМЕТАЧИ И ДИСТАНЦЕРИ ЗА DÜWAG						
Р.бр. позиц.	Шифра ГСП-а	Назив добра	Цртеж	Каталoшки број или одговарајуће	Јед. мере	Оријен. Количина (ком)
1.	309222401	PODMETAC, DISTANCER Ø50/Ø27X2 KOC.POLUZJA DUW	T-17-DS-34-024		kom	270
2.	309223201	PODMETAC, DISTANCER Ø50/Ø27X3 KOC.POLUZJA DW	T-17-DS-34-024		kom	270
Р.бр. партије	Шифра ГСП-а	Назив добра	Цртеж	Стандард	Јед. мере	Оријен. Количина (ком)
95.	309265801	PODLOSKA, 10 SA PRODUZETKOM CELICNA		SRPS M.B2.142	kom	20

ПАРТИЈА 96: СИТА РЕГУЛАТОРА СИЛЕ КОЧЕЊА						
Р.бр. позиц.	Шифра ГСП-а	Назив добра	УЗОРАК	Стандард	Јед. мере	Оријен. Количина (ком)
1.	309271201	SITO,Ø12 REGULATORA SILE KOČENJA MALO	УЗОРАК		ком	60
2.	309272001	SITO,Ø21 REGULATORA SILE KOČENJA VELIKO	УЗОРАК		ком	60

ТЕХНИЧКИ УСЛОВИ ЗА ПАРТИЈУ 66. - ИСУШИВАЧ ВАЗДУХА:

- Радни притисак 4,5-6,5 bar
- Pmax 13 bar
- Грејач 100 W
- Радни напон 24V DC
- РРТ идент. шифра 9883182

Исушивач ради на интервалу притисака од 4,5 bar-а до 6,5 bar-а, и мора обезбедити адекватно пражњење конденза из свог резервоара.

ЗА ПАРТИЈУ 62:

ЗАПТИВКА, ГУМЕНА ШЕШИРАСТА, шифра ГСП-а 309370001 -С.П. "Централа" поседује прибор-алат за израду, који уступа изабраном понуђачу на реверс, ради израде дела, након чега изабрани понуђач има обавезу да прибор-алат врати Наручиоцу.

ПОНУЂАЧ ЈЕ ДУЖАН ДА ПОНУДИ СВЕ СТАВКЕ У ОКВИРУ ПАРТИЈЕ ЗА КОЈУ ДОСТАВЉА ПОНУДУ (за партије које садрже више позиција)**ПРИЛОГ: ЦРТЕЖИ (213 цртежа)****НАПОМЕНЕ**

- Реализација набавке ће се вршити на основу поруџбеница наручиоца (тримесечне спецификације и хитне поруџбине) којима ће бити исказане стварне потребе Наручиоца.
- Трошкове амбалаже (палете, кутије, сандуци и сл.) и превоза сноси Продавац.
- Изабрани понуђач је обавезан да у било ком тренутку испоруке, на захтев Наручиоца, Наручиоцу достави доказ о пореклу испоручених добара.
- У циљу провере порекла испоручених добара увозног порекла Наручилац задржава право да од изабраног понуђача захтева да Наручиоцу достави Пакинг листу и Царинску исправу.

ТЕХНИЧКИ УСЛОВИ ЗА ИЗБРАНОГ ПОНУЂАЧА И ДОБРА КОЈЕ ИСПОРУЧУЈЕ

- Изабрани понуђач је обавезан да испоручи нова, а не коришћена или ремонтвана добра и да за потребе Пријемне контроле у ГСП дефинише начин на који се то доказује односно проверава.
- Уколико се, у току гарантног периода, контролом квалитета или у току експлоатације, утврди одступање од гарантованог односно декларисаног квалитета, Изабрани понуђач је обавезан да без надокнаде отклони све недостатке, као и да Наручиоцу надокнади евентуално причињену штету.
- Изабрани понуђач је дужан да отклони све неисправности које подлежу гаранцији, о свом трошку.
- Изабрани понуђач је дужан да отклони све неисправности у разумном року, најкасније 10 дана од пријема писаног позива Наручиоца за отклањање неисправности, осим у ситуацији када због објективних околности исте није могао решити у уговореном року, те је тада исте дужан отклонити у року од 30 дана за партије 1-75, 76 (позиције 2, 3), 77-82, 84-96, односно 60 дана за партије 76 (позиција 1) и 83 од пријема писаног позива Наручиоца за отклањање неисправности.
- Изабрани понуђач се ослобађа обавезе отклањања неисправности ако је иста последица неправилног одржавања или последица више силе.
- Испоручена добра морају бити прописно декларисана, упакована и обележена са образложеном ознаком произвођача. Произвођачка декларација мора да садржи:
 - Назив производа,
 - Тип производа,
 - Каталожки број/стандард,

- Назив произвођача,
- Земља порекла,
- Серијски број (уколико постоји),
- Датум производње - година, месец, недеља... (уколико постоји).
- Изабрани понуђач је обавезан да се на захтев Наручиоца изјасни о томе како произвођач понуђене добара испитивањем потврђује квалитет својих производа, да ли су и ако јесу, како и када испитивани статистички репрезентативни узорци производа који су предмет уговора.
- У случају потребе Наручилац има право да спроведе контролу квалитета, односно контролу саобразности испоручених добара са декларацијом код за то компетентне организације (акредитоване лабораторије и сл.), а која је способна да то учини применом верификоване или документоване методе.

ЗА ПАРТИЈЕ 1-42, 44, 50-54, 60, 64, 65, 67, 69-71, 73, 74, 75 (позиција 2), 76-90, 92-94:

- Добра се раде према техничким цртежима (копије техничке документације – цртежи су јавно доступни на интернет страници Купца), изабрани понуђач је дужан да уз сваку испоруку достави фотокопију документације по којој је извршена израда, како би се по истој могао извршити пријем робе.

ЗА ПАРТИЈЕ: 43, 45-48, 59, 61, 63, 68, 72 и 96 :

- Добра се израђују према узорку. Увид у узорке може се обавити у СП „Централа“, уз претходни договор са контакт особом – Горан Вил, телефон 064/880-2696.

ЗА ПАРТИЈУ 62:

- ЗАПТИВКА, ГУМЕНА ШЕШИРАСТА, шифра ГСП-а 309370001 - С.П. „Централа“ поседује прибор-алат за израду, који уступа изабраном понуђачу на реверс, ради израде дела, након чега изабрани понуђач има обавезу да прибор-алат врати Наручиоцу.

У УСЛОВИ ЗАУЧЕШЋЕ У ПОСТУПКУ ЈАВНЕ НАБАВКЕ ИЗ ЧЛАНА 75. И 76. ЗЈН И УПУТСТВО О НАЧИНУ ДОКАЗИВАЊА ТИХ УСЛОВА СХОДНО ЧЛ. 77. ЗЈН

ОБАВЕЗНИ УСЛОВИ ЗА УЧЕШЋЕ У ПОСТУПКУ ЈАВНЕ НАБАВКЕ (ЧЛ. 75. ЗЈН) ШТО СЕ ДОКАЗУЈЕ ДОСТАВЉАЊЕМ ДОКАЗА ИЗ ЧЛ. 77. ЗЈН, И ТО:

ПРАВНО ЛИЦЕ КАО ПОНУЂАЧ У ПОСТУПКУ ЈАВНЕ НАБАВКЕ МОРА ДОКАЗАТИ:

1. Да је понуђач/подизвођач/учесник заједничке понуде регистрован код надлежног органа, односно уписан у одговарајући регистар, ШТО ДОКАЗУЈУ ДОСТАВЉАЊЕМ извода из регистра Агенције за привредне регистре, односно извода из одговарајућег регистра, односно из регистра надлежног Привредног суда.

НАПОМЕНА: понуђач није дужан да достави Извод из АПР-а, који је јавно доступан на интернет страници надлежног органа - АПР-а)

2. Да понуђач/подизвођач/учесник заједничке понуде као ни његов законски заступник - ако је правно лице понуђач/подизвођач/учесник заједничке понуде, односно предузетник - ако је предузетник понуђач/подизвођач/учесник заједничке понуде, није осуђиван за неко од кривичних дела као члан организоване криминалне групе, да није осуђиван за кривична дела против привреде, кривична дела против животне средине, кривично дело примања или давања мита, кривично дело преваре, ШТО ДОКАЗУЈУ ДОСТАВЉАЊЕМ извода из казнене евиденције односно уверења надлежног суда и надлежне полицијске управе Министарства унутрашњих послова да то правно лице и његов законски заступник, односно предузетник - ако је предузетник понуђач, није осуђиван за неко од кривичних дела као члан организоване криминалне групе, да није осуђиван за кривична дела против привреде, кривична дела против животне средине, кривично дело примања или давања мита, кривично дело преваре. Ако је у АПР-у регистровано више законских заступника, потребно је ову потврду доставити за сваког заступника појединачно.

НАПОМЕНА:

За ову тачку правна лица достављају:

- Извод из казнене евиденције Основног суда на чијем је подручју седиште домаћег правног лица, односно представништва или огранка страног правног лица (потврда мора обухватати и кривична дела која су у надлежности Вишег суда)
- Уколико потврда Основног суда не обухвата и кривична дела из надлежности Вишег суда, Понуђач је обавезан да уз потврду Основног суда, достави и потврду Вишег суда)
- Извод из казнене евиденције Посебног одељења за организовани криминал Вишег суда у Београду (видети сајт Вишег суда у Београду за казнену евиденцију за правна лица)
- Уверење из казнене евиденције полицијске управе МУП-а за законског заступника (за све законске заступнике који су уписани у АПР-у). Захтев за издавање се подноси према месту рођења или према месту пребивалишта законског заступника.

За ову тачку предузетник доставља:

- Уверење из казнене евиденције полицијске управе МУП-а. Захтев за издавање се подноси према месту рођења или према месту пребивалишта понуђача.

3. Да је понуђач/подизвођач/учесник заједничке понуде измирио доспеле порезе и доприносе и друге јавне дајбине у складу са прописима Републике Србије или стране државе када има седиште на њеној територији, ШТО ДОКАЗУЈУ ДОСТАВЉАЊЕМ уверења надлежне Пореске управе Министарства финансија да су измирили доспеле порезе и доприносе и уверења надлежне локалне самоуправе да су измирили обавезе по основу изворних локалних јавних прихода или потврде надлежног пореског органа да се понуђач/подизвођач/учесник заједничке понуденалази у поступку приватизације.

(ПОТВРДА НАДЛЕЖНЕ ЛОКАЛНЕ САМОУПРАВЕ СЕ МОРА ДОСТАВИТИ ЗА СВЕ ОГРАНКЕ ПРИВРЕДНОГ ДРУШТВА)

НАПОМЕНА ЗА ДОКАЗЕ ЗА ПРАВНА ЛИЦА:

- **Доказ за тачке 2. и 3. не може бити старији од 2 (два) месеца пре дана отварања понуда, у супротном ће понуда бити одбијена као неприхватљива.**

У складу са чланом 78. став 5. ЗЈН, понуђач који је уписан у регистар понуђача који води Агенција за привредне регистре, није дужан да приликом подношења понуде доказује испуњеност обавезних услова, односно у понуди не мора да доставља доказе из члана 75. став 1. тачке 1, 2 и 4 ЗЈН.

Ради евиденције пристигле документације приликом отварања понуда, понуђачи могу доставити у понуди копију Решења о упису понуђача у регистар или да у понуди наведу податак да су извршили упис у Регистар понуђача.

Наручилац ће приликом стручне оцене понуда извршити проверу Регистра понуђача на сајту Агенције за привредне регистре.

ФИЗИЧКО ЛИЦЕ (ПРЕДУЗЕТНИК) КАО ПОНУЂАЧ У ПОСТУПКУ ЈАВНЕ НАБАВКЕ МОРА ДОКАЗАТИ:

1. Да понуђач/подизвођач/учесник заједничке понуде није осуђиван за неко од кривичних дела као члан организоване криминалне групе, да није осуђиван за кривична дела против привреде, кривична дела против животне средине, кривично дело примања или давања мита, кривично дело преваре, ШТО ДОКАЗУЈУ ДОСТАВЉАЊЕМ извода из казнене евиденције односно уверења надлежне полицијске управе Министарства унутрашњих послова да није осуђиван за неко од кривичних дела као члан организоване криминалне групе, да није осуђиван за кривична дела против привреде, кривична дела против животне средине, кривично дело примања или давања мита, кривично дело преваре.

НАПОМЕНА:

За ову тачку физичко лице доставља:

- **Уверење из казнене евиденције полицијске управе МУП-а. Захтев за издавање се подноси према месту рођења или према месту пребивалишта понуђача.**
2. Да је понуђач/подизвођач/учесник заједничке понуде измирио доспеле порезе и доприносе и друге јавне дацбине у складу са прописима Републике Србије или стране државе када има седиште на њеној територији, ШТО ДОКАЗУЈУ ДОСТАВЉАЊЕМ уверења надлежне Пореске управе Министарства финансија да су измирили доспеле порезе и доприносе и уверења надлежне локалне самоуправе да су измирили обавезе по основу изворних локалних јавних прихода.

НАПОМЕНА ЗА ДОКАЗЕ ЗА ФИЗИЧКА ЛИЦА:

- **Доказ за тачке 1. и 2. не може бити старији од 2 (два) месеца пре дана отварања понуда, у супротном ће понуда бити одбијена као неприхватљива.**

ДОДАТНИ УСЛОВИ ЗА УЧЕШЋЕ У ПОСТУПКУ ЈАВНЕ НАБАВКЕ (ЧЛ. 76. ЗЈН) И УПУТСТВО КАКО СЕ ДОКАЗУЈЕ ИСПУЊЕНОСТ УСЛОВА

1. ДА ПОНУЂАЧ РАСПОЛАЖЕ НЕОПХОДНИМ ФИНАНСИЈСКИМ КАПАЦИТЕТОМ: да је у периоду последње три обрачунске године (2016., 2017. и 2018. година), Понуђач остварио пословни приход у износу који није мањи од износа укупне вредности понуде без ПДВ-а (збир свих понуђених партија).

Наручилац ће извршити проверу података увидом у биланс успеха - Регистар јавно објављених финансијских извештаја АПР-а.

Уколико се из података Регистра јавно објављених финансијских извештаја у АПР-у, не може утврдити пословни приход за период последње три обрачунске године (односно за период за који су понуђачи регистровани), односно подаци нису јавно објављени, **ПОНУЂАЧ ЈЕ ДУЖАН ДА УЗ ПОНУДУ ДОСТАВИ СЛЕДЕЋЕ ДОКАЗЕ**, за период за који је понуђач регистрован:

- биланс успеха потписан од стране законског заступника или документ са евидентираним свим приходима и расходима за период у коме је понуђач био оперативан, дат под пуном кривичном и материјалном одговорношћу, потписан од стране законског заступника, а за привредне субјекте који воде књиге по систему простог књиговодства, биланс успеха потписан од стране одговорног лица за састављање биланса и одговорног лица обвезника-законског заступника. Достављена документа могу бити и оверена.

НАПОМЕНА:

Понуђач који није у обавези да утврђује финансијски резултат пословања (паушалац) доставља:

- потврду пословне банке о стварном укупном промету на пословном - текућем рачуну за претходне три обрачунске године (2016., 2017. и 2018. године).

Понуђачи који су директни или индиректни корисници буџетских средстава као и други корисници јавних средстава који су укључени у систем консолидованог рачуна трезора, достављају:

- биланс прихода и расхода оверен од стране Министарства финансија - Управе за трезор.

Уколико понуђач нема седиште на територији Републике Србије доставља:

- финансијски извештај на основу којег ће се утврдити пословни приход, оверен од стране надлежних органа матичне државе, уз које је Понуђач у обавези да достави и преводи тих извештаја на српски језик, оверене од стране овлашћеног судског тумача за предметни страни језик.

Понуђачи који су регистровани у периоду који је краћи од три године, документацију из ОВЕ тачке достављају за период за који су регистровани.

2. ДОКАЗ ЗА ПАРТИЈЕ 49, 66 и 91

Уколико понуђач не нуди добро произвођача према техничким условима, тј. каталожним бројевима произвођача наведеним у конкурсној документацији, потребно је доставити штампани извод из каталога са јасно наведеним ознакама позиција из обрасца понуде, где се јасно види еквивалентност понуђеног добра. Каталожни број из каталога мора бити идентичан каталожном броју из обрасца понуде.

НАПОМЕНА У ВЕЗИ СА УСЛОВИМА ЗА УЧЕШЋЕ У ПОСТУПКУ ЈАВНЕ НАБАВКЕ (обавезним и додатним):

Докази о испуњености обавезних и додатних услова морају бити достављени уз понуду.

Уколико понуђач не достави доказе о испуњености обавезних и додатних услова приликом подношења понуде на начин предвиђен тачком V. Конкурсне документације, понуда ће бити одбијена као неприхватљива, осим у случајевима када је понуђач регистрован у регистру понуђача или када исти уместо доказа наведе интернет страницу на којој су наведени подаци јавно доступни.

Докази о испуњености обавезних и додатних услова могу се достављати у неоввереним копијама, а Наручилац може пре доношења одлуке о додели уговора, захтевати од понуђача, чија је понуда на основу извештаја комисије за јавну набавку оцењена као најповољнија, да достави на увид оригинале или оверену копију свих или појединих доказа, у року који не може бити дужи од 5 дана од дана пријема писаног позива Наручиоца да достави на увид оригинал или оверене фотокопије доказа о испуњености услова из члана 75. и 76. ЗЈН.

Уколико Понуђач чија је понуда оцењена као најповољнија у остављеном року не достави на увид оригинал или оверене фотокопије доказа, Наручилац ће Одлуком, а сходно члану 79. став 3. ЗЈН, такву понуду одбити као неприхватљиву.

СРЕДСТВА ФИНАНСИЈСКОГ ОБЕЗБЕЂЕЊА

ЗА ОЗБИЉНОСТ ПОНУДЕ

Понуђач доставља бланко сопствену меницу са меничним овлашћењем (образац 6) да Наручилац може меницу попунити на износ од 5% од укупне вредности понуде без ПДВ-а (од укупне вредности свих понуђених партија). Уз меницу и менично овлашћење, понуђач је дужан да достави уз понуду и картон депонованих потписа овлашћених лица.

Приликом стручне оцене понуда, Наручилац ће извршити проверу код Народне Банке Србије, да ли је достављена меница наведеног серијског броја регистрована.

Уколико се након провере утврди да достављена меница наведеног серијског броја није регистрована, **Наручилац ће понуђачу оставити рок не дужи од 3 дана**, да достави доказ да је иста регистрована, у супротном, понуда ће бити одбијена као неприхватљива.

Меница и менично писмо-овлашћење морају бити потписани од стране лица које је наведено у картону депонованих потписа и могу бити оверени печатом понуђача.

Уколико понуђач уз меницу:

- не достави картон депонованих потписа
- или не достави менично овлашћење,
- или менично овлашћење неправилно попуни (не потпише, или исто не буде потписано од стране, за то, овлашћеног лица)

Наручилац ће понуђачу оставити рок не дужи од 3 дана, да достави исправна документа, у супротном, понуда ће бити одбијена као неприхватљива.

У конкурсној документацији је дат образац меничног овлашћење.

У случају да понуђач не попуни серијски број менице у обрасцу меничног писма - овлашћења за озбиљност понуде, понуда неће бити одбијена као неприхватљива али наручилац задржава право да у случају да дође до наплате менице, на овлашћењу попуни серијски број исте.

Уколико понуђач у понуди достави оштећену меницу (захефтану за менично овлашћење, пробушену бушачем, поцепану), попуњену и непотписану, потписану од стране лица које није наведено у картону депонованих потписа, понуда ће бити одбијена као неприхватљива.

Наручилац може да реализује достављену меницу за озбиљност понуде уколико понуђач:

- повуче своју понуду после отварања понуде, или
- одбије да закључи уговор након што понуда понуђача буде изабрана или
- не достави потписан уговор у року не дужем од пет дана рачунајући од дана када му је достављен уговор на потписивање, осим у случају околности из тач. 18.2. из Упутства понуђачима како да сачине понуду, или
- не достави средство обезбеђења за добро извршење посла на начин како је предвиђено моделом уговора.

Понуђач може уместо Обрасца 6 и менице доставити банкарску гаранцију, неопозиву, без приговора, безусловну, наплативу на први позив, на износ од 5% од укупне вредности понуде (укупна вредност свих понуђених партија) без ПДВ-а, као средство за озбиљност понуде.

Банкарска гаранција мора важити 30 дана дуже од важења опције понуде.

Банкарска гаранција може бити уновчена:

- повуче своју понуду после отварања понуде, или
- одбије да закључи уговор након што понуда понуђача буде изабрана или
- не достави потписан уговор у року не дужем од пет дана рачунајући од дана када му је исти достављенна потписивање, осим у случају околности из тач. 18.2. из Упутства понуђачима како да сачине понуду, или
- не достави средство обезбеђења за добро извршење посла на начин како је предвиђено моделом уговора.

Банкарска гаранција за озбиљност понуде ће бити враћена понуђачу, након закључења уговора, даном достављања банкарске гаранције или менице за добро извршење посла.

Уколико понуђач не достави тражено средство обезбеђења, понуда ће бити одбијена као неприхватљива.

Понуђачи који су доставили понуду по предметној набавци, осим изабраног понуђача, су у обавези да у року од 10 дана од правоснажности Одлуке наручиоца, преузму средство обезбеђења за озбиљност понуде.

Уколико средство обезбеђења за озбиљност понуде не буде преузето у наведеном року, Наручилац ће исто вратити понуђачима путем поште. Наручилац неће сносити одговорност за средство обезбеђења за озбиљност понуде у случају да дође до губитка пошиљке или да иста буде оштећена приликом транспорта.

VI УПУТСТВО ПОНУЂАЧИМА КАКО ДА САЧИНЕ ПОНУДУ

1. Право учешћа у поступку јавне набавке и начин достављања доказа

- 1.1. Право учешћа имају сва заинтересована правна и физичка лица која испуњавају услове за учешће у поступку предвиђене ЗЈН (чл. 75. и 76.), а испуњеност услова се доказује достављањем доказа из члана 77. ЗЈН, у складу са Конкурсном документацијом.
- 1.2. Докази о испуњености услова из чл. 77. ЗЈН могу се достављати у неоввереним копијама, а наручилац може пре доношења одлуке о додели уговора захтевати од понуђача чија је понуда на основу извештаја комисије за јавну набавку оцењена као најповољнија, да достави на увид или оверену копију свих или појединих доказа, у року који не може бити дужи од пет дана од дана пријема писаног позива наручиоца да достави на увид оригинал или оверене фотокопије доказа о испуњености услова из чл. 75. и 76. ЗЈН.
- 1.3. Уколико понуђач чија је понуда оцењена као најповољнија не достави на увид оригинал или оверене фотокопије доказа, Наручилац ће одбити понуду као неприхватљиву, сходно чл. 79. ст. 3. ЗЈН.
- 1.4. Наручилац неће одбити понуду као неприхватљиву зато што не садржи доказ одређен ЗЈН или конкурсном документацијом, уколико понуђач наведе у својој понуди интернет страницу на којој су тражени подаци јавно доступни.
- 1.5. У складу са чланом 78. став 5. ЗЈН, понуђач који је уписан у регистар понуђача који води Агенција за привредне регистре, није дужан да приликом подношења понуде доказује испуњеност обавезних услова, односно у понуди не мора да доставља доказе из члана 75. став 1. тачке 1., 2. и 4. ЗЈН.
Ради евиденције пристигле документације приликом отварања понуда, понуђачи могу доставити у понуди копију Решења о упису понуђача у регистар или да у понуди наведу податак да су извршили упис у Регистар понуђача.
Наручилац ће приликом стручне оцене понуда извршити проверу Регистра понуђача на сајту Агенције за привредне регистре.
- 1.6. Ако понуђач има седиште у страној држави, наручилац може да провери да ли су документи којима понуђач доказује испуњеност тражених услова издати од стране надлежних органа те државе.
- 1.7. Ако понуђач није могао да прибави тражена документа у року за подношење понуда, због тога што она до тренутка подношења понуда нису могла бити издата по прописима државе у којој понуђач има седиште и уколико уз понуду приложи одговарјући доказ за то, наручилац ће дозволити понуђачу да накнадно достави тражена документа у примереном року.
- 1.8. Ако се у држави у којој понуђач има седиште не издају докази из чл. 77. ЗЈН понуђач може, уместо доказа, приложити своју писану изјаву, дату под кривичном и материјалном одговорношћу оверену пред судским или управним органом, јавним бележником или другим надлежним органом те државе.
- 1.9. Уколико понуђач намерава да извршење набавке делимично повери подизвођачу (у обрасцу 1. Образаца понуде - понуђач мора навести проценат укупне вредности набавке који ће поверити подизвођачу који не може бити већи од 50%, као и део предмета набавке који ће се извршити преко подизвођача.
- 1.10. Понуђач у потпуности одговара Наручиоцу извршење обавеза из поступка јавне набавке, без обзира на број подизвођача и исти је дужан да наручиоцу, на његов захтев, омогући присуп код подизвођача ради утврђивања испуњености услова
- 1.11. Подизвођач мора испуњавати услове из члана 75. ЗЈН (тачке 1., 2. и 4.).
- 1.12. Понуђач у понуди, за Подизвођача доставља доказе из члана 77. став 1. ЗЈН (тачке 1., 2. и 4.) као и из тачке 5. истог, за део набавке који ће извршити преко подизвођача.
- 1.13. Уколико је за извршење дела јавне набавке чија вредност не прелази 10 % укупне вредности јавне набавке потребно испунити обавезан услов из члана 75. став 1. тачка 5. ЗЈН, понуђач може доказати испуњеност тог услова преко подизвођача којем је поверио извршење тог дела набавке.
- 1.14. Наручилац може, на захтев подизвођача и где природа предмета набавке то дозвољава пренети доспела потраживања директно подизвођачу, за део набавке који се извршава преко тог подизвођача. У овом случају, Наручилац је дужан да омогући добављачу да приговори ако потраживање није доспело. Оваква правила поступања, не утичу на одговорност понуђача.
- 1.15. Добављач не може ангажовати као подизвођача лице које није навео у понуди, у суротном ће Наручилац реализовати средство обезбеђења и раскунути уговор осим ако би раскидом уговора претрпео знатну штету. У овом случају наручилац је дужан обавестити

- организацију надлежну за конкуренцију. Изузетак од овог правила постоји у случају кад, уколико је на страни подизвођача након подношења понуде настала трајнија неспособност плаћања, ако то лице испуњава све услове одређене за подизвођача, и уколико се добије претходна сагласност Наручиоца.
- 1.16. Уколико понуду поднесе Група понуђача (заједничка понуда) потребно је то навести у понуди (у обрасцу 1 Садржаја понуде). Сваки понуђач из Групе понуђача мора да испуни услове из члана 75. став 1. тачке 1., 2. и 4. ЗЈН, што доказује достављањем доказа из члана 77. ЗЈН, а остале услове из члана 76. ЗЈН испуњавају заједно, осим ако Наручилац из оправданих разлога не одреди другачије. Услов из члана 75. став 1. тачка 5. ЗЈН дужан је да испуни понуђач из групе понуђача којем је поверено извршење дела набавке, за који је неопходна испуњеност тог услова.
- 1.17. **Саставни део заједничке понуде је споразум** којим се понуђачи из групе међусобно и према Наручиоцу обавезују на извршење јавне набавке, а који обавезно садржи податке о:
- 1) податке о члану групе који ће бити носилац посла, односно који ће поднети понуду и који ће заступати групу понуђача пред наручиоцем и
 - 2) опис послова сваког од понуђача из групе понуђача у извршењу уговора.
- 1.18. Понуђачи који поднесу заједничку понуду одговарају неограничено солидарно према Наручиоцу.
- 1.19. Наручилац може да тражи од чланова групе понуђача да у понудама наведу имена и одговарајуће професионалне квалификације лица која ће бити одговорна за извршење уговора.
- 1.20. Задруга понуду може поднети самостално у своје име, а за рачун задругара или заједничку понуду у име задругара. Ако задруга подноси понуду у своје име, за обавезе из поступка јавне набавке и уговора о јавној набавци одговара задруга и задругари у складу са законом. Ако задруга подноси понуду у име задругара, за обавезе из поступка јавне набавке и уговора о јавној набавци неограничено солидарно одговарају задругари.
- 1.21. Уколико понуђач не докаже да испуњава обавезне и додатне услове за учешће у овом поступку јавне набавке, понуда ће бити одбијена као неприхватљива.

2. Конкурсна документација - измене, допуне и појашњења конкурсне документације

- 2.1. Уколико наручилац у року предвиђеном за подношење понуда измени или допуни конкурсну документацију, Наручилац ће без одлагања измене или допуне објавити на Порталу јавних набавки, Порталу јавних набавки града Београда и на својој интернет страници.
- 2.2. Ако наручилац измени или допуни конкурсну документацију осам или мање дана пре истека рока за подношење понуда, дужан је да продужи рок за подношење понуда.
- 2.3. У складу са чланом 63. став 2. ЗЈН заинтересовано лице може у писаном облику тражити од наручиоца додатне информације или појашњења у вези са припремањем понуде, при чему може да укаже наручиоцу и на евентуално уочене недостатке и неправилности у конкурсној документацији, и то најкасније 5 (пет) дана пре истека рока за подношење понуда, путем факса на број +381 11 366 4087 или електронским путем на e-mail milica.stojanovic@gsp.co.rs , са назнаком «За набавку број ВНД-316/19». Наручилац ће одговор објавити на Порталу јавних набавки, Порталу јавних набавки града Београда и својој интернет страници у року од 3 (три) дана од дана пријема захтева. *Уколико последњи дан рока за објаву објашњења садржаја конкурсне документације пада у суботу, недељу, на државни празник или на дан када служба Наручиоца не ради, рок истиче првог наредног радног дана.*
- Уколико понуђач захтев за додатне информације или појашњења у вези са припремањем понуде достави након 15 часова сматраће се да их је Наручилац примио првог наредног радног дана од кога почиње да тече законски рок за достављање одговора (нпр. уколико понуђач достави захтев за додатне информације и појашњења у вези са припремањем понуде у петак у 15,15 часова, сматраће се да их је доставио у понедељак, осим уколико је реч о државном празнику или када служба наручиоца не ради, кад ће то бити први наредни радни дан).*
- 2.4. Тражење појашњења или додатних информација у вези са припремањем понуда, није дозвољено телефонским путем.
- 2.5. Ако је документ из поступка јавне набавке достављен од стране Наручиоца или понуђача путем факса или електронске поште, страна која је извршила достављање дужна је од друге стране да захтева да на исти начин потврди пријем тог документа, што је друга страна дужна и да учини када је то неопходно као доказ да је достављање извршено.
- 2.6. По истеку рока за подношење понуда, Наручилац не може да мења, нити да допуњује конкурсну документацију.

3. Језик понуде

- 3.1. Понуђачи сачињавају понуду на српском језику према захтевима из конкурсне документације.
- 3.2. Уколико понуђачи доставе делове понуде на страном језику (документа којима се доказује испуњеност обавезних и додатних услова, захтеваних Конкурсном документацијом), а уколико би Наручилац у поступку прегледа и оцене понуде утврдио да би део понуде требало да буде преведен на српски језик, одредиће понуђачу примерен рок (не дужи од 7 дана) у коме је дужан да изврши превод тог дела понуде, на српски језик, оверен од стране судског тумача.
- 3.3. За делове понуде који су на страном језику (техничка документација и сертификати) а уколико би Наручилац у поступку прегледа и оцене понуде утврдио да би део понуде требало да буде преведен на српски језик, одредиће понуђачу примерен рок (не дужи од 15 дана) у зависности од обима документације, у коме је дужан да изврши превод тог дела понуде на српски језик, оверен од стране судског тумача.
- 3.4. У случају спора, релевантна је је верзија понуде дата на српском језику.

4. Подношење понуда, измене понуде и опозив понуде

- 4.1. Понуда мора бити припремљена и поднета у складу са позивом за подношење понуда и Конкурсном документацијом.
- 4.2. Понуђач понуду подноси непосредно или путем поште. Понуда се подноси у затвореној коверти или кутији, затвореној на начин да се приликом отварања са сигурношћу може утврдити да се први пут отвара.
- 4.3. Понуђач може да поднесе само једну понуду за једну или више партија.
- 4.4. Понуђач који је самостално поднео понуду, не може истовремено да учествује у заједничкој понуди или као подизвођач, нити да учествује у више заједничких понуда.
- 4.5. Наручилац је дужан да одбије све понуде које су поднете супротно забрани из претходног става (тач. 4.4.), сходно члану 87. став 5. ЗЈН.
- 4.6. У року за подношење понуда, понуђач може да измени, допуни или опозове своју понуду, на начин одређен за подношење понуда, односно тако што ће у затвореној коверти доставити допуну понуде са назнаком **"ДОПУНА/ИЗМЕНА ПОНУДЕ ЗА ЈАВНУ НАБАВКУ БР. ВНД-316/19"**. Допуна понуде мора бити достављена наручиоцу пре истека рока за подношење понуда на начин одређен за подношење понуда. У случају да понуђач жели да опозове достављену понуду, потребно је да опозив понуде достави наручиоцу пре истека рока за подношење понуда у затвореној коверти са назнаком **"ОПОЗИВ ПОНУДЕ ЗА ЈАВНУ НАБАВКУ БР. ВНД-316/19"**. Понуђач не може да опозове понуду након истека рока за подношење понуда.
- 4.7. Документација дата у понуди, по окончаном поступку, не враћа се понуђачу (изузев достављеног средства обезбеђења).

5. Трошкови припремања понуде

- 5.1. Трошкове припреме и подношења понуде сноси искључиво понуђач и не може тражити од наручиоца накнаду трошкова.
- 5.2. Ако поступак јавне набавке буде обустављен, из разлога који су на страни наручиоца, Наручилац је дужан да понуђачу надокнади трошкове прибављања средства обезбеђења, под условом да је понуђач доставио образац 4 у својој понуди.

6. Понуда са варијантама

- 6.1. Понуде са варијантама у било ком смислу нису дозвољене (варијанте цена, произвођача, каталожних бројева, начина плаћања или рокова испоруке, начина тј. поступка израде или обраде, гарантних рокова и др.).

7. Поверљивост процеса

- 7.1. Процес оцењивања понуда до момента доношења одлуке сматра се поверљивим.
- 7.2. Информације које се односе на преглед, појашњење, оцењивање и поређење понуда, као и препорука за доделу уговора неће бити откривени понуђачима, нити било којој другој особи која није службено укључена у овај процес док се не донесе одлука о исходу тендера.
- 7.3. Свако настојање понуђача или његових агената да утичу на Наручиочево оцењивање понуда или одлуку о избору резултираће ОДБИЈАЊЕМ његове понуде.

8. Додатна објашњења, контрола и допуштене исправке

- 8.1. Ради помоћи у прегледу, вредновању и упоређивању понуда, Наручилац може, у складу са одредбама чл. 93. став 1. ЗЈН, тражити од сваког понуђача додатна објашњења његове понуде, а може да врши контролу и (увид) код понуђача односно његовог подизвођача.
- 8.2. Наручилац не може да захтева, дозволи или понуди промену елемената понуде који су од значаја за примену критеријума за доделу уговора, односно промену којом би се понуда која је неодговарајућа или неприхватљива, учинила одговарајућом, односно прихватљивом, осим ако другачије не пролази из природе поступка јавне набавке.
- 8.3. Наручилац може уз сагласност понуђача да изврши исправке рачунских грешака уочених приликом разматрања понуде по окончаном поступку отварања понуда.
- 8.4. У случају разлике између јединичне и укупне цене, меродавна је јединична цена.
- 8.5. Уколико се понуђач не сагласи са исправком рачунских грешака, таква понуда биће оцењена као неприхватљива.

9. Неуобичајено ниска цена

- 9.1. Наручилац може да одбије понуду због неуобичајено ниске цене, сходно члану 92. став 1. ЗЈН.
- 9.2. Уколико Наручилац оцени да понуда садржи неуобичајено ниску цену, дужан је да од Понуђача захтева детаљно образложење свих њених саставних делова које сматра меродавним сходно члану 92. став 3. ЗЈН.
- 9.3. За одговор из тачке 9.2 Наручилац ће понуђачу оставити рок од 5 дана од дана пријема захтева, за достављање разјашњења.
- 9.4. Наручилац је дужан да по добијању образложења из претходне тачке, провери меродавне саставне елементе понуде.

10. Критеријуми за доделу уговора

- 10.1. Критеријум за доделу уговора је најнижа понуђена цена (по партијама предмета набавке).
- 10.2. Резервни критеријум (уколико 2 или више понуђача доставе понуду са идентичном понуђеном ценом-по партијама предмета набавке):
 - I. Уколико 2 или више понуђача доставе понуду са идентичном понуђеном ценом (по партијама предмета набавке), предност при додели уговора ће имати понуда са краћим роком испоруке.
 - II. Уколико све понуде са идентичном понуђеном ценом (по партијама предмета набавке) имају и идентичан рок испоруке, предност при додели уговора ће имати понуда са дужим роком гарантног периода.

11. Разлози за одбијање понуде

- 11.1. Понуда ће бити одбијена:
 - (1) уколико поседује битне недостатке
 - (2) уколико није одговарајућа
 - (3) уколико ограничава права Наручиоца
 - (4) уколико условљава права Наручиоца
 - (5) уколико ограничава обавезе понуђача
- 11.2. Наручилац може донети Одлуку о додели уговора понуђачу чија понуда садржи понуђену цену већу од процењене вредности јавне набавке ако није већа од упоредиве тржишне цене и ако су понуђене цене у свим одговарајућим понудама веће од процењене вредности јавне набавке.
- 11.3. Битни недостаци понуде су:
 - (6) уколико понуђач не докаже да испуњава обавезне услове за учешће
 - (7) уколико понуђач не докаже да испуњава додатне услове (у случају када су додатни услови прописани Конкурсном документацијом)
 - (8) уколико понуђач није доставио тражено средство обезбеђења
 - (9) уколико је понуђени рок важења понуде краћи од прописаног
 - (10) уколико понуда садржи друге недостатке због којих није могуће утврдити стварну садржину понуде или није могуће упоредити је са другим понудама
- 11.4. Благовремена понуда је понуда која је примљена од стране наручиоца у року одређеном у позиву за подношење понуда.
- 11.5. Одговарајућа понуда је понуда која је благовремена и за коју је утврђено да потпуно испуњава све техничке спецификације.
- 11.6. Прихватљива понуда је понуда која је благовремена, коју наручилац није одбио због битних недостатака, која је одговарајућа, која не ограничава, нити условљава права

наручиоца или обавезе понуђача и која не прелази износ процењене вредности јавне набавке.

12. Увид у документацију

- 12.1. Понуђач има право да изврши увид у документацију о спроведеном поступку јавне набавке после доношења одлуке о додели уговора, односно одлуке о обустави поступка о чему може поднети писмени захтев наручиоцу.
- 12.2. Наручилац је дужан да лицу из претходног става, омогући увид у документацију и копирање документације из поступка о трошку подносиоца захтева, у року од два дана од дана пријема писаног захтева, уз обавезу да заштити податке у складу са чланом 15. ЗЈН.

13. Захтев за заштиту права

- 13.1. Захтев за заштиту права подноси се Наручиоцу, а копија се истовремено доставља Републичкој комисији за заштиту права у поступцима јавних набавки (у даљем тексту: Републичка комисија).
- 13.2. Захтев за заштиту права може се поднети у току целог поступка јавне набавке, против сваке радње наручиоца, осим ако ЗЈН није другачије одређено.
- 13.3. Захтев за заштиту права којим се оспорава врста поступка, садржина позива за подношење понуда или конкурсне документације сматраће се благовременим ако је примљен од стране наручиоца најкасније седам дана пре истека рока за подношење понуда, без обзира наначин достављања и уколико је подносилац захтева у складу са чланом 63. став 2. овог закона указао наручиоцу на евентуалне недостатке и неправилности, а наручилац исте није отклонио.
- 13.4. Захтев за заштиту права којим се оспоравају радње које наручилац предузме пре истека рока за подношење понуда, а након истека рока од седам дана, сматраће се благовременим уколико је поднет најкасније до истека рока за подношење понуда.
- 13.5. После доношења одлуке о додели уговора, одлуке о закључењу оквирног споразума и одлуке о обустави поступка, рок за подношење захтева за заштиту права је десет дана од дана објављивања одлуке на Порталу јавних набавки, а пет дана од доношења одлуке о додели уговора на основу оквирног споразума у складу са чланом 40а овог закона.
- 13.6. Захтевом за заштиту права не могу се оспоравати радње наручиоца предузете у поступку јавне набавке ако су подносиоцу захтева били или могли бити познати разлози за његово подношење пре истека рока за подношење захтева из члана 149. ст. 3. и 4. ЗЈН, а подносилац захтева га није поднео пре истека тог рока.
- 13.7. Ако је у истом поступку јавне набавке поново поднет захтев за заштиту права од стране истог подносиоца захтева, у том захтеву се не могу оспоравати радње наручиоца за које је подносилац захтева знао или могао знати приликом подношења претходног захтева.
- 13.8. Наручилац објављује обавештење о поднетом захтеву за заштиту права на Порталу јавних набавки и на својој интернет страници најкасније у року од два дана од дана пријема захтева за заштиту права.
- 13.9. У случају поднетог захтева за заштиту права наручилац не може донети одлуку о додели уговора, одлуку о закључењу оквирног споразума, одлуку о признавању квалификације и одлуку о обустави поступка, нити може закључити уговор о јавној набавци пре доношења одлуке о поднетом захтеву за заштиту права, осим у случају преговарачког поступка из члана 36. став 1. тачка 3) овог закона.
- 13.10. Одговорно лице наручиоца може донети одлуку да наручилац предузме активности наведен у претходном ставу пре доношења одлуке о поднетом захтеву за заштиту права, када би задржавање активности наручиоца у поступку јавне набавке, односно у извршењу уговора о јавној набавци проузроковало велике тешкоће у раду или пословању наручиоца које су несразмерне вредности јавне набавке, а која мора бити образложена.
- 13.11. Републичка комисија, на предлог наручиоца, може дозволити наручиоцу да предузме наведених активности из става 13.9. пре доношења одлуке о поднетом захтеву за заштиту права, када би задржавање активности наручиоца у поступку јавне набавке, односно у извршењу уговора о јавној набавци значајно угрозило интерес Републике Србије.
- 13.12. Одредбама члана 151. ЗЈН одређено је шта захтев за заштиту права садржи.
- 13.13. Ако поднети захтев за заштиту права не садржи све обавезне елементе из члана 151. став 1., наручилац ће такав захтев одбацити закључком.
- 13.14. Против закључка наручиоца из члана 151. став 2. ЗЈН подносилац захтева може у року од три дана од дана пријема закључка поднети жалбу Републичкој комисији, док копију жалбе истовремено доставља наручиоцу.
- 13.15. Сходно одредбама члана 156. ЗЈН, подносилац захтева за заштиту права је дужан да на Рачун буџета Републике Србије број: 840-30678845-06 уплати таксу у износу од:

- 120.000,00 динара ако се захтев за заштиту права подноси пре отварања понуда или ако процењена вредност јавне набавке, односно понуђена цена понуђача којем је додељен уговор није већа од 120.000.000,00 динара;
- 0,1 % процењене вредности јавне набавке, односно понуђене цене понуђача којем је додељен уговор, ако је та вредност већа од 120.000.000,00 динара.

Шифра плаћања: 153 или 253; позив на број: ВНД-316/19; сврха уплате: Такса за ЗЗП; ЈКП ГСП Београд са назнаком набавке бр. ВНД-316/19; Корисник: Буџет Републике Србије.

- 13.16. Увид у ближе информације о подношењу захтева за заштиту права понуђачи могу извршити на сајту Републичке Комисије за заштиту права у поступцима јавних набавки - <http://www.kjn.gov.rs/ci/uputstvo-o-uplati-republicke-administrativne-takse.html>.

14. Предност за добро домаћег порекла

- 14.1. У случају примене критеријума најниже понуђене цене, а у ситуацији када постоје понуде понуђача који нуде добра домаћег порекла и понуде понуђача који нуде добра страног порекла, наручилац ће изабрати понуду понуђача који нуди добро домаћег порекла под условом да његова понуђена није преко 5 % већа у односу на најнижу понуђену цену понуђача који нуди добра страног порекла, сходно чл. 86. став 4. ЗЈН. Уверење се мора односити на Наручиоца, број јавне набавке, назив предмета јавне набавке и мора бити издато на основу спецификације Наручиоца из техничких услова.
- 14.2. У понуђену цену страног понуђача урачунавају се и царинске даџбине.
- 14.3. Када понуђач достави доказ да нуди добра домаћег порекла, наручилац ће пре рангирања понуда, позвати све остале понуђаче чије су понуде оцењене као прихватљиве да се изјасне да ли нуде добра домаћег порекла и да доставе доказ.
- 14.4. Доказ о домаћем пореклу добара која се нуде у поступку јавне набавке, доставља се уз понуду. Доказ о домаћем пореклу добара издаје Привредна комора Србије на писани захтев подносиоца захтева, у складу са прописима којима се уређује царински систем, сходно Правилнику о начину доказивања испуњености услова да су понуђена добра домаћег порекла (Сл. гл. РС 33/2013).
- 14.5. Предност дата домаћим понуђачима, који нуде добра домаћег порекла, остварује се само у односу на државе које нису чланице ЕУ, у складу са одредбама члана 86. став 1.-4. ЗЈН (предност се не примењује у односу на државе потписнице СЕФТА споразума, сходно члану 86. став 10. ЗЈН).

15. Поверљивост понуде

- 15.1. Понуђач не може да означи поверљивим следеће податке:
- Цене из понуде, опцију понуде, рок испоруке, услове и начин плаћања и гарантни период
 - Произвођача понуђених добара, каталожке бројеве произвођача и земљу порекла
 - Доказе о испуњености услова из члана 75. и 76. ЗЈН.
- 15.2. Податке које сматра поверљивим треба осенчити и написати «поверљиво». Уколико је цео документ (цео лист) поверљив у заглављу документа написати поверљиво и може оверити печатом.
- 15.3. Податке које понуђач означи поверљивим, означава само поверљивост податка у односу на остале учеснике на тендеру, а не може да значи поверљивост у односу на Наручиоца.
- 15.4. Наручилац је дужан да чува све податке о понуђачима садржане у понуди које је као такве, у складу са законом, понуђач означио као поверљиве.
- 15.5. Наручилац је дужан да одбије давање информације која би значила повреду поверљивости података добијених у понуди.
- 15.6. Наручилац је дужан да чува као пословну тајну имена, заинтересованих лица, понуђача и подносилаца пријава, као и податке о поднетим понудама, односно пријавама, до отварања понуда, односно пријава.
- 15.7. Неће се сматрати поверљивим докази о испуњености обавезних услова, цена и други подаци из понуде који су од значаја за примену елемената критеријума и рангирање понуде.
- 15.8. Наручилац у конкурсној документацији може захтевати заштиту поверљивости података које понуђачима ставља на располагање, укључујући и њихове подизвођаче.
- 15.9. Наручилац може условити преузимање конкурсне документације потписивањем изјаве или споразума о чувању поверљивих података уколико ти подаци представљају пословну тајну у смислу закона којим се уређује заштита пословне тајне или представљају тајне податке у смислу закона којим се уређује тајност података.
- 15.10. Лице које је примило податке одређене као поверљиве дужно је да их чува и штити, без обзира на степен те поверљивости.

16. Попуњавање образаца

- 16.1. Обрасци дати у конкурсној документацији попуњавају се, потписују и могу се оверити печатом од стране овлашћеног лица понуђача или овлашћеног представника понуђача у случају подношења заједничке понуде.
- 16.2. Попуњавање образаца и Модела уговора није дозвољено графитном оловком, пенкалом или фломастером. Уколико понуђач начини грешку у попуњавању образаца датих у конкурсној документацији, свака исправка (бељење или подебљавање бројева и слова) може бити оверена печатом и парафирана од стране одговорног лица понуђача.
- 16.3. Уколико понуђач наступа са Групом понуђача (заједничка понуда), попуњавање, потписивање и евентуално оверавање печатом образаца у конкурсној документацији врши се у складу са споразумом којим се понуђачи из групе међусобно и према наручиоцу обавезују на извршење јавне набавке, а који је саставни део заједничке понуде (**осим образаца 5 и 7 који морају потписати сви чланови групе посебно - наведене образце копирати онолико пута колико има понуђача у Заједничкој понуди**).
- 16.4. Уколико понуђач наступа са подизвођачем, попуњавање, потписивање и евентуално оверавање печатом образаца у конкурсној документацији врши понуђач.
- 16.5. **Приликом сачињавања понуде употреба печата није обавезна.** (у складу са чланом 9. тачка 18. Правилника о допуни Правилника о обавезним елементима конкурсне документације у поступцима јавних набавки и начину доказивања испуњености услова („Службени гласник РС“, бр. 41/19)).

17. Присуствовање јавном отварању понуда

- 17.1. Отварање понуда је јавно.
- 17.2. Пре почетка отварања понуда, представник понуђача који ће присуствовати поступку отварања понуда и активно учествовати, дужан је да Комисији за јавну набавку преда писано пуномоћје/овлашћење.
- 17.3. Пуномоћје/овлашћење на основу кога ће присутни представник доказати овлашћење за активно учешће у поступку јавног отварања понуда (увид у понуде, давање примедби на поступак отварања, оверавање пристиглих понуда, потписивање и преузимање Записника по завршеном отварању, итд...) може бити оверено печатом и мора бити потписано од стране овлашћеног лица понуђача.
- 17.4. Уколико представник понуђача не достави наведено пуномоћје/овлашћење, представник ће бити третиран као општа јавност и неће моћи да активно учествују у поступку отварања.
- 17.5. Уколико отварању понуда присуствује законски заступник понуђача, неопходно је да се као такав легитимише путем извода из АПР-а и личног документа (лична карта, пасош, возачка дозвола и др.). Уколико понуђач не достави наведени изводи из АПР-а, Комисија ће, пре почетка отварања понуда, извршити проверу податка на сајту Агенције за привредне регистре.

18. Рок за закључење уговора

- 18.1. Наручилац је дужан да уговор о јавној набавци достави понуђачу којем је уговор додељен у року од осам дана од дана протекла рока за подношење захтева за заштиту права.
- 18.2. Понуђач је дужан да потписани уговор достави наручиоцу у року не дужем од пет дана рачунајући од дана када му је достављен уговор на потписивање, осим у случају оправданих разлога, тј. објективних околности када рок може бити дужи о чему је понуђач дужан обавестити наручиоца.
- 18.3. Наручилац може и пре истека рока за подношење захтева за заштиту права закључити уговор о јавној набавци:
 - на основу оквирног споразума
 - у случају примене преговарачког поступка из чл. 36. став 1. тач. 3) ЗЈН
 - у случају примене система динамичке набавке
 - у случају поступка јавне набавке мале вредности из чл. 39. став 6. ЗЈН
 - ако је поднета само једна понуда, осим у преговарачком поступку без објављивања позива за подношење понуда
- 18.4. Ако је захтев за заштиту права поднет након закључења уговора у складу са чланом 112. став 2. ЗЈН наручилац не може извршити уговор о јавној набавци до доношења одлуке о поднетом захтеву за заштиту права, осим ако Републичка комисија на предлог наручиоца не одлучи другачије или уколико Одговорно лице наручиоца донесе одлуку да наручилац предузме горе наведене активности, када би задржавање активности наручиоца у поступку јавне набавке, односно у извршењу уговора о јавној набавци проузроковало велике тешкоће у раду или пословању наручиоца које су несразмерне вредности јавне набавке, а која мора бити образложена.

- 18.5. Уколико Наручилац не достави потписан Уговор понуђачу у року из става 18.2., понуђач није дужан да потпише уговор што се неће сматрати одустајањем од понуде и не може због тога сносити било какве последице, осим ако је поднет благовремен захтев за заштиту права.
- 18.6. Уколико понуђач не достави потписан уговор у року не дужем од пет дана рачунајући од дана када му је достављен уговор на потписивање, осим у случају околности из тач. 18.2., сматраће се да је одустао од потписивања уговора и наручилац ће реализовати достављено средство обезбеђења за озбиљност понуде.
- 19. Валута и начин на који мора бити наведена и изражена цена у понуди и начин промене уговорене цене**
- 19.1. Вредности се у поступку јавне набавке исказују у динарима.
- 19.2. Понуђач је дужан да у обрасцу понуде наведе укупну цену у динарима, без ПДВ-а, а која укључује и све зависне трошкове који прате извршење набавке.
- 19.3. Ако понуђена цена укључује увозну царину и друге дажбине, понуђач је дужан да тај део одвојено искаже у динарима.
- 19.4. Промена уговорене цене могућа је након протекла 3 месеца од дана потписивања уговора за проценат раста или пада за више од 5% вредности динара у односу на ЕУР-о од дана потписивања уговора по просечном средњем курсу НБС-а (ЕУР-а/ДИН) за месец који предходи месецу у коме је поднет захтев за промену цена (просечан месечни девизни курс узима се са званичног сајта НБС).
- 19.5. Уколико у току уговореног периода на тржишту наступе наведене околности, Продавац има право да по једном од основа наведених у структури цене поднесе захтев за промену цене.
- 19.6. Накнаду за коришћење патента као и одговорност за повреду заштићених права интелектуалне својине трећих лица сноси искључиво понуђач.
- 20. Поштовање обавеза које произилазе из важећих прописа о заштити на раду, запошљавању и условима рада и заштите животне средине и да нема забрану обављања делатности која је на снази у време подношења понуда**
- 20.1. Понуђач је дужан да при састављању своје понуде поштује обавезе које произилазе из важећих прописа о заштити на раду, запошљавању и условима рада, заштити животне средине, да нема забрану обављања делатности која је на снази у време подношења понуде.
- 21. Негативне референце**
- 21.1. Сходно члану 82. ЗЈН, Наручилац може одбити понуду понуђача уколико поседује доказ да је понуђач у претходне три године пре објављивање позива за подношење понуда у поступку јавне набавке:
- 1) поступао супротно забрани из чл. 23. и 25. ЗЈН
 - 2) учинио повреду конкуренције;
 - 3) доставио неистините податке у понуди или без оправданих разлога одбио да закључи уговор о јавној набавци, након што му је уговор додељен;
 - 4) одбио да достави доказе и средства обезбеђења на шта се у понуди обавезао.
- 21.2. Наручилац може одбити понуду уколико поседује доказ који потврђује да понуђач није испуњавао своје обавезе по раније закљученим уговорима о јавним набавкама који су се односиле на добра која су предмет ове набавке, за период од претходне три године пре објављивање позива за подношење понуда.
- Доказ из става 1. ове тачке може бити:
- 1) правоснажна судска одлука или коначна одлука другог надлежног органа;
 - 2) исправа о реализованом средству обезбеђења испуњења обавеза у поступку јавне набавке или испуњења уговорних обавеза;
 - 3) исправа о наплаћеној уговорној казни;
 - 4) рекламације потрошача, односно корисника, ако нису отклоњене у уговореном року;
 - 5) извештај надзорног органа о изведеним радовима који нису у складу са пројектом, односно уговором;
 - 6) изјава о раскиду уговора због неиспуњења битних елемената уговора дата на начин и под условима предвиђеним законом којим се уређују облигациони односи;
 - 7) доказ о ангажовању на извршењу уговора о јавној набавци лица која нису означена у понуди као подизвођачи, односно чланови групе понуђача;
- 21.3. Наручилац може одбити понуду ако поседује доказ из тачке 21.2. став 2. 1) ове тачке (правоснажна судска одлука или коначна одлука другог надлежног органа) који се односи на поступак који је спровео или уговор који је закључио и други наручилац ако је предмет јавне набавке истоврстан.

22. Измене података код понуђача, пре закључења Уговора

- 22.1. Уколико након отварања понуда дође до промене у пословном имену понуђача, седишту понуђача (улица, број), правној форми, промени генералног директора/директора, односно лица које ће потписати Уговор, понуђач мора одмах о томе обавестити Наручиоца писаним путем на адресу Кнегиње Љубице 29, 11000 Београд или путем факса број +381 11 366-4087.

23. Измена током трајања уговора

- 23.1. Наручилац може након закључења уговора о јавној набавци без спровођења поступка јавне набавке повећати обим предмета набавке, с тим да се вредност уговора може повећати максимално до 5% од укупне вредности првобитно закљученог уговора, при чему укупна вредност повећања уговора не може да буде већа од 5.000.000,00 динара, односно 10.000.000,00 динара за наручиоце из области водопривреде, енергетике, саобраћаја и поштанских услуга, под условом да је та могућност јасно и прецизно наведена.
- 23.2. Након закључења уговора о јавној набавци наручилац може да дозволи промену цене и других битних елемената уговора из објективних разлога који морају бити јасно и прецизно одређени у конкурсној документацији, уговору о јавној набавци, односно предвиђени посебним прописима. Променом цене не сматра се усклађивање цене са унапред јасно дефинисаним параметрима у уговору и конкурсној документацији.
- 23.3. У овим случајевима наручилац је дужан да донесе одлуку о измени уговора и да у року од три дана од дана доношења исту објави на Порталу јавних набавки.
- 23.4. Неће се сматрати изменом уговора, исправка рачунских и других техничких грешака у уговору.

24. Обавезе за изабраног понуђача

24.1. Гарантни лист (уколико произвођач понуђаних добара исти издаје)

Изабрани понуђач се обавезује да приликом испоруке добара, Купцу достави гарантни лист (уколико произвођач понуђаних добара исти издаје) са условима гаранције и детаљним упутством за пријемну магацинску контролу о препознавању оригиналности предметних добара и проверу њихове саобразности са декларисаним квалитетом и издатом гаранцијом.

24.2. Доказ о пореклу испоручених добара

Изабрани понуђач је у обавези да, у било ком тренутку испоруке, на захтев Наручиоца достави доказ о пореклу испоручених добара.

У циљу провере порекла испоручених добара увозног порекла Наручилац задржава право да од изабраног понуђача захтева да Наручиоцу достави Пакинг листу и Царинску исправу.

- 24.3. Изабрани понуђач је у обавези да, за партије за које закључује уговор са Наручиоцем, испуни све обавезе предвиђене техничким описом за ову набавку (Технички услови из садржаја конкурсне документације са свим нормама и захтевима, прописаним за предметну набавку, чиниће предмет Уговора и његов су саставни део).

СРЕДСТВА ОБЕЗБЕЂЕЊА

24.1. ЗА ДОБРО ИЗВРШЕЊЕ ПОСЛА

Понуђач коме је додељен уговор, средство обезбеђења за добро извршење посла, доставља у складу са одговарајућим чланом модела уговора.

Детаљно упутство и начин на који се доставља тражено средство обезбеђења, описано је у одговарајућем члану модела уговора.

24.2. ЗА ОТКЛАЊАЊЕ НЕДОСТАКА У ГАРАНТНОМ РОКУ

Понуђач коме је додељен уговор, средство обезбеђења за отклањање недостатака у гарантном року, доставља у складу са одговарајућим чланом модела уговора.

Детаљно упутство и начин на који се доставља тражено средство обезбеђења, описано је у одговарајућем члану модела уговора.

VII ОБРАЗАЦ ПОНУДЕ И ОСТАЛИ ОБАВЕЗНИ ОБРАСЦИ КОЈЕ ЈЕ ПОНУЂАЧ ДУЖАН ДА ДОСТАВИ УЗ ПОНУДУ

Напомена: ПОНУДА мора бити достављена на ОБРАСЦИМА 1-8 или на обрасцима идентичне садржине

1) ОПШТИ ПОДАЦИ О ПОНУЂАЧУ/ПОДИЗВОЂАЧУ/ЗАЈЕДНИЧКА ПОНУДА - Образац 1

Образац општих података о понуђачу/подизвођачу/заједничка понуда попуњава, потписује и може да овери печатом понуђач или овлашћени представник понуђача у случају заједничке понуде - Образац 1.

Уколико понуђач намерава да извршење набавке делимично повери подизвођачу потребно је да у образцу 1 наведе све податке о подизвођачу (пословно име или скраћени назив из одговарајућег регистра, адреса седишта, матични број, ПИБ, лице за контакт, телефон, факс, део набавке који ће бити поверен подизвођачу и податак о проценту укупне вредности набавке који ће поверити подизвођачу). Образац 1 копирати онолико пута колико има подизвођача у понуди и за сваког навести све податке.

У случају подношења заједничке понуде (Група понуђача), потребно је Образац 1 копирати онолико пута колико има понуђача у Заједничкој понуди и у наведеном образцу (образац 1 - Општи подаци о понуђачу), у рубрици подаци о понуђачу попунити све податке о сваком понуђачу понаособ.

У случају подношења заједничке понуде, (Група понуђача) уз Образац 1 доставља споразум којим се понуђачи из групе међусобно и према наручиоцу обавезују на извршење јавне набавке, а који обавезно садржи податке о:

- 1) податке о члану групе који ће бити носилац посла, односно који ће поднети понуду и који ће заступати групу понуђача пред наручиоцем и
- 2) опис послова сваког од понуђача из групе понуђача у извршењу уговора.

2) ОБРАЗАЦ ПОНУДЕ - Образац 2

Понуђач доставља понуду за онолико партија за колико је заинтересован.

У образцу понуде понуђач је дужан да понуди све ставке из конкретне партије за коју конкурише. (за партије које имају позиције).

У образцу понуде понуђач мора да попуни све захтеване податке (назив произвођача понуђеног добра, земљу порекла понуђеног добра, каталожки број или стандард понуђеног добра, рок испоруке, начин и рок плаћања, гарантни период, опција понуде и цене) - за партије за које понуђач доставља понуду.

Све стране обрасца понуде попуњава, потписује и може да овери печатом, понуђач или овлашћени представник понуђача у случају заједничке понуде - за партије за које понуђач доставља понуду.

Након закључења уговора о јавној набавци наручилац може да дозволи промену цене или других битних елемената уговора (рокова испоруке, начина и рокова плаћања, гарантног периода) само из објективних разлога који нису постојали у моменту закључења уговора и на које уговорне стране нису могле утицати својом вољом (нпр. ванредне околности, измена законских прописа који су у вези са предметом уговора, велике осцилације цена на тржишту..)

а) Цене у понуди

Све цене морају бити изражене у српским динарима и са урачунатим зависним трошковима набавке на паритету магацин ГСП-а.

Уколико понуђач у својој понуди наведе попусте и/или посебне погодности, ти попусти/посебне погодности неће бити од утицаја приликом избора најповољније понуде, уколико нису укалкулисани у саму понуду (дату цену).

Уколико понуђач искаже цену у иностраној валути, а наручилац ту могућност није предвидео конкурсном документацијом, понуда ће бити одбијена као неприхватљива.

Уколико цене буду различито исказане у образцу понуде (Образцу 2), образцу структуре цена (Образцу 3) и образцу модела уговора (Образцу 8), меродавним ће се сматрати цене дате у образцу понуде (Образцу 2).

б) Начин плаћања и рокови плаћања

Рок одложеног плаћања је **45 дана** од дана достављања исправне фактуре Наручиоцу.

Сваки понуђени рок дужи од 45 дана, биће рок од 45 дана.

Наручилац не издаје финансијске гаранције плаћања.

Наручилац не прихвата никакво додатно условљавање од стране понуђача по питању услова, рока и начина плаћања.

в) Рокови испоруке

Најдужи рок испоруке за **партије 76 (позиција 1)** и **83**, који је Наручилац спреман да прихвати је **60 дана** рачунајући од дана добијања писаног позива Наручиоца.

Најдужи рок испоруке за све остале **партије** који је Наручилац спреман да прихвати је **30 дана**, рачунајући од дана добијања писаног позива Наручиоца.

Наручилац не прихвата никакво додатно условљавање од стране понуђача по питању рока испоруке.

Место испоруке добара је на адреси Наручиоца.

Понуђач сноси све трошкове и ризике у вези са допремањем добара до места опредељења.

г) Рок важења понуде (опција понуде)

Рок важења понуде не може бити краћи од **60 дана** од дана јавног отварања понуда.

Понуда у којој није дат рок важности понуде (опција понуде) као и понуда која има краћи рок важења од минимално захтеваног у претходном ставу биће одбијена као неприхватљива

д) Гарантни период

Минимални гарантни период за **партије 76 (позиција 1)** и **83** предмета набавке који је Наручилац спреман да прихвати је **150 000 km**, рачунајући од дана уградње предметних добара.

Минимални гарантни период за **партију 91** предмета набавке који је Наручилац спреман да прихвати је **60 000 km**, рачунајући од дана уградње предметних добара.

Минимални гарантни период за све **остале партије** предмета набавке који је Наручилац спреман да прихвати је **12 месеци** рачунајући од дана испоруке предметних добара.

3) СТРУКТУРА ЦЕНЕ - Образац 3

Понуђач уз понуду доставља Образац структуре цене (Образац 3) у складу са чланом 12. Правилника о обавезним елементима конкурсне документације у поступцима јавних набавки начину доказивања испуњености услова (Сл.гласник РС 86/15). У обрасцу структуре цене по потреби наводе се основни елементи понуђене цене:

- 1) цена (јединична и укупна) са и без ПДВ-а;
- 2) процентуално учешће одређене врсте трошкова у случају када је наведени податак неопходан ради усклађивања цене током периода трајања уговора, односно оквирног споразума (учешће трошкова материјала, рада, енергената и др.). (понуђач сам одлучује које елементе ће навести у динарима).

Сматраће се да је сачињен образац структуре цене, уколико су основни елементи понуђене цене садржани у обрасцу понуде.

Образац структуре цене попуњава, потписује и може оверити печатом понуђач или овлашћени представник понуђача у случају заједничке понуде - Образац 3.

Уколико Понуђач уз понуду достави **потписан (може бити оверен печатом) али непопуњен образац структуре цене**, понуда неће бити одбијена као неприхватљива али **понуђач неће имати право** да се након закључења уговора примене одредбе члана 115. став 2. ЗЈН (уколико у току уговореног периода на тржишту наступе околности предвиђене одговарајућим чланом уговора, Понуђач има право да по једном од основа наведених у структури цене поднесе захтев за промену цене).

Уколико је образац структуре цене потписан (може бити оверен печатом) **али непопуњен или делимично попуњен** (није наведен ниједан од елемената који утичу на формирање понуђене цене) Понуђач неће имати право да поднесе захтев за промену цене.

Уколико Понуђач уз понуду достави **потписан (може бити оверен печатом) и попуњен образац структуре цене** - Образац 3, потребно је да у обрасцу 3 наведе све елементе који утичу на формирање понуђене цене (понуђач сам одлучује које елементе ће навести и исказати у динарима).

У складу са елементима које понуђач буде навео у образцу 3, стиче право да се након закључења уговора примене одредбе члана 115. став 2. ЗЈН (уколико у току уговореног периода на тржишту наступе околности предвиђене одговарајућим чланом уговора, Понуђач има право да по једном од основа наведених у структури цене поднесе захтев за промену цене).

За сваку ставку у оквиру партије потребно је уписати следеће:

- Број партије на коју се односи структура цене - **колона 1**,
- Редни број ставке на коју се односи структура цене - **колона 2**,
- Јединичну цену без ПДВ-а - **колона 3**,
- Износ за сваки од трошкова који чини наведену јединичну цену (понуђач сам одлучује које елементе ће навести и исказати у динарима - нпр. набавна цена, трошкови испоруке, монтаже, царине, превоза, материјала, радне снаге... итд.). Збир свих наведених трошкова треба да чини јединичну цену без ПДВ-а - **колона 4**,

- Стопу ПДВ-а (у процентима) - **колона 5**,
- Износ ПДВ-а на наведену јединичну цену - **колона 6**,
- Износ укупне цене без ПДВ-а (јединична цена x количина) - **колона 7**,
- Износ ПДВ-а на укупну цену- **колона 8**,
- Износ укупне цене са ПДВ-ом - **колона 9**.

Потребно је да понуђач прикаже структуру цене за сваку партију/ставку посебно.

Дозвољено је да Понуђач Образац 3 копира онолико пута колико је потребно.

Цене наведене у Обрасцу 3 морају одговарати ценама наведеним у Обрасцу понуде.

Уколико Понуђач уз понуду не достави Образац 3 или достави Образац 3 који није потписан (може бити оверен печатом), понуда ће бити оцењена као неприхватљива.

4) ОБРАЗАЦ ТРОШКОВА ПРИПРЕМЕ ПОНУДЕ - Образац 4

Понуђач може да у оквиру понуде достави укупан износ и структуру трошкова припремања понуде. Понуђач попуњава, потписује и може да овери печатом, а у случају заједничке понуде овлашћени представник Образац трошкова припреме понуде - Образац 4, уколико понуђач доставља образац трошкова.

Образац треба да садржи трошкове прибављања средстава обезбеђења.

Сходно одредбама члана 88. ЗЈН понуђач може да у оквиру понуде достави укупан износ и структуру трошкова припремања понуде. Трошкове припремања понуде сноси искључиво понуђач и не може тражити од наручиоца накнаду трошкова. Ако је поступак јавне набавке обустављен из разлога који су на страни наручиоца, наручилац је дужан да понуђачу надокнади трошкове прибављања средстава обезбеђења, под условом да је понуђач доставио образац 4 у својој понуди.

Уколико понуђач у понуди не достави Образац 4 или га не достави на начин како је то захтевано, наручилац неће бити у обавези да надокнади трошкове припремања понуде ако обустави поступак јавне набавке из разлога који су на страни наручиоца.

5) ОБРАЗАЦ ИЗЈАВЕ О НЕЗАВИСНОЈ ПОНУДИ - Образац 5

Понуђач потписује и може да овери печатом, **а у случају заједничке понуде сви чланови групе потписују и могу да овере печатом**, изјаву којом потврђује под пуном материјалном и кривичном одговорношћу, да је понуду поднео независно, без договора са другим понуђачима или заинтересованим лицима - Образац 5.

У случају постојања основане сумње у истинитост изјаве о независној понуди, Наручилац ће одмах обавестити организацију надлежну за заштиту конкуренције. Организација надлежна за заштиту конкуренције, може понуђачу, односно заинтересованом лицу изрећи меру забране учешћа у поступку јавне набавке ако утврди да је понуђач, односно заинтересовано лице повредило конкуренцију у поступку јавне набавке у смислу закона којим се уређује заштита конкуренције. Мера забране учешћа у поступку јавне набавке може трајати до три године. Повреда конкуренције представља негативну референцу, у смислу члана 82. став 1. тачка 2. Закона.

6) МЕНИЧНО ПИСМО-ОВЛАШЋЕЊЕ ЗА ОЗБИЉНОСТ ПОНУДЕ - Образац 6

Понуђач попуњава, потписује и може да овери печатом, а у случају заједничке понуде овлашћени представник, Образац менично писмо-овлашћење за озбиљност понуде (које мора бити потписано од стране овлашћеног лица из картона депонованих потписа) - Образац 6.

Уз Образац меничног писма потребно је доставити:

- бланко сопствену меницу (само потписана од стране овлашћеног лица из картона депонованих потписа и може бити оверена печатом понуђача)
- картон депонованих потписа (из пословне банке понуђача)

Приликом стручне оцене понуда, Наручилац ће извршити проверу код Народне Банке Србије, да ли је достављена меница наведеног серијског броја регистрована.

Уколико се након провере утврди да достављена меница наведеног серијског броја није регистрована, **Наручилац ће понуђачу оставити рок не дужи од 3 дана**, да достави доказ да је иста регистрована, у супротном, понуда ће бити одбијена као неприхватљива.

Менично овлашћење треба да гласи на износ од минимум 5% од укупне вредности понуде (укупна вредност свих понуђених партија) без ПДВ-а.

Меница и менично писмо-овлашћење морају бити потписани од стране лица које је наведено у картону депонованих потписа и **могу бити оверени печатом понуђача**.

Бланко сопствена меница за озбиљност понуде ће бити враћена понуђачу, након закључења уговора, даном достављања менице за добро извршење посла.

Понуђач може уместо Обрасца 6 и менице доставити банкарску гаранцију, неопозиву, без приговора, безусловну, наплативу на први позив, на износ од минимум 5% укупне вредности понуде (укупна вредност свих понуђених партија) без ПДВ-а/, као средство за озбиљност понуде.

7) ИЗЈАВА ПОНУЂАЧА О ПОШТОВАЊУ ОБАВЕЗА ИЗ ВАЖЕЋИХ ПРОПИСА О ЗАШТИТИ НА РАДУ, ЗАПОШЉАВАЊУ И УСЛОВИМА РАДА, ЗАШТИТИ ЖИВОТНЕ СРЕДИНЕ, ДА НЕМА ЗАБРАНУ ОБАВЉАЊА ДЕЛАТНОСТИ КОЈА ЈЕ НА СНАЗИ У ВРЕМЕ ПОДНОШЕЊА ПОНУДА - Образац 7

Образац изјаве о поштовању обавеза из важећих прописа о заштити на раду, запошљавању и условима рада, заштити животне средине, да нема забрану обављања делатности која је на снази у време подношења понуде - Образац 7.

Уколико понуду подноси група понуђача, Изјава мора бити потписана од стране овлашћеног лица сваког понуђача из групе понуђача и може бити оверена печатом (сваки од понуђача доставља посебну изјаву).

Уколико понуђач у понуди не достави Образац 7 или га не достави на начин како је то захтевано понуда ће бити одбијена као неприхватљива.

8) МОДЕЛ УГОВОРА - Образац 8

Понуђач а у случају заједничке понуде овлашћени представник, попуњава заглавље модела уговора (тачка 1 модела уговора), потписује исти и исти може да овери печатом. Може да попуни и битне елементе уговора, за партије за које доставља понуду - цене, назив произвођача понуђеног добра, земљу порекла понуђеног добра, каталoшки број или стандард понуђеног добра, рок испоруке, начин и рок плаћања, гарантни период.

Уколико исти не буду попуњени, а попуњени су у Обрасцу понуде, биће меродавни подаци из понуде.

ПОНУДА КОЈА НЕ САДРЖИ СВЕ ОБРАСЦЕ, ОСИМ ОБРАЗЦА 1 - ОПШТИ ПОДАЦИ О ПОНУЂАЧУ/ПОДИЗВОЂАЧУ/ЗАЈЕДНИЧКА ПОНУДА (уколико се подаци из образаца 1 могу утврдити из остале документације) или ОБРАЗЦА 4 - ТРОШКОВИ ПРИПРЕМАЊА ПОНУДЕ или ОБРАЗЦА 6 - МЕНИЧНО ПИСМО-ОВЛАШЋЕЊЕ ЗА ОЗБИЉНОСТ ПОНУДЕ (уколико Наручилац остави додатни рок за достављање Образаца 6 или уколико понуђач у понуди достави банкарску гаранцију као средство финансијског обезбеђења за озбиљност понуде), ИЛИ ОБРАСЦЕ КОЈИ СУ ИДЕНТИЧНИ НАВЕДЕНИМ ОБРАСЦИМА, ДОКАЗЕ И ЗАХТЕВЕ ДЕФИНИСАНЕ КОНКУРСНОМ ДОКУМЕНТАЦИЈОМ БИЋЕ ОДБИЈЕНА КАО НЕПРИХВАТЉИВА. НАРУЧИЛАЦ НЕЋЕ ОДБИТИ ПОНУДУ У СИТУАЦИЈИ КАДА ИЗ ПОНУДЕ МОЖЕ УТВРДИТИ ИСПУЊЕНОСТ ЗАХТЕВАНОГ УСЛОВА (нпр. ако се подаци налазе у једном од образаца, а не налазе се у другом обрасцу).

VIII ТЕНДЕРСКИ ОБРАСЦИ

ОПШТИ ПОДАЦИ О ПОНУЂАЧУ/ПОДИЗВОЂАЧУ/ЗАЈЕДНИЧКА ПОНУДА		ОБРАЗАЦ 1
ПОДАЦИ О ПОНУЂАЧУ		
Назив понуђача (пуно пословно име или скраћени назив из одговарајућег регистра)		
Назив и седиште понуђача (улица, број, место)		
Општина		
Генерални директор/директор (заокружити)		
Лице које ће потписати уговор		
Лице за контакт		
Број телефона		
Број факса		
Електронска пошта		
Текући рачун предузећа и назив пословне банке понуђача		
Матични број предузећа		
Порески идентификациони број предузећа		
Тип понуђача (правна форма организације предузећа – ДОО, АД, Јавно предузеће, ортачко, командитно...)		
Организациони део (опционо) Односи се на постојање огранака (да ли је ОЈ, Погон, Јединице...), уколико исти не постоје у оквиру предузећа није потребно ништа уносити.		
Врста правног лица (Микро; Мало; Средње; Велико; Физичко лице) - понуђач уписује врсту правног лица		
Понуђач је уписан у Регистар понуђача који води АПР (ЗАОКРУЖИТИ ДА или НЕ)	ДА	НЕ
ЗАЈЕДНИЧКА ПОНУДА: У случају подношења заједничке понуде (Група понуђача), потребно је заокружити "ДА" (Уколико има више учесника заједничке понуде, копирати образац 1 онолико пута колико је УЧЕСНИКА У ЗАЈЕДНИЧКОЈ ПОНУДИ и за сваког попунити податке о понуђачу)	ДА	
ПОДАЦИ О ПОДИЗВОЂАЧУ		
Назив и седиште подизвођача		
Лице за контакт		
Телефон и факс		
Електронска пошта		
Матични број предузећа		
Порески идентификациони број предузећа		
Део НАБАВКЕ који ће бити поверен подизвођачу		
Процент укупне вредности набавке који ће понуђач поверити подизвођачу		
Датум:		Потпис
Печат понуђача		

ОБРАЗАЦ ПОНУДЕ

ОБРАЗАЦ 2
страна 1/14

Бр. пар.	Шифра ГСП-а	Назив	Цртеж	Орјент. годишње количине		Назив произвођача и земља порекла понуђеног добра	Каталошки број понуђеног добра	Јединична цена без ПДВ-а	Укупна вредност партије без ПДВ-а
1.	302050901	PLOCA, BREGASTA MEHANIZMA KARD.KOCNICE KT4	T-01-DS-14-003	60	kom				
2.	302054101	ТОСКИС, МЕХАНИЗМА КАРДАНСКЕ КОСНИЦЕ КТ4	T-16-DS-14-000/2	250	kom				
3.	302055001	CAURA, MEHANIZMA KARDANSKE KOCNICE KT4	T-16-DS-14-008	50	kom				
4.	302057601	OSIGURAC, KARDANSKE KOCNICE STARI TIP KT4	T-01-DS-14-024	50	kom				
5.	302060601	CAURA, NOSACA KOCNIH PAPUCA L=16mm KT4	T-01-DS-14-007	200	kom				
6.	302062201	OSOVINICA, MEHANIZMA KARDANSKE KOCNICE KT4	T-16-DS-12-023	50	kom				
7.	302076201	NOSAC, KOCNE PAPUCE KT4	T-01-DS-14-004	30	kom				
8.	302079701	CAURA, KOCNE PAPUCE L=40mm IBER MERA KT4	T-01-DS-12-007	100	kom				
9.	302102501	UVODNIK, NAMOTAJA AKTUATORA KT4	T-01-NN-38-064	80	kom				
10.	302104101	PODMETAC, POLUMESEC NAMOTAJA AKTUATORA KT4	T-01-NN-38-061	30	kom				
11.	302125401	PLOCICA NAMOTAJA AKTUATORA	T-01-NN-38-000/3	200	kom				
12.	302128901	PREKIDAC, KONTROLNOG SVETLA AKTUATORA KT4	T-01-NN-38-000/5	30	kom				
13.	302132701	POLUGA, AKTUATORA ZA VODJENJE KT4	T-01-NN-38-013	15	kom				

ПОНУЂАЧ

М.П.

ОБРАЗАЦ ПОНУДЕ

ОБРАЗАЦ 2
страна 2/14

Бр. пар.	Шифра ГСП-а	Назив	Цртеж	Орјент. годишње количине		Назив произвођача и земља порекла понуђеног добра	Каталогски број понуђеног добра	Јединична цена без ПДВ-а	Укупна вредност партије без ПДВ-а
14.	302137801	OSOVINICA, JEDNOKRAKE POLUGE AKTUATORA KT4	T-16-NN-38-003	35	kom				
15.	302141601	CAURA, SESIRASTA POLUGE AKTUATORA KT4	T-16-NN-38-009	40	kom				
16.	302142401	OSOVINICA, AKTUATORA SA BRIDOM KT4	T-01-NN-38-042	50	kom				
17.	302161001	CAURA, VODJICE JEZGRA AKTUATORA KT4	T-01-NN-38-052	100	kom				
18.	302163701	VILJUSKA, AKTUATORA RUCNICA KT4	T-01-NN-38-066	30	kom				
19.	302167001	POTISKIVAC, AKTUATORA KT4	T-16-NN-38-002	70	kom				
20.	302175001	PRSTEN, JEZGRA NAMOTAJA AKTUATORA KT4	T-16-NN-38-005	60	kom				
21.	302179301	OSOVINICA, POTISKIVAC OPRUGE AKTUATORA KT4	T-16-NN-38-000/9	30	kom				
22.	302183101	CAURA, VILJUSKE AKTUATORA KT4	T-01-NN-38-041	100	kom				
23.	302190401	CAURA, SESIRASTA AKTUATORA KT4	T-16-NN-38-008	30	kom				
24.	302191201	STRELICA, AKTUATORA KT4	T-01-NN-38-000/13	16	kom				
25.	302195501	TELO, KALEMA AKT. KT4	T-01-NN-38-060	40	kom				
26.	302303601	OPRUGA, SINSKE KOCNICE KRACA KT4	T-16-NN-35-002	10	kom				

ПОНУЂАЧ

М.П.

ОБРАЗАЦ ПОНУДЕ

ОБРАЗАЦ 2
страна 3/14

Бр. пар.	Шифра ГСП-а	Назив	Цртеж	Орјент. годишње количине		Назив произвођача и земља порекла понуђеног добра	Каталошки број понуђеног добра	Јединична цена без ПДВ-а	Укупна вредност партије без ПДВ-а
27.	302305201	OSLONAC, OPRUGE SINSKE KOCNICE KT4	T-16-NN-35-003	40	kom				
28.	302309501	OSOVINICA, SINSKE KOCNICE „T” KT4	T-16-NN-35-000/6	60	kom				
29.	302313301	ODSTOJNIK, Ø45/Ø39,5X20 SINSKE KOCNICE KT4	T-01-NN-35-048	25	kom				
30.	302314101	PODLOSKA, SINSKE KOCNICE KT4	T-16-NN-35-027	15	kom				
31.	302317601	CAURA, GUM.MET. AMORTIZER POLUGE SIN. KOC. KT4	T-16-NN-35-000/7	150	kom				
32.	302319201	NOSAC, SINSKE KOCNICE NA KAROSERIJI KT4	T-01-NN-35-000/17	5	kom				
33.	302326501	USMERIVAC, SINSKE KOCNICE KT4	T-01-NN-35-000/15	50	kom				
34.	302329001	ODSTOJNIK, Ø45/Ø39,5X12 SINSKE KOCNICE KT4	T-01-NN-35-044A	25	kom				
35.	302330301	ODSTOJNIK, Ø45/Ø37,5X12 SINSKE KOCNICE KT4	T-01-NN-35-044	15	kom				
36.	302332001	CAURA, ODSTOJNA 35/16.5 USMERIVACA SINSKE KOCNICE KT4	T-16-NN-35-042	200	kom				
37.	309110401	OSOVINICA, KOCNE PAPUCE DUWAG	T-17-DS-35-005	8	kom				
38.	309113901	CEV, VODECA KOCNOG CILINDRA DUWAG	T-17-VI-17-001	16	kom				
39.	309120101	VRETENO, PNEUM. KOC. CILINDRA DUWAG	T-17-VI -17-006	3	kom				

ПОНУЂАЧ

М.П.

ОБРАЗАЦ ПОНУДЕ

ОБРАЗАЦ 2
страна 4/14

Бр. пар.	Шифра ГСП-а	Назив	Цртеж / узорак / каталошки број	Орјент. годишње количине		Назив произвођача и земља порекла понуђеног добра	Каталошки број понуђеног добра	Јединична цена без ПДВ-а	Укупна вредност партије без ПДВ-а
40.	309138401	OSOVINICA, NASTAVAK POTISNE POLUGE KOČNOG CILINDRA DUWAG	T-17-VI-17-005	20	kom				
41.	309141401	ZAVRTANJ, SINSKE KOČNICE PRIKOLICE B4S	T-17-NN-35-019	40	kom				
42.	309149001	PRIRUBNICA, POTISNE POLUGE KOČNOG CILINDRA DUWAG NA PREDMERU	T-17-VI-17-009	30	kom				
43.	309156201	KLIP, BRZOISPUSNO G VENTILA DUWAG	УЗОРАК	5	kom				
44.	309157001	KLIN, KOČNE PAPUČE 10mm PRIKOLICE B4	T-17-DS-35-000/4	10	kom				
45.	309160001	VENTIL, BRZOISPUSNI KOČNE INSTALACIJE DUWAG	УЗОРАК	10	kom				
46.	309163501	VENTIL, SIGURNOSNI DUWAG	УЗОРАК	10	kom				
47.	309164301	VENTIL, ELEKTROMAG NETNI BRZI KOČ.INST.DUWAG	УЗОРАК	10	kom				
48.	309167801	KARIKA, BRZOISP.VENT .45X41.6X2.5P ROREZ LEVI	УЗОРАК	20	kom				
49.	309176701	FILTER, ODVAJAC VLAGE ISUSIVACA 13bar M39X1.5	5-242-12-002-2 PPT 432.410.222 .0 WABCO II40100F KNORR Или одговарајуће	5	kom				

М.П.

ПОНУЂАЧ

ОБРАЗАЦ ПОНУДЕ

ОБРАЗАЦ 2
страна 5/14

Бр. пар.	Шифра ГСП-а	Назив	Цртеж / узорак / стандард	Орјент. годишње количине		Назив произвођача и земља порекла понуђеног добра	Каталошки број или стандард понуђеног добра	Јединична цена без ПДВ-а	Укупна вредност партије без ПДВ-а
50.	309182101	REGULATOR, KOCNIH POLUGA SREDNJEG STELA DUWAG SKLOP	T-17-DS-34-000/1	6	kom				
51.	309192901	ZAVRTANJ, SIGURNOSNI NOSACA FERODE MOTORNIH KOLA DUWAG	T-17-DS-34-032	60	kom				
52.	309193701	IZOLATOR, SINSKE KOCNICE PRIKOLICE B4S	T-17-NN-35-000/6	40	kom				
53.	309194501	ZAVRTANJ, SINSKE KOCNICE VECI DUWAG	T-17-NN-35-000/7	30	kom				
54.	309195301	ZAVRTANJ, SINSKE KOCNICE MANJI DUWAG	T-17-NN-35-000/9	30	kom				
55.	309209701	GLAVA, VILJUSKASTA A8X16 KOCN.POLUZI A DUWAG	SRPS M.N4.221	10	kom				
56.	309210001	GLAVA, VILJUSKASTA A8X32 KOCN.POLUZI A DUWAG	SRPS M.N4.221	14	kom				
57.	309254201	GARNITURA, PODMETACA MAZALICE SINSKE KOCNICE	T-17-NN-35-018	110	set				
58.	309289501	SELNA, Ø52 (Ø40- Ø60)	DIN 3017 Или одговарајуће	130	kom				
59.	309293301	CIVIJA, Ø3.0X10	УЗОРАК	300	kom				
60.	309339501	OSIGURAC, VILJUSKASTI PREDNJEG KOC.CILINDRA	T-17-VI-15-001	50	kom				
61.	309369701	CEP, M50 SLAVINE VAZDUHA Ms	УЗОРАК	20	kom				

За партије 55, 56 и 58 у обрасцу понуде потребно је уписати стандард понуђеног добра.

ПОНУЂАЧ

М.П.

ОБРАЗАЦ ПОНУДЕ

ОБРАЗАЦ 2
страна 6/14

Бр. пар.	Шифра ГСП-а	Назив	Цртеж / узорак / каталошки број	Орјент. годишње количине		Назив произвођача и земља порекла понуђеног добра	Каталошки број или стандард понуђеног добра	Јединична цена без ПДВ-а	Укупна вредност партије без ПДВ-а
62.	309370001	ZAPTIVKA,GU MENA SESIRASTA 81X65X3.5 VELIKOG KLIPA REDUCIR VENTILA(ALAT 511621001)	АЛАТ 511621001	20	kom				
63.	309372701	ZAPTIVKA,GU MENA 36X27X3 REGUL. VENTILA	УЗОРАК	4	kom				
64.	309392101	SILENBLOK, KVACILA KOMPRESORA	T-17-VI-01-002	18	kom				
65.	309410301	NOSAC, KLIZNI KRACI DUWAG	T-17-DS-16-001	8	kom				
66.	309422701	ISUSIVAC, VAZDUHA 13BAR BEZ REGULATORA	5.242.12.00 0.0 PPT Или одговарајуће	3	kom				
67.	309425101	CAURA, Ø 10X25 OPRUGE NOSACA USMER.KOCNE PAPUCE PRIKOLICE B4	T-17-DS-35-029	50	kom				
68.	309445601	ZAPTIVAC, Cu 34X45 h=2 RAVAN	УЗОРАК	100	kom				
69.	310317001	KLIZAC, SINSKE KOCNICE PRIKOLICE B4	T-17-NN-35-002	5	kom				
70.	311013301	UVODNIK, GUMENI SINSKE KOCN.M. KOLA-MUZJAK	T-17-NN-35-021	80	kom				
71.	311014101	UVODNIK, GUMENI SINSKE KOCN.M. KOLA-ZENKA	T-17-NN-35-022	60	kom				
72.	333637901	GLAVA, KOCNOG HIDRAULICNO G CILINDRA DUWAG	УЗОРАК	10	kom				

ПОНУЂАЧ

М.П.

ОБРАЗАЦ ПОНУДЕ**ОБРАЗАЦ 2**
страница 7/14

Бр. пар.	Шифра ГСП-а	Назив	Цртеж	Орјент. годишње количине		Назив произвођача и земља порекла понуђеног добра	Каталожки број понуђеног добра	Јединична цена без ПДВ-а	Укупна вредност партије без ПДВ-а
73.	334047301	PODLOSKA, SINSKE KOCNICE KT4	T-01-NN-35-043	50	kom				
74.	334192501	NOSAC, SINSKE KOCNICE PRIKOLICE B4	T-17-NN-35-000/4	8	kom				

ПАРТИЈА 75: КЛИНОВИ

Бр. Ставке	Шифра ГСП	Назив	Цртеж / стандард	Орјент. годишње количине		Назив произвођача и земља порекла понуђеног добра	Каталожки број понуђеног добра	Јединична цена без ПДВ-а	Укупна вредност ставке без ПДВ-а
1	302073801	KLIN, A-5X5X14 MEHANIZMA KARDAN.KOCNICE KT4	SRPS M.C2.060	kom	50				
2	302169601	KLIN, 4.5x4x32 AKTUATORA KT4	T-16-NN-38-004	kom	30				
3	302209901	KLIN, 4X4X32 AKTUATORA KT4	SRPS M.C2.060 A	kom	40				
4	302210201	KLIN, 4X4X26 AKTUATORA KT4	SRPS M.C2.060C	kom	100				
УКУПНА ВРЕДНОСТ ПОНУДЕ ЗА ПАРТИЈУ 75 БЕЗ ПДВ-а									

ПАРТИЈА 76: ДЕЛОВИ КАРДАНСКЕ КОЧНИЦЕ КТ4

Бр. Ставке	Шифра ГСП	Назив	Цртеж	Орјент. годишње количине		Назив произвођача и земља порекла понуђеног добра	Каталожки број понуђеног добра	Јединична цена без ПДВ-а	Укупна вредност ставке без ПДВ-а
1	302011801	DOBOS, KARDANSKE KOCNICE	T-01-DS-14-005	kom	50				
2	302013401	PAPUCA, KOCNA KARDANSKE KOCNICE	T-01-DS-12-000/1	kom	20				
3	302016901	TELO, MEHANIZMA KARDANSKE KOCNICE KT4	T-01-DS-14-010	kom	50				
УКУПНА ВРЕДНОСТ ПОНУДЕ ЗА ПАРТИЈУ 76 БЕЗ ПДВ-а									

ПОНУЂАЧ МОРА ПОНУДИТИ СВЕ СТАВКЕ У ОКВИРУ ПАРТИЈЕ ЗА КОЈУ ПОДНОСИ ПОНУДУ.

М.П.

ПОНУЂАЧ

ОБРАЗАЦ ПОНУДЕ**ОБРАЗАЦ 2**
страна 8/14**ПАРТИЈА 77: ОСОВИНИЦЕ КАРДАНСКИХ КОЧНИЦА КТ4**

Бр. Ставке	Шифра ГСП	Назив	Цртеж	Орјент. годишње количине		Назив произвођача и земља порекла понуђеног добра	Каталожки број понуђеног добра	Јединична цена без ПДВ-а	Укупна вредност ставке без ПДВ-а
1	302056801	OSOVINICA, KARDANSKE KOCNICE KT4	T-01-DS-12-006	kom	400				
2	302067301	OSOVINICA, МЕН. KARD. KOCNICE KRACA	T-16-DS-14-005	kom	600				
3	302068101	OSOVINICA, МЕН. KARD. KOCNICE DUZA	T-16-DS-12-020	kom	300				
УКУПНА ВРЕДНОСТ ПОНУДЕ ЗА ПАРТИЈУ 77 БЕЗ ПДВ-а									

ПАРТИЈА 78: ПОДМЕТАЧИ КОЧНИХ ПАПУЧА КТ4

Бр. Ставке	Шифра ГСП	Назив	Цртеж	Орјент. годишње количине		Назив произвођача и земља порекла понуђеног добра	Каталожки број понуђеног добра	Јединична цена без ПДВ-а	Укупна вредност ставке без ПДВ-а
1	302063001	PODMETAC, 0.50mm KOCNIH PAPUCA KT4	T-16-DS-12-022	kom	100				
2	302064901	PODMETAC, 0.75mm KOCNIH PAPUCA KT4	T-16-DS-12-022	kom	150				
3	302065701	PODMETAC, 1.00mm KOCNIH PAPUCA KT4	T-16-DS-12-022	kom	200				
УКУПНА ВРЕДНОСТ ПОНУДЕ ЗА ПАРТИЈУ 78 БЕЗ ПДВ-а									

ПАРТИЈА 79: ЧАУРЕ МЕХАНИЗМА КАРДАНСКЕ КОЧНИЦЕ КТ4

Бр. Ставке	Шифра ГСП	Назив	Цртеж	Орјент. годишње количине		Назив произвођача и земља порекла понуђеног добра	Каталожки број понуђеног добра	Јединична цена без ПДВ-а	Укупна вредност ставке без ПДВ-а
1	302069001	CAURA, Ø34/28X15 МЕХАНИЗМА KARDAN.KOCNICE KT4	T-16-DS-12-018	kom	200				
2	302070301	CAURA, Ø 26.3/20X12 МЕХАН. KARD. KOCNICE KT4	T-16-DS-12-019	kom	100				
3	302071101	CAURA, Ø 16X20 МЕХАН. KARDAN.KOCNICE KT4	T-16-DS-12-017	kom	150				
УКУПНА ВРЕДНОСТ ПОНУДЕ ЗА ПАРТИЈУ 79 БЕЗ ПДВ-а									

ПОНУЂАЧ МОРА ПОНУДИТИ СВЕ СТАВКЕ У ОКВИРУ ПАРТИЈЕ ЗА КОЈУ ПОДНОСИ ПОНУДУ.

М.П.

ПОНУЂАЧ

ОБРАЗАЦ ПОНУДЕ

ОБРАЗАЦ 2
страна 9/14

ПАРТИЈА 80: ДЕЛОВИ СПОНЕ РАСПОНСКЕ АКТУАТОРА КТ4

Бр. Ставке	Шифра ГСП	Назив	Цртеж	Орјент. годишње количине		Назив произвођача и земља порекла понуђеног добра	Каталожки број понуђеног добра	Јединична цена без ПДВ-а	Укупна вредност ставке без ПДВ-а
1	302072001	OSOVINICA, Ø 12X27 МЕХАН.КАРД.КОСНИЦЕ КТ4	T-16-DS-12-014	kom	200				
2	302075401	OSOVINICA, Ø 12X50 МЕХАН.КАРД.КОС. ДУЗА КТ4	T-16-DS-12-013	kom	150				
3	302200501	СПОНА, РАСПОНСКА АКТУАТОРА КТ4 СКЛОП	T-16-DS-12-000/2	set	20				
4	302201301	ПОЛУГА, РАСПОНСКЕ СПОНЕ АКТУАТОРА КТ4	T-16-DS-12-000/3	kom	50				
5	302207201	ВИЛЈУШКА, РАСПОНСКЕ СПОНЕ АКТУАТОРА КТ4 КОСА	T-16-DS-12-003	kom	80				
УКУПНА ВРЕДНОСТ ПОНУДЕ ЗА ПАРТИЈУ 80 БЕЗ ПДВ-а									

ПАРТИЈА 81: ПОЛУГЕ МЕХАНИЗМА КАРДАНСКЕ КОЧНИЦЕ КТ4

Бр. Ставке	Шифра ГСП	Назив	Цртеж	Орјент. годишње количине		Назив произвођача и земља порекла понуђеног добра	Каталожки број понуђеног добра	Јединична цена без ПДВ-а	Укупна вредност ставке без ПДВ-а
1	302074601	ПОЛУГА, МЕХАНИЗМА КАРДАНСКЕ КОЧНИЦЕ КТ4 МАНЈА	T-01-DS-14-021	kom	100				
2	302077001	ПОЛУГА, МЕХАНИЗМА КАРДАНСКЕ КОЧНИЦЕ КТ4 ВЕСА	T-01-DS-14-022	kom	100				
УКУПНА ВРЕДНОСТ ПОНУДЕ ЗА ПАРТИЈУ 81 БЕЗ ПДВ-а									

ПАРТИЈА 82: ПОДМЕТАЧИ ШИНСКЕ КОЧНИЦЕ КТ4

Бр. Ставке	Шифра ГСП	Назив	Цртеж	Орјент. годишње количине		Назив произвођача и земља порекла понуђеног добра	Каталожки број понуђеног добра	Јединична цена без ПДВ-а	Укупна вредност ставке без ПДВ-а
1	302315001	ПОДМЕТАС, СИНСКЕ КОЧНИЦЕ РЕБРАСТИ КТ4	T-16-NN-35-023	kom	60				
2	302316801	ПОДМЕТАС, СИНСКЕ КОЧНИЦЕ РАВНИ КТ4	T-16-NN-35-022	kom	60				
УКУПНА ВРЕДНОСТ ПОНУДЕ ЗА ПАРТИЈУ 82 БЕЗ ПДВ-а									

ПОНУЂАЧ МОРА ПОНУДИТИ СВЕ СТАВКЕ У ОКВИРУ ПАРТИЈЕ ЗА КОЈУ ПОДНОСИ ПОНУДУ.

М.П.

ПОНУЂАЧ

ОБРАЗАЦ ПОНУДЕ**ОБРАЗАЦ 2**
страна 10/14**ПАРТИЈА 83: ДИСКОВИ**

Бр. Ставке	Шифра ГСП	Назив	Цртеж	Орјент. годишње количине		Назив произвођача и земља порекла понуђеног добра	Каталожки број понуђеног добра	Јединична цена без ПДВ-а	Укупна вредност ставке без ПДВ-а
1	309053101	DISK, КОСНИ 460X60MM PRVOG I TRECEG STELA BE4/6 DUWAG	T-17-DS-31-020	kom	4				
2	309191001	DISK, Ø460X75 КОСНИ ПРИКОЛИЦЕ B4S	T-17-DS-31-022	kom	3				
3	333053201	DISK, КОСНИ 460X75MM SREDNJEG STELA BE4/6 DUWAG	T-17-DS-31-019	kom	6				
УКУПНА ВРЕДНОСТ ПОНУДЕ ЗА ПАРТИЈУ 83 БЕЗ ПДВ-а									

ПАРТИЈА 84: КОЧНЕ ПАПУЧЕ ПРИКОЛИЦЕ B4 DÜWAG

Бр. Ставке	Шифра ГСП	Назив	Цртеж	Орјент. годишње количине		Назив произвођача и земља порекла понуђеног добра	Каталожки број понуђеног добра	Јединична цена без ПДВ-а	Укупна вредност ставке без ПДВ-а
1	309106601	PAPUCA, КОСНА LEVA 530 ПРИКОЛИЦЕ B4	T-17-DS-35-002	kom	100				
2	309107401	PAPUCA, КОСНА DESNA 531 ПРИКОЛИЦЕ B4	T-17-DS-35-003	kom	100				
УКУПНА ВРЕДНОСТ ПОНУДЕ ЗА ПАРТИЈУ 84 БЕЗ ПДВ-а									

ПАРТИЈА 85: ПОДЕШАВАЈУЋИ ЗАВРТАЊ И НАВРТКА КОЧНОГ ПОЛУЖЈА DÜWAG

Бр. Ставке	Шифра ГСП	Назив	Цртеж	Орјент. годишње количине		Назив произвођача и земља порекла понуђеног добра	Каталожки број понуђеног добра	Јединична цена без ПДВ-а	Укупна вредност ставке без ПДВ-а
1	309114701	ZAVRTANJ, PODESAVAJUCI КОС.POLUZJA DUWAG	T-17-DS-34-004	kom	20				
2	309115501	NAVRTKA, PODES. КОС.POLUZJA DUWAG	T-17-DS-34-005	kom	20				
УКУПНА ВРЕДНОСТ ПОНУДЕ ЗА ПАРТИЈУ 85 БЕЗ ПДВ-а									

ПОНУЂАЧ МОРА ПОНУДИТИ СВЕ СТАВКЕ У ОКВИРУ ПАРТИЈЕ ЗА КОЈУ ПОДНОСИ ПОНУДУ.

М.П.

ПОНУЂАЧ

ОБРАЗАЦ ПОНУДЕ**ОБРАЗАЦ 2**
страна 11/14**ПАРТИЈА 86: ДЕЛОВИ КОЧНОГ ЦИЛИНДРА DÜWAG**

Бр. Ставке	Шифра ГСП	Назив	Цртеж	Орјент. годишње количине		Назив произвођача и земља порекла понуђеног добра	Каталожки број понуђеног добра	Јединична цена без ПДВ-а	Укупна вредност ставке без ПДВ-а
1	309122801	POLUGA, POTISNA KOC. MEH. LEVA DUWAG	T-17-VI-17-003	kom	5				
2	309123601	POLUGA, POTISNA KOCNOG CILINDRA DESNA DUWAG	T-17-VI-17-004	kom	3				
3	309147301	PRIRUBNICA, POTISNE POL. KOC. CIL. DUWAG	T-17-VI-17-007	kom	10				
4	309148101	KRAJNICA, VRETENA KOC. CILINDRA DUWAG	T-17-VI-17-008	kom	30				
УКУПНА ВРЕДНОСТ ПОНУДЕ ЗА ПАРТИЈУ 86 БЕЗ ПДВ-а									

ПАРТИЈА 87: НОСАЧИ КОЧНИХ ПАПУЧА ПРИКОЛИЦЕ B4 DÜWAG

Бр. Ставке	Шифра ГСП	Назив	Цртеж	Орјент. годишње количине		Назив произвођача и земља порекла понуђеног добра	Каталожки број понуђеног добра	Јединична цена без ПДВ-а	Укупна вредност ставке без ПДВ-а
1	309124401	NOSAC,KOCNE PAPUCE SPOLJNI -3 OTVORA PRIKOLICE B4 LEVI	T-17DS-35-000/2	kom	3				
2	309125201	NOSAC,KOCNE PAPUCE UNUTRASNI SA-2(4 OTV.) PRIKOLICE B4 DESNI	T-17-DS-35-000/3	kom	10				
3	309126001	NOSAC, KOCNE PAPUCE SPOLJ.-3 OTVORA B4 DESNI	T-17-DS-35-000/1	kom	5				
УКУПНА ВРЕДНОСТ ПОНУДЕ ЗА ПАРТИЈУ 87 БЕЗ ПДВ-а									

ПАРТИЈА 88: ЧАУРЕ, ЕЛАСТИЧНЕ КОЧНОГ МЕХАНИЗМА ПРИКОЛИЦЕ B4 DÜWAG

Бр. Ставке	Шифра ГСП	Назив	Цртеж	Орјент. годишње количине		Назив произвођача и земља порекла понуђеног добра	Каталожки број понуђеног добра	Јединична цена без ПДВ-а	Укупна вредност ставке без ПДВ-а
1	309128701	CAURA, ELASTICNA Ø37 L=28 KOCNOG MEHANIZMA PRIKOLICE B4	T-17-DS-35-022	kom	40				
2	309129501	CAURA, ELASTICNA Ø37 L=15 KOCNOG MEHANIZMA B4	T-17-DS-35-023	kom	50				
3	309130901	CAURA, ELASTICNA Ø3 L=14 KOCNOG MEHANIZ.B4	T-17-DS-35-024	kom	40				
4	309143001	CAURA, ELASTICNA Ø34 L=40 KOCNOG MEHANIZMA DUWAG	T-17-DS-34-027	kom	40				
УКУПНА ВРЕДНОСТ ПОНУДЕ ЗА ПАРТИЈУ 88 БЕЗ ПДВ-а									

ПОНУЂАЧ МОРА ПОНУДИТИ СВЕ СТАВКЕ У ОКВИРУ ПАРТИЈЕ ЗА КОЈУ ПОДНОСИ ПОНУДУ.

М.П.

ПОНУЂАЧ

ОБРАЗАЦ ПОНУДЕ**ОБРАЗАЦ 2**
страна 12/14**ПАРТИЈА 89: ЧАУРЕ, ТРОКРАКЕ ПОЛУГЕ КОЧНОГ МЕХАНИЗМА ПРИКОЛИЦЕ Б4 DÜWAG**

Бр. Ставке	Шифра ГСП	Назив	Цртеж	Орјент. годишње количине		Назив произвођача и земља порекла понуђеног добра	Каталожки број понуђеног добра	Јединична цена без ПДВ-а	Укупна вредност ставке без ПДВ-а
1	309131701	CAURA, ТРОКРАКЕ ПОЛУГЕ Ø29.9 КОЧНОГ МЕХАНИЗМА ПРИКОЛИЦЕ Б4	T-17-DS-35-025	kom	10				
2	309134101	CAURA, ТРОКРАКЕ ПОЛУГЕ Ø34.9 КОС. МЕН. Б4 ЗА РЕПАРАЦИЈУ	T-17-DS-35-030	kom	30				
УКУПНА ВРЕДНОСТ ПОНУДЕ ЗА ПАРТИЈУ 89 БЕЗ ПДВ-а									

ПАРТИЈА 90: ДЕЛОВИ РЕГУЛАТОРА СИЛЕ КОЧЕЊА DÜWAG

Бр. Ставке	Шифра ГСП	Назив	Цртеж	Орјент. годишње количине		Назив произвођача и земља порекла понуђеног добра	Каталожки број понуђеног добра	Јединична цена без ПДВ-а	Укупна вредност ставке без ПДВ-а
1	309151101	POLUGA, REGULATORSILE КОЧЕЊА DUWAG	T-17-DS-35-007	kom	2				
2	309152001	OSOVINICA, REGULATORSILE КОЧЕЊА DUWAG	T-17-DS-35-006	kom	5				
УКУПНА ВРЕДНОСТ ПОНУДЕ ЗА ПАРТИЈУ 90 БЕЗ ПДВ-а									

ПАРТИЈА 91: КОЧНЕ ОБЛОГЕ ЗА DÜWAG

Бр. Ставке	Шифра ГСП	Назив	Каталожки број или одговарајуће	Орјент. годишње количине		Назив произвођача и земља порекла понуђеног добра	Каталожки број понуђеног добра	Јединична цена без ПДВ-а	Укупна вредност ставке без ПДВ-а
1	309185601	OBLOGA, КОЧНА 16mm DÜWAG	55511 JURID 809 или одговарајуће	kom	80				
2	309186401	OBLOGA, КОЧНА 24mm DÜWAG	55512 JURID 809 или одговарајуће	kom	300				
УКУПНА ВРЕДНОСТ ПОНУДЕ ЗА ПАРТИЈУ 91 БЕЗ ПДВ-а									

ПАРТИЈА 92: ОСОВИНИЦЕ КОЧНОГ ПОЛУЖЈА DÜWAG

Бр. Ставке	Шифра ГСП	Назив	Цртеж	Орјент. годишње количине		Назив произвођача и земља порекла понуђеног добра	Каталожки број понуђеног добра	Јединична цена без ПДВ-а	Укупна вредност ставке без ПДВ-а
1	309200301	OSOVINICA, Ø36X112 OK46 КОЧНОГ ПОЛУЖЈА DUWAG	T-17-DS-34-002	kom	26				
2	309201101	OSOVINICA, Ø36X99 OK46 КОЧНОГ ПОЛУЖЈА DUWAG	T-17-DS-34-003	kom	12				
3	309202001	OSOVINICA, Ø45X112 OK55 КОЧНОГ ПОЛУЖЈА DUWAG	T-17-DS-34-011	kom	12				
4	309203801	OSOVINICA, Ø56X164 OK65 КОЧНОГ ПОЛУЖЈА DUWAG	T-17-DS-34-001	kom	10				

ПОНУЂАЧ МОРА ПОНУДИТИ СВЕ СТАВКЕ У ОКВИРУ ПАРТИЈЕ ЗА КОЈУ ПОДНОСИ ПОНУДУ.

М.П.

ПОНУЂАЧ

ОБРАЗАЦ ПОНУДЕ**ОБРАЗАЦ 2**
страна 13/14

Бр. Ставке	Шифра ГСП	Назив	Цртеж	Орјент. годишње количине		Назив произвођача и земља порекла понуђеног добра	Каталожки број понуђеног добра	Јединична цена без ПДВ-а	Укупна вредност ставке без ПДВ-а
5	309204601	OSOVINICA, Ø33X88 OK41 KOCNOG POLUZJA DUWAG	T-17-DS-34-012	kom	10				
6	309206201	OSOVINICA, Ø26X182 KOCNOG POLUZJA DUWAG	T-17-DS-35-027	kom	20				
7	309207001	OSOVINICA, Ø26X88 OK36 KOCNOG POLUZJA DUWAG	T-17-DS-34-013	kom	10				
8	309229101	OSOVINICA, Ø30X142 OK 41 KOCNOG POLUZJA PRIKOLICE B4	T-17-DS-16-004	kom	5				
УКУПНА ВРЕДНОСТ ПОНУДЕ ЗА ПАРТИЈУ 92 БЕЗ ПДВ-а									

ПАРТИЈА 93: НОСАЧ И ОСНОВНА ПЛОЧА ШИНСКЕ КОЧНИЦЕ М.КОЛА DÜWAG

Бр. Ставке	Шифра ГСП	Назив	Цртеж	Орјент. годишње количине		Назив произвођача и земља порекла понуђеног добра	Каталожки број понуђеног добра	Јединична цена без ПДВ-а	Укупна вредност ставке без ПДВ-а
1	309188001	NOSAC, OPRUGE SINSKE KOCNICE M. KOLA DUWAG	T-17-NN-35-000/5	kom	20				
2	309189901	PLOCA, OSNOVNA NOSACA OPRUGE SINSKE KOCNICE M. KOLA DUWAG	T-17-NN-35-023	kom	20				
УКУПНА ВРЕДНОСТ ПОНУДЕ ЗА ПАРТИЈУ 93 БЕЗ ПДВ-а									

ПАРТИЈА 94: ПОДМЕТАЧИ И ДИСТАНЦЕРИ ЗА DÜWAG

Бр. Ставке	Шифра ГСП	Назив	Цртеж	Орјент. годишње количине		Назив произвођача и земља порекла понуђеног добра	Каталожки број понуђеног добра	Јединична цена без ПДВ-а	Укупна вредност ставке без ПДВ-а
1	309222401	PODMETAC, DISTANCER Ø50/ Ø27X2 KOC.POLUZJA DUW	T-17-DS-34-024	kom	270				
2	309223201	PODMETAC, DISTANCER Ø50/ Ø27X3 KOC.POLUZJA DW	T-17-DS-34-024	kom	270				
УКУПНА ВРЕДНОСТ ПОНУДЕ ЗА ПАРТИЈУ 94 БЕЗ ПДВ-а									

ПОНУЂАЧ МОРА ПОНУДИТИ СВЕ СТАВКЕ У ОКВИРУ ПАРТИЈЕ ЗА КОЈУ ПОДНОСИ ПОНУДУ.

Бр. пар.	Шифра ГСП-а	Назив	Стандард	Орјент. годишње количине		Назив произвођача и земља порекла понуђеног добра	Каталожки број или стандард понуђеног добра	Јединична цена без ПДВ-а	Укупна вредност партије без ПДВ-а
95	309265801	PODLOSKA, 10 SA PRODUZETKO M CELICNA	SRPS M.B2.142	kom	20				

ПАРТИЈА 96: СИТА РЕГУЛАТОРА СИЛЕ КОЧЕЊА

Бр. Ставке	Шифра ГСП	Назив	Узорак	Орјент. годишње количине		Назив произвођача и земља порекла понуђеног добра	Каталожки број понуђеног добра	Јединична цена без ПДВ-а	Укупна вредност ставке без ПДВ-а
1	309271201	SITO, Ø12 REGULATORA SILE KOENJA MALO	УЗОРАК	kom	60				
2	309272001	SITO, Ø21 REGULATORA SILE KOENJA VELIKO	УЗОРАК	kom	60				
УКУПНА ВРЕДНОСТ ПОНУДЕ ЗА ПАРТИЈУ 96 БЕЗ ПДВ-а									

ПОНУЂАЧ МОРА ПОНУДИТИ СВЕ СТАВКЕ У ОКВИРУ ПАРТИЈЕ ЗА КОЈУ ПОДНОСИ ПОНУДУ.

М.П.

ПОНУЂАЧ

ОБРАЗАЦ ПОНУДЕ		ОБРАЗАЦ 2 страна 14/14
Опција понуде важи	_____ дана од дана отварања понуда	
Понуђени рок испоруке за партије 76 (позиција 1) и 83	___ дана рачунајући од дана добијања писаног позива Наручиоца	
Понуђени рок испоруке за све остале партије	___ дана рачунајући од дана добијања писаног позива Наручиоца	
Понуђени услови и начин плаћања (за све партије предмета набавке)	45 дана од достављања исправне фактуре Наручиоцу на плаћање	
Понуђени гарантни период за партије 76 (позиција 1) и 83	_____ km, рачунајући од дана уградње предметних добара	
Понуђени гарантни период за партију 91	_____ km, рачунајући од дана уградње предметних добара	
Понуђени гарантни период за све остале партије	___ месеци, рачунајући од дана испоруке предметних добара	
Посебне погодности		

Под пуном материјалном и кривичном одговорношћу изјављујем да су понуђена добра типа и произвођача како је и наведено у обрасцу 2.

М.П.

ПОНУЂАЧ

Овера чланова Комисије Наручиоца
1.
2.
3.
4.
5.
6.
7.

СТРУКТУРА ЦЕНЕ	ОБРАЗАЦ 3
-----------------------	------------------

УЧЕШЋЕ ЕЛЕМЕНАТА У СТРУКТУРИ ПОНУЂЕНЕ ЦЕНЕ

Број партије	Број ставке	Јединична цена	Навести све елементе који утичу на формирање понуђене цене				Стопа ПДВ-а	Износ ПДВ-а на јединичну цену	Укупна цена без ПДВ-а	Износ ПДВ-а На укупну цену	Укупна цена са ПДВ-ом
1	2	3	4				5	6	7	8	9

М.П.

ПОНУЂАЧ

ОБРАЗАЦ ТРОШКОВА ПРИПРЕМЕ ПОНУДЕ

ОБРАЗАЦ 4

ОБРАЗАЦ ТРОШКОВА ПРИПРЕМАЊА ПОНУДЕ

Трошкови прибављања средства обезбеђења:

Редни број	Спецификација трошкова прибављања средства обезбеђења	Износ без ПДВ-а (у динарима)	Износ са ПДВ-ом (у динарима)
Укупан износ (без ПДВ-а):			
Укупан износ (са ПДВ-ом):			

М.П.

ПОНУЂАЧ

ИЗЈАВА О НЕЗАВИСНОЈ ПОНУДИ

ОБРАЗАЦ 5

ИЗЈАВА

Под пуном материјалном и кривичном одговорношћу, потврђујем да сам понуду поднео независно, без договора са другим понуђачима или заинтересованим лицима.

М.П.

ПОНУЂАЧ

МЕНИЧНО ПИСМО-ОВЛАШЋЕЊЕ ЗА ОЗБИЉНОСТ ПОНУДЕ**ОБРАЗАЦ 6**

На основу Закона о меници („Сл.лист ФНРЈ“ бр. 104/46 и 18/58, „Сл.лист“ СФРЈ бр. 16/65, 54/70 и 57/89, Сл.лист СРЈ“ бр. 46/96) и Закона о платним услугама (СЛ.ГЛ.РС 139/2014)

ДУЖНИК:	
МАТИЧНИ БРОЈ:	
ПИБ:	
ТЕКУЋИ РАЧУН ДУЖНИКА:	

**ИЗДАЈЕ МЕНИЧНО ПИСМО-ОВЛАШЋЕЊЕ
- за корисника бланко сопствене менице -**

КОРИСНИК: ЈАВНО КОМУНАЛНО ПРЕДУЗЕЋЕ ГРАДСКО САОБРАЋАЈНО ПРЕДУЗЕЋЕ "БЕОГРАД", из Београда, Кнегиње Љубице 29 (у даљем тексту: Поверилац)

Предајемо Вам бланко сопствену (соло) меницу и овлашћујемо Повериоца, да меницу, серијски број _____, може попунити у износу од 5% од укупне вредности понуде без ПДВ (укупна вредност понуде подразумева понуду за све партије за коју смо дали понуду) за јавну набавку: **ДЕЛОВИ КОЧНОГ СИСТЕМА ЗА ТРАМВАЈЕ, број ВНД-316/19, број ВНД-316/19, а које ће важити и у случају спровођења преговарачког поступка сходно члану 35. став 1. тачка 1. ЗЈН, по истом предмету набавке.**

Овлашћујемо Јавно комунално предузеће Градско саобраћајно предузеће "Београд", **да попуни меницу на износ од 5% укупне вредности понуде без ПДВ-а и да безусловно и неопозиво, без протеста и трошкова, вансудски** у складу са важећим прописима изврши наплату са свих рачуна Дужника код свих пословних банака, а у корист Повериоца Јавног комуналног предузећа Градско саобраћајно предузеће "Београд", Кнегиње Љубице 29, Београд.

Овлашћујемо банке код којих имамо рачуне да исплату - плаћање изврше на терет свих наших рачуна, као и да поднесу налог за наплату заведу у редослед чекања у случају да на рачунима уопште нема или нема довољно средстава или због поштовања приоритета у наплати са рачуна.

Дужник се одриче права на повлачење овог овлашћења, на стављање приговора на задужење и на сторнирање задужења по овом основу за наплату.

Поверилац може захтевати исплату менице ако:

- Дужник повуче своју понуду после отварања понуде
- Дужник одбије да закључи уговор након што понуда Дужника буде изабрана као најповољнија.
- Дужник не достави потписан уговор у року не дужем од пет дана рачунајући од дана када му је достављен уговор на потписивање
- Након закључења уговора, дужник не достави средство обезбеђења за добро извршење посла, на начин како је захтевано конкурсном документацијом.

ИЗДАВАЛАЦ МЕНИЦЕ

М.П.

ИЗЈАВА ПОНУЂАЧА О ПОШТОВАЊУ ОБАВЕЗА ИЗ ВАЖЕЋИХ ПРОПИСА О ЗАШТИТИ НА РАДУ, ЗАПОШЉАВАЊУ И УСЛОВИМА РАДА, ЗАШТИТИ ЖИВОТНЕ СРЕДИНЕ И ИЗЈАВА ДА НЕМА ЗАБРАНУ ОБАВЉАЊА ДЕЛАТНОСТИ КОЈА ЈЕ НА СНАЗИ У ВРЕМЕ ПОДНОШЊА ПОНУДА

ОБРАЗАЦ 7

ИЗЈАВА

Под пуном материјалном и кривичном одговорношћу изјављујемо:

- Да смо приликом састављања понуде поштовали обавезе које произилазе из важећих прописа о заштити на раду, запошљавању и условима рада, заштити животне средине.
- Да немамо забрану обављања делатности која је на снази у време подношења понуде

М.П.

ПОНУЂАЧ

МОДЕЛ УГОВОРА

ОБРАЗАЦ 8

У Г О В О Р

Закључен између уговорних страна:

1. _____, (назив - навести пуно пословно име или скраћени назив из одговарајућег регистра) и седиште Продавца), ПИБ _____, матични број _____, које заступа генерални директор/директор _____ (име и презиме генералог директора/директора), (у даљем тексту: Продавац), с једне стране
Продавац наступа да Подизвођачем _____ (назив и седиште подизвођача)

..... (назив понуђача из групе понуђача)

..... (назив понуђача из групе понуђача)

И

2. **Јавно комунално предузеће Градско саобраћајно предузеће "Београд"**, Београд, Кнегиње Љубице 29, ПИБ 100049398, матични број 07022662, које заступа директор Радиша Момчиловић, дипл.саоб.инж. (у даљем тексту: Купац), с друге стране.

ПРЕДМЕТ УГОВОРА: Набавка добара: ДЕЛОВИ КОЧНОГ СИСТЕМА ЗА ТРАМВАЈЕ (партије _____), у свему према захтеву Купца из конкурсне документације број ВНД-316/19 од 15.10.2019. године и усвојеној понуди Продавца код Купца заведеној под бројем XIV-316/___ од __.__.2019. године.

Члан 1.

Након спроведеног поступка за доделу уговора о јавној набавци, уговорне стране сагласно утврђују услове под којима се Продавац обавезује да испоручи, а Купац да преузме и плати добра која су предмет овог Уговора (партије _____), у свему према овом Уговору.

Понуда Продавца, општи подаци о понуђачу, структура цене и технички услови из конкурсне документације чине саставни део овог Уговора.

Технички цртежи за делове који су предмет овог уговора и који су били саставни део Конкурсне документације јавно су доступни на интернет страници Купца.

Члан 2.

Испоруку добара из предмета овог уговора (по врсти и количини) за партије 76 (позиција 1) и 83 Продавац ће извршити у року од ___ дана од дана пријема писаног позива Купца.

Испоруку добара из предмета овог уговора (по врсти и количини) за партије 1-75, 76 (позиције 2, 3), 77-82, 84-96 Продавац ће извршити у року од ___ дана од дана пријема писаног позива Купца.

Продавац је сагласан да Купац може одустати од реализације уговора до максимално 15 % уговорених количина.

Члан 3.

Испоручена добра морају бити прописно декларисана, упакована и обележена са ознаком произвођача.

Произвођачка декларација мора да садржи:

- Назив производа,
- Тип производа,
- Каталожки број/стандард,
- Назив произвођача,
- Земља порекла,
- Серијски број (уколико постоји),
- Датум производње - година, месец, недеља... (уколико постоји).

Трошкове амбалаже (палете, кутије, сандуци и сл.) и превоза сноси Продавац.

Испоручена добра морају бити нова.

Испоручена добра морају да испуњавају стандарде у погледу безбедносно-техничких карактеристика и захтева који су прописани за добра која су предмет овог уговора.

Продавац се обавезује да ће предметна добра испоручивати Купцу у траженом квалитету.

Продавац се обавезује да приликом испоруке добара, Купцу достави гарантни лист (уколико произвођач понуђаних добара исти издаје) са условима гаранције и детаљним упутством за пријемну магацинску контролу о препознавању оригиналности предметних добара и проверу њихове саобразности са декларисаним квалитетом и издатом гаранцијом.

ЗА ПАРТИЈУ 62: Купац поседује прибор - алат за израду предметног дела, који ће, ради израде дела уступити Продавцу на реверс, након чега се Продавац обавезује да прибор-алат врати Купцу.

ЗА ПАРТИЈЕ 1-42, 44, 50-54, 57, 60, 64, 65, 67, 69-71, 73, 74, 75 (позиција 2), 76-90, 92-94: Добра се раде према техничким цртежима (јавно доступни на интернет страници Купца), и Продавац је обавезан да уз сваку испоруку достави фотокопију документације по којој је извршена израда, како би се по истој могао извршити пријем робе.

ЗА ПАРТИЈЕ: 43, 45-48, 59, 61, 63, 68, 72 и 96 : Добра се израђују према узорку Купца.

Члан 4.

Продавац се обавезује да испоруку добара која је предмет овог уговора у уговореном периоду изврши по јединичним ценама, а према усвојеној понуди Продавца код Купца заведеној под бројем XIV-___/___ од __. __. 2019. године:

Бр. пар.	Шифра ГСП-а	Назив	Цртеж	Орјент. годишње количине		Назив произвођача и земља порекла понуђеног добра	Каталогски број понуђеног добра	Јединична цена без ПДВ-а	Укупна вредност партије без ПДВ-а
1.	302050901	PLOCA, BREGASTA MEHANIZMA KARD.KOCNICE KT4	T-01-DS-14-003	60	kom				
2.	302054101	TOCKIC, MEHANIZMA KARDANSKE KOCNICE KT4	T-16-DS-14-000/2	250	kom				
3.	302055001	CAURA, MEHANIZMA KARDANSKE KOCNICE KT4	T-16-DS-14-008	50	kom				
4.	302057601	OSIGURAC, KARDANSKE KOCNICE STARI TIP KT4	T-01-DS-14-024	50	kom				
5.	302060601	CAURA, NOSACA KOCNIH PAPUCA L=16mm KT4	T-01-DS-14-007	200	kom				
6.	302062201	OSOVINICA, MEHANIZMA KARDANSKE KOCNICE KT4	T-16-DS-12-023	50	kom				
7.	302076201	NOSAC, KOCNE PAPUCE KT4	T-01-DS-14-004	30	kom				
8.	302079701	CAURA, KOCNE PAPUCE L=40mm IBER MERA KT4	T-01-DS-12-007	100	kom				
9.	302102501	UVODNIK, NAMOTAJA AKTUATORA KT4	T-01-NN-38-064	80	kom				

Бр. пар.	Шифра ГСП-а	Назив	Цртеж	Орјент. годишње количине		Назив произвођача и земља порекла понуђеног добра	Каталогски број понуђеног добра	Јединична цена без ПДВ-а	Укупна вредност партије без ПДВ-а
10.	302104101	PODMETAC, POLUMESEC NAMOTAJA AKTUATORA KT4	T-01-NN-38-061	30	kom				
11.	302125401	PLOCICA NAMOTAJA AKTUATORA	T-01-NN-38-000/3	200	kom				
12.	302128901	PREKIDAC, KONTROLNOG SVETLA AKTUATORA KT4	T-01-NN-38-000/5	30	kom				
13.	302132701	POLUGA, AKTUATORA ZA VODJENJE KT4	T-01-NN-38-013	15	kom				
14.	302137801	OSOVINICA, JEDNOKRAKE POLUGE AKTUATORA KT4	T-16-NN-38-003	35	kom				
15.	302141601	CAURA, SESIRASTA POLUGE AKTUATORA KT4	T-16-NN-38-009	40	kom				
16.	302142401	OSOVINICA, AKTUATORA SA BRIDOM KT4	T-01-NN-38-042	50	kom				
17.	302161001	CAURA, VODJICE JEZGRA AKTUATORA KT4	T-01-NN-38-052	100	kom				
18.	302163701	VILJUSKA, AKTUATORA RUCNICA KT4	T-01-NN-38-066	30	kom				
19.	302167001	POTISKIVAC, AKTUATORA KT4	T-16-NN-38-002	70	kom				
20.	302175001	PRSTEN, JEZGRA NAMOTAJA AKTUATORA KT4	T-16-NN-38-005	60	kom				
21.	302179301	OSOVINICA, POTISKIVAC OPRUGE AKTUATORA KT4	T-16-NN-38-000/9	30	kom				
22.	302183101	CAURA, VILJUSKE AKTUATORA KT4	T-01-NN-38-041	100	kom				
23.	302190401	CAURA, SESIRASTA AKTUATORA KT4	T-16-NN-38-008	30	kom				
24.	302191201	STRELICA, AKTUATORA KT4	T-01-NN-38-000/13	16	kom				

Бр. пар.	Шифра ГСП-а	Назив	Цртеж	Орјент. годишње количине		Назив произвођача и земља порекла понуђеног добра	Каталогски број понуђеног добра	Јединична цена без ПДВ-а	Укупна вредност партије без ПДВ-а
25.	302195501	TELO, KALEMA AKT. KT4	T-01-NN-38-060	40	kom				
26.	302303601	OPRUGA, SINSKE KOCNICE KRACA KT4	T-16-NN-35-002	10	kom				
27.	302305201	OSLONAC, OPRUGE SINSKE KOCNICE KT4	T-16-NN-35-003	40	kom				
28.	302309501	OSOVINICA, SINSKE KOCNICE „T“ KT4	T-16-NN-35-000/6	60	kom				
29.	302313301	ODSTOJNIK, Ø45/Ø39,5X20 SINSKE KOCNICE KT4	T-01-NN-35-048	25	kom				
30.	302314101	PODLOSKA, SINSKE KOCNICE KT4	T-16-NN-35-027	15	kom				
31.	302317601	CAURA, GUM.MET. AMORTIZER POLUGE SIN. KOC. KT4	T-16-NN-35-000/7	150	kom				
32.	302319201	NOSAC, SINSKE KOCNICE NA KAROSERIJI KT4	T-01-NN-35-000/17	5	kom				
33.	302326501	USMERIVAC, SINSKE KOCNICE KT4	T-01-NN-35-000/15	50	kom				
34.	302329001	ODSTOJNIK, Ø45/Ø39,5X12 SINSKE KOCNICE KT4	T-01-NN-35-044A	25	kom				
35.	302330301	ODSTOJNIK, Ø45/Ø37,5X12 SINSKE KOCNICE KT4	T-01-NN-35-044	15	kom				
36.	302332001	CAURA, ODSTOJNA 35/16.5 USMERIVACA SINSKE KOCNICE KT4	T-16-NN-35-042	200	kom				
37.	309110401	OSOVINICA, KOCNE PAPUCE DUWAG	T-17-DS-35-005	8	kom				
38.	309113901	CEV, VODECA KOCNOG CILINDRA DUWAG	T-17-VI-17-001	16	kom				
39.	309120101	VRETENO, PNEUM. KOC. CILINDRA DUWAG	T-17-VI -17-006	3	kom				

Бр. пар.	Шифра ГСП-а	Назив	Цртеж / узорак / каталошки број	Орјент. годишње количине		Назив произвођача и земља порекла понуђеног добра	Каталошки број понуђеног добра	Јединична цена без ПДВ-а	Укупна вредност партије без ПДВ-а
40.	309138401	OSOVINICA, NASTAVAK POTISNE POLUGE KOCNOG CILINDRA DUWAG	T-17-VI-17-005	20	kom				
41.	309141401	ZAVRTANJ, SINSKE KOCNICE PRIKOLICE B4S	T-17-NN-35-019	40	kom				
42.	309149001	PRIRUBNICA, POTISNE POLUGE KOCNOG CILINDRA DUWAG NA PREDMERU	T-17-VI-17-009	30	kom				
43.	309156201	KLIP, BRZOISPUSNO G VENTILA DUWAG	УЗОРАК	5	kom				
44.	309157001	KLIN, KOCNE PAPUCE 10mm PRIKOLICE B4	T-17-DS-35-000/4	10	kom				
45.	309160001	VENTIL, BRZOISPUSNI KOCNE INSTALACIJE DUWAG	УЗОРАК	10	kom				
46.	309163501	VENTIL, SIGURNOSNI DUWAG	УЗОРАК	10	kom				
47.	309164301	VENTIL, ELEKTROMAG NETNI BRZI KOC.INST.DU WAG	УЗОРАК	10	kom				
48.	309167801	KARIKA, BRZOISP.VENT .45X41.6X2.5P ROREZ LEVI	УЗОРАК	20	kom				
49.	309176701	FILTER, ODVAJAC VLAGE ISUSIVACA 13bar M39X1.5	5-242-12-002-2 PPT 432.410.222 .0 WABCO II40100F KNORR Или одговарајуће	5	kom				

Бр. пар.	Шифра ГСП-а	Назив	Цртеж / стандард / узорак / каталошки број	Орјент. годишње количине		Назив произвођача и земља порекла понуђеног добра	Каталошки број или стандард понуђеног добра	Јединична цена без ПДВ-а	Укупна вредност партије без ПДВ-а
50.	309182101	REGULATOR, KOCNIH POLUGA SREDNJEG STELA DUWAG SKLOP	T-17-DS-34-000/1	6	kom				
51.	309192901	ZAVRTANJ, SIGURNOSNI NOSACA FERODE MOTORNIH KOLA DUWAG	T-17-DS-34-032	60	kom				
52.	309193701	IZOLATOR, SINSKE KOCNICE PRIKOLICE B4S	T-17-NN-35-000/6	40	kom				
53.	309194501	ZAVRTANJ, SINSKE KOCNICE VECI DUWAG	T-17-NN-35-000/7	30	kom				
54.	309195301	ZAVRTANJ, SINSKE KOCNICE MANJI DUWAG	T-17-NN-35-000/9	30	kom				
55.	309209701	GLAVA, VILJUSKASTA A8X16 KOCN.POLUZI A DUWAG	SRPS M.N4.221	10	kom				
56.	309210001	GLAVA, VILJUSKASTA A8X32 KOCN.POLUZI A DUWAG	SRPS M.N4.221	14	kom				
57.	309254201	GARNITURA, PODMETACA MAZALICE SINSKE KOCNICE	T-17-NN-35-018	110	set				
58.	309289501	SELNA, Ø52 (Ø40- Ø60)	DIN 3017 Или одговарајуће	130	kom				
59.	309293301	CIVIJA, Ø3.0X10	УЗОРАК	300	kom				
60.	309339501	OSIGURAC, VILJUSKASTI PREDNJEG KOC.CILINDRA	T-17-VI-15-001	50	kom				
61.	309369701	СЕР, M50 SLAVINE VAZDUHA Ms	УЗОРАК	20	kom				

Бр. пар.	Шифра ГСП-а	Назив	Цртеж / алат / узорак / каталошки број	Оријент. годишње количине		Назив произвођача и земља порекла понуђеног добра	Каталошки број или стандард понуђеног добра	Јединична цена без ПДВ-а	Укупна вредност партије без ПДВ-а
62.	309370001	ZAPTIVKA,GU MENA SESIRASTA 81X65X3.5 VELIKOG KLIPA REDUCIR VENTILA(ALAT 511621001)	АЛАТ 511621001	20	kom				
63.	309372701	ZAPTIVKA,GU MENA 36X27X3 REGUL. VENTILA	УЗОРАК	4	kom				
64.	309392101	SILENBLOK, KVACILA KOMPRESORA	T-17-VI-01-002	18	kom				
65.	309410301	NOSAC, KLIZNI KRACI DUWAG	T-17-DS-16-001	8	kom				
66.	309422701	ISUSIVAC, VAZDUHA 13BAR BEZ REGULATORA	5.242.12.00 0.0 PPT Или одговарајуће	3	kom				
67.	309425101	CAURA, Ø 10X25 OPRUGE NOSACA USMER.KOCNE PAPUCE PRIKOLICE B4	T-17-DS-35-029	50	kom				
68.	309445601	ZAPTIVAC, Cu 34X45 h=2 RAVAN	УЗОРАК	100	kom				
69.	310317001	KLIZAC, SINSKE KOCNICE PRIKOLICE B4	T-17-NN-35-002	5	kom				
70.	311013301	UVODNIK, GUMENI SINSKE KOCN.M. KOLA-MUZJAK	T-17-NN-35-021	80	kom				
71.	311014101	UVODNIK, GUMENI SINSKE KOCN.M. KOLA-ZENKA	T-17-NN-35-022	60	kom				
72.	333637901	GLAVA, KOCNOG HIDRAULICNO G CILINDRA DUWAG	УЗОРАК	10	kom				

Бр. пар.	Шифра ГСП-а	Назив	Цртеж	Орјент. годишње количине		Назив произвођача и земља порекла понуђеног добра	Каталогски број понуђеног добра	Јединична цена без ПДВ-а	Укупна вредност партије без ПДВ-а
73.	334047301	PODLOSKA, SINSKE KOCNICE KT4	T-01-NN-35-043	50	kom				
74.	334192501	NOSAC, SINSKE KOCNICE PRIKOLICE B4	T-17-NN-35-000/4	8	kom				

ПАРТИЈА 75: КЛИНОВИ

Бр. Ставке	Шифра ГСП	Назив	Цртеж / стандард	Орјент. годишње количине		Назив произвођача и земља порекла понуђеног добра	Каталогски број понуђеног добра	Јединична цена без ПДВ-а	Укупна вредност ставке без ПДВ-а
1	302073801	KLIN, A-5X5X14 MEHANIZMA KARDAN.KOCNICE KT4	SRPS M.C2.060	kom	50				
2	302169601	KLIN, 4.5x4x32 AKTUATORA KT4	T-16-NN-38-004	kom	30				
3	302209901	KLIN, 4X4X32 AKTUATORA KT4	SRPS M.C2.060 A	kom	40				
4	302210201	KLIN, 4X4X26 AKTUATORA KT4	SRPS M.C2.060C	kom	100				
УКУПНА ВРЕДНОСТ ЗА ПАРТИЈУ 75 БЕЗ ПДВ-а									

ПАРТИЈА 76: ДЕЛОВИ КАРДАНСКЕ КОЧНИЦЕ КТ4

Бр. Ставке	Шифра ГСП	Назив	Цртеж	Орјент. годишње количине		Назив произвођача и земља порекла понуђеног добра	Каталогски број понуђеног добра	Јединична цена без ПДВ-а	Укупна вредност ставке без ПДВ-а
1	302011801	DOBOS, KARDANSKE KOCNICE	T-01-DS-14-005	kom	50				
2	302013401	PAPUCA, KOCNA KARDANSKE KOCNICE	T-01-DS-12-000/1	kom	20				
3	302016901	TELO, MEHANIZMA KARDANSKE KOCNICE KT4	T-01-DS-14-010	kom	50				
УКУПНА ВРЕДНОСТ ЗА ПАРТИЈУ 76 БЕЗ ПДВ-а									

ПАРТИЈА 77: ОСОВИНИЦЕ КАРДАНСКИХ КОЧНИЦА КТ4

Бр. Ставке	Шифра ГСП	Назив	Цртеж	Орјент. годишње количине		Назив произвођача и земља порекла понуђеног добра	Каталогски број понуђеног добра	Јединична цена без ПДВ-а	Укупна вредност ставке без ПДВ-а
1	302056801	OSOVINICA, KARDANSKE KOCNICE KT4	T-01-DS-12-006	kom	400				
2	302067301	OSOVINICA, МЕН. KARD. KOCNICE KRACA	T-16-DS-14-005	kom	600				
3	302068101	OSOVINICA, МЕН. KARD. KOCNICE DUZA	T-16-DS-12-020	kom	300				
УКУПНА ВРЕДНОСТ ЗА ПАРТИЈУ 77 БЕЗ ПДВ-а									

ПАРТИЈА 78: ПОДМЕТАЧИ КОЧНИХ ПАПУЧА КТ4

Бр. Ставке	Шифра ГСП	Назив	Цртеж	Орјент. годишње количине		Назив произвођача и земља порекла понуђеног добра	Каталожки број понуђеног добра	Јединична цена без ПДВ-а	Укупна вредност ставке без ПДВ-а
				kom	100				
1	302063001	PODMETAC, 0.50mm КОСНИН РАПУЧА КТ4	T-16-DS-12-022	kom	100				
2	302064901	PODMETAC, 0.75mm КОСНИН РАПУЧА КТ4	T-16-DS-12-022	kom	150				
3	302065701	PODMETAC, 1.00mm КОСНИН РАПУЧА КТ4	T-16-DS-12-022	kom	200				
УКУПНА ВРЕДНОСТ ЗА ПАРТИЈУ 78 БЕЗ ПДВ-а									

ПАРТИЈА 79: ЧАУРЕ МЕХАНИЗМА КАРДАНСКЕ КОЧНИЦЕ КТ4

Бр. Ставке	Шифра ГСП	Назив	Цртеж	Орјент. годишње количине		Назив произвођача и земља порекла понуђеног добра	Каталожки број понуђеног добра	Јединична цена без ПДВ-а	Укупна вредност ставке без ПДВ-а
				kom	200				
1	302069001	CAURA, Ø34/28X15 МЕХАНИЗМА КАРДАН.КОСНИЦЕ КТ4	T-16-DS-12-018	kom	200				
2	302070301	CAURA, Ø 26.3/20X12 МЕХАН.КАРД.КОСНИЦЕ КТ4	T-16-DS-12-019	kom	100				
3	302071101	CAURA, Ø 16X20 МЕХАН.КАРДАН.КОСНИЦЕ КТ4	T-16-DS-12-017	kom	150				
УКУПНА ВРЕДНОСТ ЗА ПАРТИЈУ 79 БЕЗ ПДВ-а									

ПАРТИЈА 80: ДЕЛОВИ СПОНЕ РАСПОНСКЕ АКТУАТОРА КТ4

Бр. Ставке	Шифра ГСП	Назив	Цртеж	Орјент. годишње количине		Назив произвођача и земља порекла понуђеног добра	Каталожки број понуђеног добра	Јединична цена без ПДВ-а	Укупна вредност ставке без ПДВ-а
				kom	200				
1	302072001	OSOVINICA, Ø 12X27 МЕХАН.КАРД.КОСНИЦЕ КТ4	T-16-DS-12-014	kom	200				
2	302075401	OSOVINICA, Ø 12X50 МЕХАН.КАРД.КОС. ДУЗА КТ4	T-16-DS-12-013	kom	150				
3	302200501	SPONA, RASPONSKA АКТУАТОРА КТ4 SKLOP	T-16-DS-12-000/2	set	20				
4	302201301	POLUGA, RASPONSKE SPONE АКТУАТОРА КТ4	T-16-DS-12-000/3	kom	50				
5	302207201	VILJUŠKA, RASPONSKE SPONE АКТУАТОРА КТ4 KOSA	T-16-DS-12-003	kom	80				
УКУПНА ВРЕДНОСТ ЗА ПАРТИЈУ 80 БЕЗ ПДВ-а									

ПАРТИЈА 81: ПОЛУГЕ МЕХАНИЗМА КАРДАНСКЕ КОЧНИЦЕ КТ4

Бр. Ставке	Шифра ГСП	Назив	Цртеж	Орјент. годишње количине		Назив произвођача и земља порекла понуђеног добра	Каталoшки број понуђеног добра	Јединична цена без ПДВ-а	Укупна вредност ставке без ПДВ-а
1	302074601	POLUGA, МЕХАНИЗМА КАРДАНСКЕ КОЧНИЦЕ КТ4 МАНЈА	T-01-DS-14-021	kom	100				
2	302077001	POLUGA, МЕХАНИЗМА КАРДАНСКЕ КОЧНИЦЕ КТ4 VECA	T-01-DS-14-022	kom	100				
УКУПНА ВРЕДНОСТ ЗА ПАРТИЈУ 81 БЕЗ ПДВ-а									

ПАРТИЈА 82: ПОДМЕТАЧИ ШИНСКЕ КОЧНИЦЕ КТ4

Бр. Ставке	Шифра ГСП	Назив	Цртеж	Орјент. годишње количине		Назив произвођача и земља порекла понуђеног добра	Каталoшки број понуђеног добра	Јединична цена без ПДВ-а	Укупна вредност ставке без ПДВ-а
1	302315001	ПОДМЕТАС, СИНСКЕ КОЧНИЦЕ REBRASTI КТ4	T-16-NN-35-023	kom	60				
2	302316801	ПОДМЕТАС, СИНСКЕ КОЧНИЦЕ RAVNI КТ4	T-16-NN-35-022	kom	60				
УКУПНА ВРЕДНОСТ ЗА ПАРТИЈУ 82 БЕЗ ПДВ-а									

ПАРТИЈА 83: ДИСКОВИ

Бр. Ставке	Шифра ГСП	Назив	Цртеж	Орјент. годишње количине		Назив произвођача и земља порекла понуђеног добра	Каталoшки број понуђеног добра	Јединична цена без ПДВ-а	Укупна вредност ставке без ПДВ-а
1	309053101	DISK, КОЧНИ 460X60MM PRVOG I TRECEG STELA BE4/6 DUWAG	T-17-DS-31-020	kom	4				
2	309191001	DISK, Ø460X75 КОЧНИ ПРИКОЛИЦЕ B4S	T-17-DS-31-022	kom	3				
3	333053201	DISK, КОЧНИ 460X75MM SREDNJEG STELA BE4/6 DUWAG	T-17-DS-31-019	kom	6				
УКУПНА ВРЕДНОСТ ЗА ПАРТИЈУ 83 БЕЗ ПДВ-а									

ПАРТИЈА 84: КОЧНЕ ПАПУЧЕ ПРИКОЛИЦЕ B4 DÜWAG

Бр. Ставке	Шифра ГСП	Назив	Цртеж	Орјент. годишње количине		Назив произвођача и земља порекла понуђеног добра	Каталoшки број понуђеног добра	Јединична цена без ПДВ-а	Укупна вредност ставке без ПДВ-а
1	309106601	ПАПУЧА, КОЧНА LEVA 530 ПРИКОЛИЦЕ B4	T-17-DS-35-002	kom	100				
2	309107401	ПАПУЧА, КОЧНА DESNA 531 ПРИКОЛИЦЕ B4	T-17-DS-35-003	kom	100				
УКУПНА ВРЕДНОСТ ЗА ПАРТИЈУ 84 БЕЗ ПДВ-а									

ПАРТИЈА 85: ПОДЕШАВАЈУЋИ ЗАВРТАЊ И НАВРТКА КОЧНОГ ПОЛУЖЈА DÜWAG

Бр. Ставке	Шифра ГСП	Назив	Цртеж	Орјент. годишње количине		Назив произвођача и земља порекла понуђеног добра	Каталожки број понуђеног добра	Јединична цена без ПДВ-а	Укупна вредност ставке без ПДВ-а
				ком	20				
1	309114701	ZAVRTANJ, PODESAVAJUCI KOC.POLUZJA DUWAG	T-17-DS-34-004	ком	20				
2	309115501	NAVRTKA, PODES. KOC.POLUZJA DUWAG	T-17-DS-34-005	ком	20				
УКУПНА ВРЕДНОСТ ЗА ПАРТИЈУ 85 БЕЗ ПДВ-а									

ПАРТИЈА 86: ДЕЛОВИ КОЧНОГ ЦИЛИНДРА DÜWAG

Бр. Ставке	Шифра ГСП	Назив	Цртеж	Орјент. годишње количине		Назив произвођача и земља порекла понуђеног добра	Каталожки број понуђеног добра	Јединична цена без ПДВ-а	Укупна вредност ставке без ПДВ-а
				ком	5				
1	309122801	POLUGA, POTISNA KOC. MEH. LEVA DUWAG	T-17-VI-17-003	ком	5				
2	309123601	POLUGA, POTISNA KOCNOG CILINDRA DESNA DUWAG	T-17-VI-17-004	ком	3				
3	309147301	PRIRUBNICA, POTISNE POL. KOC. CIL. DUWAG	T-17-VI-17-007	ком	10				
4	309148101	KRAJNICA, VRETENA KOC. CILINDRA DUWAG	T-17-VI-17-008	ком	30				
УКУПНА ВРЕДНОСТ ЗА ПАРТИЈУ 86 БЕЗ ПДВ-а									

ПАРТИЈА 87: НОСАЧИ КОЧНИХ ПАПУЧА ПРИКОЛИЦЕ Б4 DÜWAG

Бр. Ставке	Шифра ГСП	Назив	Цртеж	Орјент. годишње количине		Назив произвођача и земља порекла понуђеног добра	Каталожки број понуђеног добра	Јединична цена без ПДВ-а	Укупна вредност ставке без ПДВ-а
				ком	3				
1	309124401	NOSAC,KOCNE PAPUCE SPOLJNI -3 OTVORA PRIKOLICE B4 LEVI	T-17DS-35-000/2	ком	3				
2	309125201	NOSAC,KOCNE PAPUCE UNUTRASNJI SA-2(4 OTV.) PRIKOLICE B4 DESNI	T-17-DS-35-000/3	ком	10				
3	309126001	NOSAC, KOCNE PAPUCE SPOLJ.-3 OTVORA B4 DESNI	T-17-DS-35-000/1	ком	5				
УКУПНА ВРЕДНОСТ ЗА ПАРТИЈУ 87 БЕЗ ПДВ-а									

ПАРТИЈА 88: ЧАУРЕ, ЕЛАСТИЧНЕ КОЧНОГ МЕХАНИЗМА ПРИКОЛИЦЕ Б4 DÜWAG

Бр. Ставке	Шифра ГСП	Назив	Цртеж	Орјент. годишње количине		Назив произвођача и земља порекла понуђеног добра	Каталожки број понуђеног добра	Јединична цена без ПДВ-а	Укупна вредност ставке без ПДВ-а
				ком	40				
1	309128701	CAURA, ELASTICNA Ø37 L=28 KOCNOG MEHANIZMA PRIKOLICE B4	T-17-DS-35-022	ком	40				
2	309129501	CAURA, ELASTICNA Ø37 L=15 KOCNOG MEHANIZMA B4	T-17-DS-35-023	ком	50				
3	309130901	CAURA, ELASTICNA Ø 3 L=14 KOCNOG MEHANIZ. B4	T-17-DS-35-024	ком	40				

Бр. Ставке	Шифра ГСП	Назив	Цртеж	Орјент. годишње количине		Назив произвођача и земља порекла понуђеног добра	Каталожки број понуђеног добра	Јединична цена без ПДВ-а	Укупна вредност ставке без ПДВ-а
				ком	40				
4	309143001	CAURA, ELASTICNA Ø34 L=40 КОСНОГ МЕХАНИЗМА DUWAG	T-17-DS-34-027	ком	40				
УКУПНА ВРЕДНОСТ ЗА ПАРТИЈУ 88 БЕЗ ПДВ-а									

ПАРТИЈА 89: ЧАУРЕ, ТРОКРАКЕ ПОЛУГЕ КОЧНОГ МЕХАНИЗМА ПРИКОЛИЦЕ Б4 DÜWAG

Бр. Ставке	Шифра ГСП	Назив	Цртеж	Орјент. годишње количине		Назив произвођача и земља порекла понуђеног добра	Каталожки број понуђеног добра	Јединична цена без ПДВ-а	Укупна вредност ставке без ПДВ-а
				ком	10				
1	309131701	CAURA, ТРОКРАКЕ ПОЛУГЕ Ø29.9 КОСНОГ МЕХАНИЗМА ПРИКОЛИЦЕ Б4	T-17-DS-35-025	ком	10				
2	309134101	CAURA, ТРОКРАКЕ ПОЛУГЕ Ø34.9 КОС. МЕХ. Б4 ЗА РЕПАРАЦИЈУ	T-17-DS-35-030	ком	30				
УКУПНА ВРЕДНОСТ ЗА ПАРТИЈУ 89 БЕЗ ПДВ-а									

ПАРТИЈА 90: ДЕЛОВИ РЕГУЛАТОРА СИЛЕ КОЧЕЊА DÜWAG

Бр. Ставке	Шифра ГСП	Назив	Цртеж	Орјент. годишње количине		Назив произвођача и земља порекла понуђеног добра	Каталожки број понуђеног добра	Јединична цена без ПДВ-а	Укупна вредност ставке без ПДВ-а
				ком	2				
1	309151101	POLUGA, REGULATORSILE КОСЕНЈА DUWAG	T-17-DS-35-007	ком	2				
2	309152001	OSOVINICA, REGULATORSILE КОСЕНЈА DUWAG	T-17-DS-35-006	ком	5				
УКУПНА ВРЕДНОСТ ЗА ПАРТИЈУ 90 БЕЗ ПДВ-а									

ПАРТИЈА 91: КОЧНЕ ОБЛОГЕ ЗА DÜWAG

Бр. Ставке	Шифра ГСП	Назив	Каталожки број или одговарајуће	Орјент. годишње количине		Назив произвођача и земља порекла понуђеног добра	Каталожки број понуђеног добра	Јединична цена без ПДВ-а	Укупна вредност ставке без ПДВ-а
				ком	80				
1	309185601	OBLOGA, КОСНА 16mm DÜWAG	55511 JURID 809 или одговарајуће	ком	80				
2	309186401	OBLOGA, КОСНА 24mm DÜWAG	55512 JURID 809 или одговарајуће	ком	300				
УКУПНА ВРЕДНОСТ ЗА ПАРТИЈУ 91 БЕЗ ПДВ-а									

ПАРТИЈА 92: ОСОВИНИЦЕ КОЧНОГ ПОЛУЖЈА DÜWAG

Бр. Ставке	Шифра ГСП	Назив	Цртеж	Орјент. годишње количине		Назив произвођача и земља порекла понуђеног добра	Каталожки број понуђеног добра	Јединична цена без ПДВ-а	Укупна вредност ставке без ПДВ-а
				ком	26				
1	309200301	OSOVINICA, Ø36X112 OK46 КОСНОГ ПОЛУЖЈА DUWAG	T-17-DS-34-002	ком	26				
2	309201101	OSOVINICA, Ø36X99 OK46 КОСНОГ ПОЛУЖЈА	T-17-DS-34-003	ком	12				
3	309202001	OSOVINICA, Ø45X112 OK55 КОСНОГ ПОЛУЖЈА DUWAG	T-17-DS-34-011	ком	12				
4	309203801	OSOVINICA, Ø56X164 OK65 КОСНОГ ПОЛУЖЈА DUWAG	T-17-DS-34-001	ком	10				

Бр. Ставке	Шифра ГСП	Назив	Цртеж	Орјент. годишње количине		Назив произвођача и земља порекла понуђеног добра	Каталoшки број понуђеног добра	Јединична цена без ПДВ-а	Укупна вредност ставке без ПДВ-а
				ком	10				
5	309204601	OSOVINICA, Ø33X88 OK41 KOCNOG POLUZJA DUWAG	T-17-DS-34-012	ком	10				
6	309206201	OSOVINICA, Ø26X182 KOCNOG POLUZJA DUWAG	T-17-DS-35-027	ком	20				
7	309207001	OSOVINICA, Ø26X88 OK36 KOCNOG POLUZJA DUWAG	T-17-DS-34-013	ком	10				
8	309229101	OSOVINICA, Ø30X142 OK 41 KOCNOG POLUZJA PRIKOLICE B4	T-17-DS-16-004	ком	5				
УКУПНА ВРЕДНОСТ ЗА ПАРТИЈУ 92 БЕЗ ПДВ-а									

ПАРТИЈА 93: НОСАЧ И ОСНОВНА ПЛОЧА ШИНСКЕ КОЧНИЦЕ М.КОЛА DÜWAG

Бр. Ставке	Шифра ГСП	Назив	Цртеж	Орјент. годишње количине		Назив произвођача и земља порекла понуђеног добра	Каталoшки број понуђеног добра	Јединична цена без ПДВ-а	Укупна вредност ставке без ПДВ-а
				ком	20				
1	309188001	NOSAC, OPRUGE SINSKE KOCNICE M. KOLA DUWAG	T-17-NN-35-000/5	ком	20				
2	309189901	PLOCA, OSNOVNA NOSACA OPRUGE SINSKE KOCNICE M. KOLA DUWAG	T-17-NN-35-023	ком	20				
УКУПНА ВРЕДНОСТ ЗА ПАРТИЈУ 93 БЕЗ ПДВ-а									

ПАРТИЈА 94: ПОДМЕТАЧИ И ДИСТАНЦЕРИ ЗА DÜWAG

Бр. Ставке	Шифра ГСП	Назив	Цртеж	Орјент. годишње количине		Назив произвођача и земља порекла понуђеног добра	Каталoшки број понуђеног добра	Јединична цена без ПДВ-а	Укупна вредност ставке без ПДВ-а
				ком	270				
1	309222401	PODMETAC, DISTANCER Ø50/ Ø27X2 KOC.POLUZJA DUW	T-17-DS-34-024	ком	270				
2	309223201	PODMETAC, DISTANCER Ø50/ Ø27X3 KOC.POLUZJA DW	T-17-DS-34-024	ком	270				
УКУПНА ВРЕДНОСТ ЗА ПАРТИЈУ 94 БЕЗ ПДВ-а									

Бр. пар.	Шифра ГСП-а	Назив	Стандард	Орјент. годишње количине		Назив произвођача и земља порекла понуђеног добра	Каталoшки број или стандард понуђеног добра	Јединична цена без ПДВ-а	Укупна вредност партије без ПДВ-а
95	309265801	PODLOSKA, 10 SA PRODUZETKO M CELICNA	SRPS M.B2.142	ком	20				

ПАРТИЈА 96: СИТА РЕГУЛАТОРА СИЛЕ КОЧЕЊА

Бр. Ставке	Шифра ГСП	Назив	Узорак	Орјент. годишње количине		Назив произвођача и земља порекла понуђеног добра	Каталoшки број понуђеног добра	Јединична цена без ПДВ-а	Укупна вредност ставке без ПДВ-а
				ком	60				
1	309271201	SITO, Ø12 REGULATORA SILE KOENJA MALO	УЗОРАК	ком	60				
2	309272001	SITO, Ø21 REGULATORA SILE KOENJA VELIKO	УЗОРАК	ком	60				
УКУПНА ВРЕДНОСТ ЗА ПАРТИЈУ 96 БЕЗ ПДВ-а									

Укупна вредност уговора, без укљученог ПДВ-а износи _____ динара (словима: _____), а са укљученим ПДВ-ом износи _____ динара (словима: _____).

Продавац ће испоручити добра на паритету магацин Купца, са урачунатим свим зависним трошковима који терете извршење уговора.

Члан 5.

Промена уговорене цене могућа је након протеча 3 месеца од дана потписивања уговора за проценат раста или пада за више од 5% вредности динара у односу на ЕУР-о од дана потписивања уговора по просечном средњем курсу НБС-а (ЕУР-а/ДИН) за месец који предходи месецу у коме је поднет захтев за промену цена (просечан месечни девизни курс узима се са званичног сајта НБС). Уколико у току уговореног периода на тржишту наступе наведене околности, Продавац има право да по једном од основа наведених у структури цене поднесе захтев за промену цене.

У случају пада цене, Продавац је дужан да на захтев Купца достави сагласност на промену цене.

Испоруку добара по новој цени Продавац може да врши искључиво после пријема писане сагласности Купца, којом се, од тачно наведеног датума, дозвољава испорука добара по новим ценама Продавца.

Купац и Продавац су дужни да обавештења за промену цена доставе у року од 10 дана од дана пријема захтева.

Евентуална промена јединичне цене из усвојене понуде Продавца у смислу претходних ставова овог члана могућа је само уз сагласност свих уговорних страна уз обавезно сачињен Анекс уговора, а важећа је за испоруке добара наручене након закључења Анекса.

Уколико је образац структуре цене потписан, али непопуњен или делимично попуњен (није наведен ниједан од елемената који утичу на формирање понуђене цене) члан 5. ће гласити:

Уговорена цена је фиксна све време трајања уговора и не може се мењати до коначне реализације уговора.

Члан 6.

Продавац се обавезује да на име гаранције за добро извршење посла, приликом потписивања уговора Купцу преда 1 (једну) потписану сопствену меницу, без означавања доспелости и меничне своте, као гаранцију за добро извршење посла (уредно извршење својих обавеза).

Истовремено са предајом менице из става 1. овог члана, Продавац се обавезује да Купцу преда: менично писмо (овлашћење) за Купца, да Купац може попунити меницу на износ од 10% од укупно уговорене вредности без ПДВ-а из члана 4. уговора у случају неуредног извршења обавеза од стране Продавца, **са роком важења 30 дана дужим од рока важења уговора**, копију картона депонованих потписа овлашћених лица који може бити оверен од стране банке, не старији од шест месеци и Захтев за регистрацију менице који може бити оверен од стране пословне банке.

Меница и менично писмо-овлашћење морају бити потписани од стране истог лица које је наведено у картону депонованих потписа, а могу бити и оверени печатом Продавца.

Добро извршење посла подразумева поштовање свих уговорених обавеза на начин и у року како су уговорене.

Купац има право да наплати меницу за добро извршење посла у свим ситуацијама када Продавац не поштује све уговорне обавезе на начин и у року који је уговорен, као што је: неиспорука добара, делимична испорука добара, кашњење у испоруци, не решавање рекламација у уговореном року, ангажовање као подизвођача лице које није навео у понуди, као и било које друго непоступање на које се Продавац, уговором обавезао.

Уколико не наступе горе наведене околности, Купац је дужан да **након истека рока важења меничног овлашћења, без одлагања, меницу врати Продавцу.**

Продавац може уместо менице за добро извршење посла доставити банкарску гаранцију за добро извршење посла, неопозиву, без приговора, безусловну и плативу на први позив са роком важења 30 дана дужим од рока важења уговора на износ од 10% од укупно уговорене вредности без ПДВ-а, и која мора, бити наплатива у ситуацијама дефинисаним у члану 6. став 5. овог Уговора.

Купац неће наплатити средство за добро извршење посла у ситуацијама када је до кашњења у испоруци/ нерешавању рекламација ... дошло услед наступања околности (виша сила) које онемогућавају Произвођача добра да испоручи уговорено добро у уговореном року, о чему Продавац доставља доказ издат од стране Произвођача добра, или наступања других објективних околности које су наступиле после закључења уговора (настале независно од воље Продавца), а које Продавац није никако могао избећи, отклонити, предвидети, о чему Продавац мора да достави доказ.

Продавац се обавезује да у случају да средство финансијског обезбеђења буде наплаћено, достави под истим условима, уколико то захтева Купац, ново средство финансијског обезбеђења у висини од 10% нереализованог износа укупне вредности уговора без ПДВ-а.

Све трошкове добијања, продужења и активирања гаранција сноси Продавац.

Рок за достављање нове банкарске гаранције или менице је 7 дана од дана добијања писаног позива Купца за доставу исте.

Члан 7.

Продавац се обавезује да на име гаранције за отклањања недостатака у гарантном року, приликом прве испоруке, Купцу преда 1 (једну) потписану сопствену меницу, без означења доспелости и меничне своте, као гаранцију за отклањање недостатака у гарантном року.

Истовремено са предајом менице из става 1. овог члана, Продавац се обавезује да Купцу преда: менично писмо (овлашћење) за Купца, да Купац може попунити меницу на износ од 5% од укупно уговорене вредности без ПДВ-а из члана 4. уговора у случају неуредног извршења обавеза од стране Продавца, **са роком важења 30 дана дужим од истека гарантног периода**, копију картона депонованих потписа овлашћених лица који може бити оверен од стране банке, не старији од шест месеци и Захтев за регистрацију менице који може бити оверен од стране пословне банке. Меница и менично писмо-овлашћење морају бити потписани од стране **истог** лица које је наведено у картону депонованих потписа, а могу бити и оверени печатом Продавца.

Купац има право да наплати меницу за отклањање недостатака у гарантном року у свим ситуацијама када Продавац не поштује све уговорне обавезе на начин и у року који је уговорен, као што је: неотклањање неисправности у гарантном року.

Продавац може уместо менице, приликом прве испоруке, доставити банкарску гаранцију за отклањање недостатака у гарантном периоду неопозиву, без приговора, безусловну и плативу на први позив на износ од 5% од укупно уговорене вредности без ПДВ-а, са роком важења 30 дана дужим од истека гарантног периода и која мора, бити наплатива у ситуацијама дефинисаним у члану 7. став 4. овог Уговора.

Уколико не наступе горе наведене околности, Купац је дужан да након истека рока средства обезбеђења, без одлагања, исто врати Продавцу.

Купац неће наплатити средство за отклањања недостатака у гарантном року у ситуацијама када је до отклањања недостатака у гарантном периоду дошло услед наступања околности (виша сила) и у ситуацијама када су недостаци настали чињењем од стране Купца.

Продавац се обавезује да у случају да средство финансијског обезбеђења буде наплаћено, достави под истим условима, уколико то захтева Купац, ново средство финансијског обезбеђења у висини од 5 % нереализованог износа уговора без ПДВ-а.

Све трошкове добијања, продужења и активирања гаранција сноси Продавац.

Рок за достављање нове банкарске гаранције или менице је 7 дана од дана добијања писаног позива Купца за доставу исте.

Члан 8.

Купац се обавезује да плаћање изврши на следећи начин:

- укупна вредност поруџбенице, са укљученим ПДВ-ом, у року од 45 дана од дана достављања исправне фактуре Купцу на плаћање.

Члан 9.

У случају да Продавац својом кривицом не испоручи добра уроку из члана 2. уговора, сагласан је да му Купац обрачуна и наплати уговорну казну у висини од 1 % од укупне вредности неиспоручених добара за сваки дан закашњења, с тим да укупна вредност уговорне казне не пређе износ од 5% уговорене вредности.

Купац има право да услед задоцњења у испуњењу уговорене обавезе, захтева наплату уговорне казне, без обавештења Продавца о задржавању тог права.

Право Купца на наплату уговорне казне не утиче на право Купца да захтева накнаду штете.

Члан 10.

За добра за која произвођач даје гаранцију, Продавац је дужан исту пренети на Купца.

За добра за која је дата гаранција Продавац се обавезује да приликом испоруке, Купцу достави гарантни лист.

Гарантни период за партије 76 (позиција 1) и 83 је _____ km, рачунајући од дана уградње предметних добара.

Гарантни период за партију 91 је _____ km рачунајући од дана уградње предметних добара.

Гарантни период за партије 1-75, 76 (позиције 2, 3), 77-82, 84-90, 92-96 је ___ месеци рачунајући од дана испоруке предметних добара.

Продавац је дужан да недостатке у гарантном року отклони најкасније у року од 10 дана од пријема писаног позива Купца за отклањање недостатака, осим у ситуацији када због објективних околности исте није могао решити у уговореном року, те је тада исте дужан отклонити у року од 30

Конкурсна документација за јавну набавку добара: ДЕЛОВИ КОЧНОГ СИСТЕМА ЗА ТРАМВАЈЕ, број ВНД-316/19 дана за партије 1-75, 76 (позиције 2, 3), 77-82, 84-96, односно 60 дана за партије 76 (позиција 1) и 83 дана од пријема писаног позива Купца за отклањање недостатака.

Продавац је дужан да отклони све неисправности које подлежу гаранцији, о свом трошку.

Продавац се ослобађа обавезе отклањања неисправности ако је иста последица неправилног одржавања или последица више силе.

У случају мање оправке добара, гарантни периода се продужава онолико колико је Купац био лишен употребе добра.

Уколико је због неисправног функционисања извршена замена добра или битна оправка, гарантни рок почиње тећи поново, од дана враћања замењеног/ поправљеног добра.

Уколико је замењен или битно оправљен само неки део ствари, гарантни рок почиње тећи само за тај део.

Члан 11.

Квантитативни и квалитативни пријем врши се у магацину Купца, Београд ул. Кнегиње Љубице 29. Евентуалне рекламације на квалитет (видљиви недостаци) и квантитет Купац је дужан саопштити Продавцу одмах по пријему добара, а рекламацију за скривене недостатке Купац је дужан Продавцу саопштити без одлагања, одмах по сазнању за исту.

Продавац је дужан да рекламацију на видљиве недостатке (квалитет и квантитет) реши у року не дужем од 10 дана.

Члан 12.

Купац има право да спроведе контролу квалитета, односно контролу саобразности испоручених добара са декларацијом код за то компетентне организације (акредитоване лабораторије и сл.), а која је способна да то учини применом верификоване или документоване методе.

Трошкове спроведене контроле квалитета, односно контролу саобразности испоручених добара са декларацијом сноси Продавац, уколико се контролом утврди одступање од траженог квалитета и порекла добара.

Уколико Купац у току уговореног периода, посумња у квалитет поједине испоруке, Продавац је дужан да на захтев Купца достави одговарајући документ ради потврде квалитета.

Продавац је обавезан да у било ком тренутку испорукеи након извршене испоруке, на захтев Купца, Купцу достави доказ о пореклу испоручених добара. У циљу провере порекла испоручених добара увозног порекла Купац задржава право да од Продавца захтева да достави Пакинг листу и Царинску исправу.

Продавац је обавезан да се на захтев Купца изјасни о томе како произвођач добара који су предмет овог уговора испитивањем потврђује квалитет својих производа, да ли су и ако јесу, како и када испитивани статистички репрезентативни узорци производа који су предмет уговора.

Члан 13.

Овај уговор ступа на снагу даном потписивања обе уговорне стране.

Овај уговор се закључује на период од годину дана или до испуњења финансијске вредности, зависно од тога шта пре наступи.

Купац и Продавац могу, пре истека важности овог Уговора, а услед повећања обима предмета набавке, сагласном изјавом воља закључити Анекс уговора, без спровођења поступка јавне набавке, с тим да вредност повећаног обима не може прећи више од 5% вредности овог Уговора, при чему укупна вредност повећања уговора не може да буде већа од 5.000.000,00 динара.

Купац може дозволити промену цене, рока испоруке и других битних елемената Уговора из објективних разлога који нису постојали у тренутку закључења уговора, нити су их уговорне стране могле предвидети, отклонити, нити избећи.

Обавезе из овог уговора, које доспевају у наредној буџетској години биће реализоване највише до износа средстава која ће им за ту намену бити одобрена у тој буџетској години.

Члан 14.

Сви спорови из овог Уговора решаваће се првенствено споразумно.

У случају да спор не може бити решен на начин из претходног става овог члана, за његово решавање надлежан је Привредни суд у Београду.

Члан 15.

Промене овог Уговора важиће уколико су сачињене у писменој форми, уз обострану сагласност уговорних страна, о чему ће бити сачињен Анекс Уговора.

Члан 16.

За све што није обухваћено овим Уговором примењиваће се Закон о облигационим односима.

Члан 17.

Овај Уговор је сачињен у 6 (шест) истоветних примерака, од којих Продавац задржава 1 (један), а Купац 5 (пет) примерака.

ЗА ПРОДАВЦА

ЗА КУПЦА

Напомена: Овај модел уговора представља садржину уговора који ће бити закључен са изабраним понуђачем. Уколико понуђач без оправданих разлога одбије да закључи уговор о јавној набавци, након што му је уговор додељен, Наручилац ће му изрећи негативну референцу и реализовати достављено средство обезбеђења за озбиљност понуде.

IX МОДЕЛ МЕНИЧНОГ ОВЛАШЋЕЊА ЗА ДОБРО ИЗВРШЕЊЕ ПОСЛА

На основу Закона о меници („Сл.лист ФНРЈ“ бр. 104/46 и 18/58, „Сл.лист“ СФРЈ бр. 16/65, 54/70 и 57/89, Сл.лист СРЈ“ бр. 46/96) и Закона о платним услугама (СЛ.ГЛ.РС 139/2014)

ДУЖНИК: _____
Ул.: _____
Матични бр: _____
ПИБ: _____
Текући рачун: _____

ИЗДАЈЕ

ПОВЕРИОЦУ: ЈКП Градско саобраћајно предузеће „Београд“
Ул. Кнегиње Љубице бр. 29, Београд
Матични бр: 07022662
ПИБ: 100049398
Текући рачун: 105-500122-59

МЕНИЧНО ПИСМО – ОВЛАШЋЕЊЕ за Повериоца бланко, соло менице за добро извршење посла

Предајемо Вам _____ бланко, соло меницу бр. _____, плативу по виђењу и овлашћује се _____ као Поверилац да у случају неиспуњења обавеза Дужника из Уговора бр. _____ од _____ године, **може безусловно и неопозиво, без протеста и трошкова, вансудски, у складу са важећим прописима, извршити наплату са рачуна** Дужника – Издаваоца менице из његових новчаних средстава у износу **10%** од укупно уговорене вредности без ПДВ-а. **Рок важења меничног овлашћења је 30 дана дуже од дана истека рока важења уговора.**

Овлашћујемо банке код којих имамо рачуне да исплату - плаћање изврше на терет свих наших рачуна, као и да поднети налог за наплату заведу у редослед чекања у случају да на рачунима уопште нема или нема довољно средстава или због поштовања приоритета у наплати са рачуна.

Дужник се одриче права на повлачење овог овлашћења, на стављање приговора на задужење и на сторнирање задужења по овом основу за наплату.

Меница је важећа и у случају да у року трајања или након доспећа обавеза по основу предметног Уговора дође до: промене лица овлашћених за располагање на средствима на текућем рачуну Дужника, статусних промена код Дужника, оснивања нових правних субјеката и др.

ДУЖНИК - ИЗДАВАЛАЦ МЕНИЦЕ

Датум издавања овлашћења:

_____ године.

Х МОДЕЛ МЕНИЧНОГ ОВЛАШЋЕЊА ЗА ОТКЛАЊАЊЕ НЕДОСТАКА У ГАРАНТНОМ РОКУ

На основу Закона о меници („Сл.лист ФНРЈ“ бр. 104/46 и 18/58, „Сл.лист“ СФРЈ бр. 16/65, 54/70 и 57/89, Сл.лист СРЈ“ бр. 46/96) и Закона о платним услугама (СЛ.ГЛ.РС 139/2014)

ДУЖНИК: _____
Ул.: _____
Матични бр: _____
ПИБ: _____
Текући рачун: _____

ИЗДАЈЕ

ПОВЕРИОЦУ: ЈКП Градско саобраћајно предузеће „Београд“
Ул. Кнегиње Љубице бр. 29, Београд
Матични бр: 07022662
ПИБ: 100049398
Текући рачун: 105-500122-59

МЕНИЧНО ПИСМО – ОВЛАШЋЕЊЕ за Повериоца бланко, соло менице за отклањање недостатака у гарантном року

Предајемо Вам _____ бланко, соло меницу бр. _____, плативу по виђењу и овлашћује се _____ као Поверилац да у случају неиспуњења обавеза Дужника из Уговора бр. _____ од _____ године, **може безусловно и неопозиво, без протеста и трошкова, вансудски, у складу са важећим прописима, извршити наплату са рачуна** Дужника – Издаваоца менице из његових новчаних средстава у износу **5%** од укупно уговорене вредности без ПДВ-а. **Рок важења меничног овлашћења је 30 дана дуже од дана истека гарантног периода.**

Овлашћујемо банке код којих имамо рачуне да исплату - плаћање изврше на терет свих наших рачуна, као и да поднети налог за наплату заведу у редослед чекања у случају да на рачунима уопште нема или нема довољно средстава или због поштовања приоритета у наплати са рачуна.

Дужник се одриче права на повлачење овог овлашћења, на стављање приговора на задужење и на сторнирање задужења по овом основу за наплату.

Меница је важећа и у случају да у року трајања или након доспећа обавеза по основу предметног Уговора дође до: промене лица овлашћених за располагање на средствима на текућем рачуну Дужника, статусних промена код Дужника, оснивања нових правних субјеката и др.

ДУЖНИК - ИЗДАВАЛАЦ МЕНИЦЕ

Датум издавања овлашћења:

_____. године.

Ø10H8

+0.022

0

Rekonstrukcija izvršena na zahtev SP^m Centrala * (dopis br.2129 od 21.11.2013).

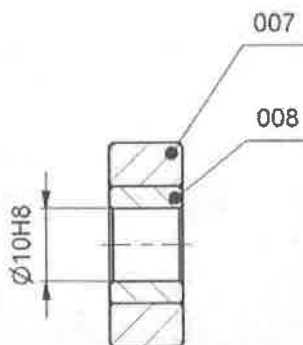

NAPOMENA:

- Nakon utiskivanja ležaja (Poz.008) u točkić (Poz.007) otvor Ø10H8 , obraditi na konačnu meru razvrtanjem .

GSP 3 020 541
MG. 50-302 061

14	008	Ležaj-čaure mehanizma kardanske kočnice KT4		P.CuSn12	Ø 18x15	1	
14	007	Točkić		16MnCr5 (Č 4320)	Ø 30x15	1	
Mont	Detalj	Naziv dela	Standard	Materijal	Dimenzije	Kom.	Masa (kg)
14	000/2	NAZIV DETALJA - SKLOPA	Standard	Materijal	Dimenzije	Kom.	Masa (kg)
Montaž	Detalj	Elektro-meh kardanska kočnica	T-16-DS		GSP "BEOGRAD"		
Veza sa		Točkić mehanizma kardanske kočnice	Snimio-konst.	22.05.1985	A.Stevanović		
R	1:1		Crtao	15.11.2013	Dalibor Radovanac maš.ing		
			Pregledao	15.11.2013	A.Matović dipl.maš.ing		
			Overava	15.11.2013	A.Matović dipl.maš.ing		
						<i>(Signature)</i>	

Prema crtežu ČKD 4 36 812016

No.	Datum	Dopis br.	Prvobitno	Izmena	Izmenio	Potpis	Odobrio	Potpis
1	20.07.2010	Dopis br.704	Mat. Č1430	Mat. Č4320	Dalibor Radovanac		G. Klisić dipl.maš.ing	
2	20.07.2010	Dopis br.704	Kota 10	Kota 10e8	Dalibor Radovanac		G. Klisić dipl.maš.ing	
3	06.02.2012	No. 133	57-60HRc	50±3 HRc	Dalibor Radovanac		G. Klisić dipl.maš.ing	

Ø16H7	+0.018
	0.000
10e8	-0.025
	-0.047

N7 / / N5 / / brušeno

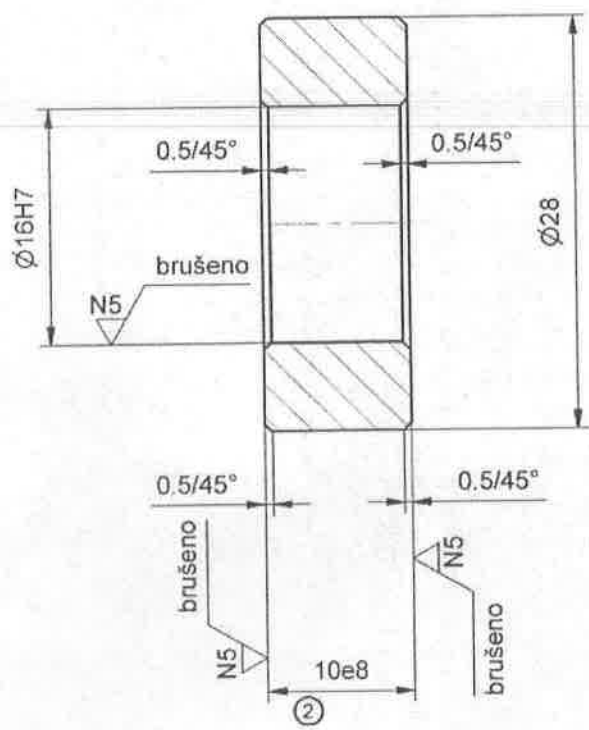

- ③ **NAPOMENA:**
- Cementirati na dubinu 0.8-1mm
 - Kaliti na 50±3 HRc

①

14	007	NAZIV DETALJA - SKLOPA	Standard	16MnCr5 (Č 4320)	Ø 30x15	Kom.	Tež.u kp
Montaža	Detalj	Mehanizam kardanske kočnice	T-16-DS	Materijal	GSP "BEOGRAD"		
Veza sa	000/2	TOČKIĆ	Snimio-konst.	27.07.2010	Dalibor Radovanac maš.ing		
R 2:1			Crtao	27.07.2010	Dalibor Radovanac maš.ing		
			Pregledao	27.07.2010	G Klisić dipl.maš.ing		
			Overava	27.07.2010	G Klisić dipl.maš.ing		

[Handwritten signature]

No.	Datum	Dopis br.	Prvobitno	Izmena	Izmenio	Potpis	Odobrio	Potpis	Ø16p6	+0.029
	1	21.11.2013	2129	Kota 10	Dalibor Radovanac					
2	21.11.2013	2129	Ø 9.8	Ø 10H8	Dalibor Radovanac		A. Matović dipl.maš.ing		Ø10H8	+0.022
										0

N7

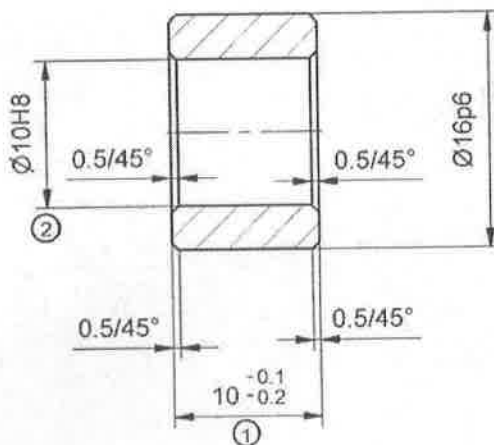

GSP 3 020 550
MG. 50-302-062

14	008	NAZIV DETALJA - SKLOPA	Standard	P. CuSn12 Materijal	Ø18x15 Dimenzije	1 Kom.	Masa (kg)
Montaž	Detalj	Elektro-meh.kardanska kočnica	T-16-DS		GSP "BEOGRAD"		
Veza sa	000/2	Ležaj-čaura mehanizma kardanske kočnice KT4	Snimio-konst.	22.05.1985	A.Stevanović		
R	2:1		Crtao	01.11.2013	Dalibor Radovanac maš.ing		
			Pregledao	01.11.2013	A.Matović dipl.maš.ing		
			Overava	01.11.2013	A.Matović dipl.maš.ing		

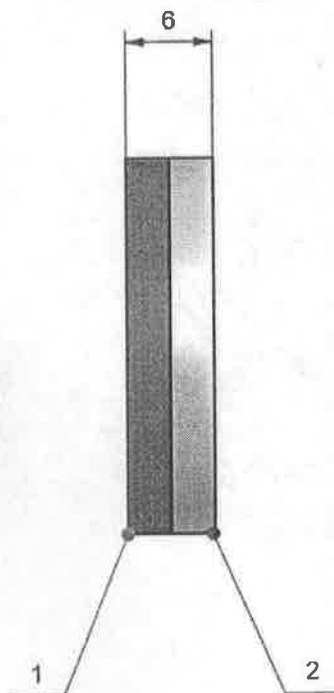
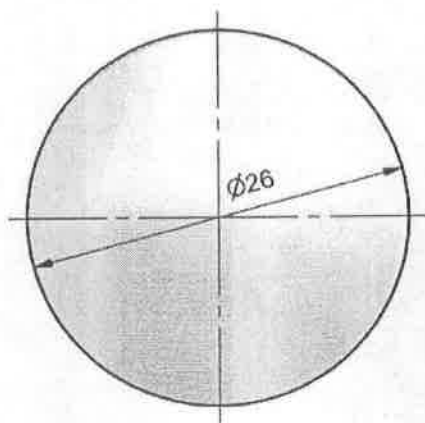
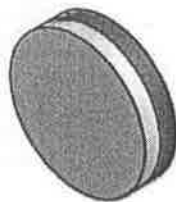

NAPOMENA:

- Pozicije 1 i 2 spojiti neoprenskim lepilom.

GSP: 3 021 254

K. BR. 50.303.010/2

2	PLOČICA	T-01-NN-38-012	S275 (Č 0445)	≠3x30x30	1	
1	PODMETAČ	T-01-NN-38-011	Guma	≠3x30x30	1	
Poz.	Naziv dela	Broj crteža / standard	Materijal	Dimenzije	Kom.	Masa (kg)
38	000/3		SKLOP		1	
		NAZIV DETALJA - SKLOPA	Standard	Materijal	Dimenzije	Kom. Masa (kg)
Montaž	Detalj	AKTUATOR	T-01-NN		GSP "BEOGRAD"	
Veza sa		PRITISNA PLOČICA NAMOTAJA AKTUATORA KT4 - SKLOP	Snimio-konst.	04.10.1985.	P. Krstić	
R 2:1			Crtao	23.03.2016.	M. Pejović maš. ing	
			Pregledao	23.03.2016.	A. Matović dipl. maš. ing	
			Overava	23.03.2016.	A. Matović dipl. maš. ing	

Matović

No.	Datum	Dopis br.	Prvobitno	Izmena	Izmenio	Polpis	Odobrio	Polpis
-----	-------	-----------	-----------	--------	---------	--------	---------	--------

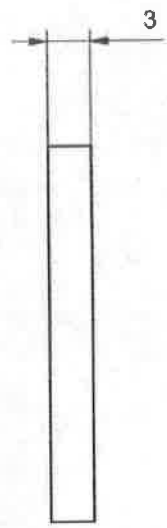
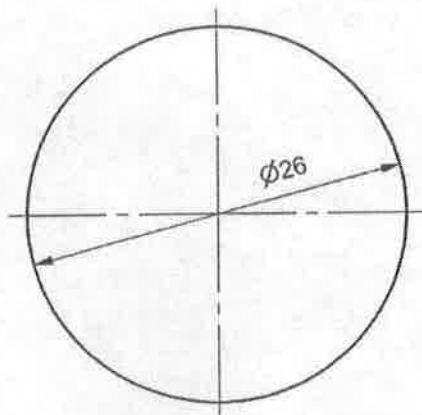

NAPOMENA:

* Materijal: guma na bazi NBR, tvrdoće 80± 4 Sh.

38	011	NAZIV DETALJA - SKLOPA	Standard	*	Material	#3x30x30	1	Masa (kg)
Montaž	Detalj	AKTUATOR	T-01-NN		GSP "BEOGRAD"			
Veza sa	000/3	PODMETAČ	Snimio-konst.	27.08.1986.	P. Krstić			
R	2:1		Crtao	23.03.2016.	M. Pejović maš. ing			
			Pregledao	23.03.2016.	A. Matović dipl. maš. ing			
			Overava	23.03.2016.	A. Matović dipl. maš. ing			<i>ovmm</i>

No.	Datum	Dopis br.	Prvobitno	Izmena	Izmenio	Potpis	Odobrio	Potpis
-----	-------	-----------	-----------	--------	---------	--------	---------	--------

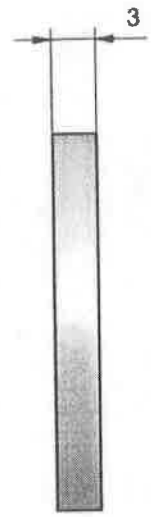
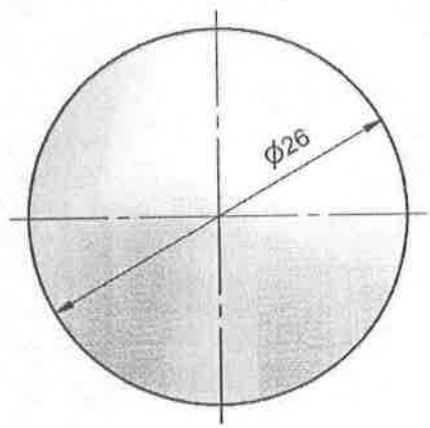

GSP: 3 021 300
K. BR. 50-303-026

38	012	NAZIV DETALJA - SKLOPA	Standard	S275 (Č 0445) Materijal	3x30x30 Dimenzije	1 Kom.	Masa (kg)
Montaž	Detalj	AKTUATOR	T-01-NN		GSP "BEOGRAD"		
Veza sa	000/3	PLOČICA	Snimio-konst.	27.08.1986.	P. Krstić		
R	2:1		Crtao	23.03.2016.		M. Pejović maš. ing	
			Pregledao	23.03.2016.		A. Matović dipl. maš. ing	
			Overava	23.03.2016.		A. Matović dipl. maš. ing	

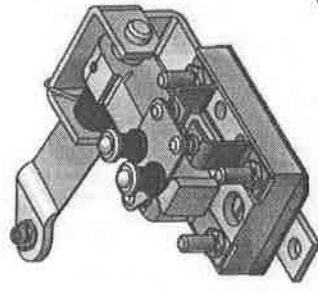
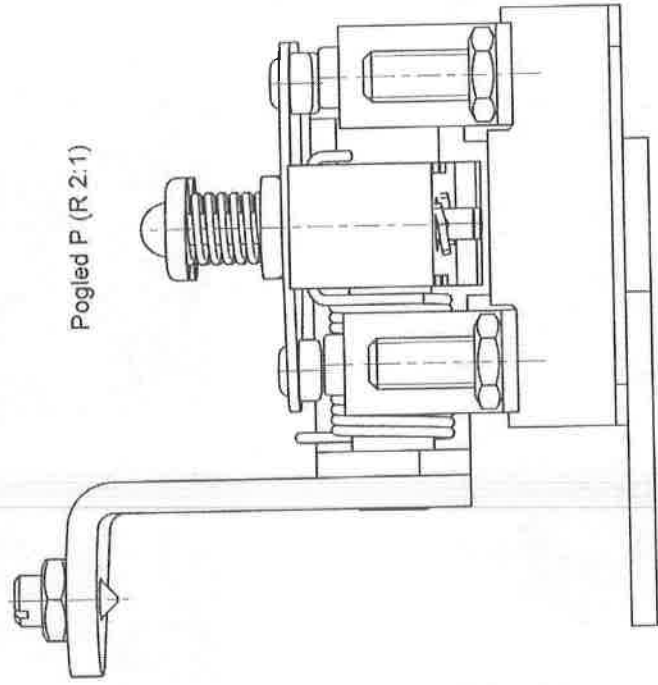
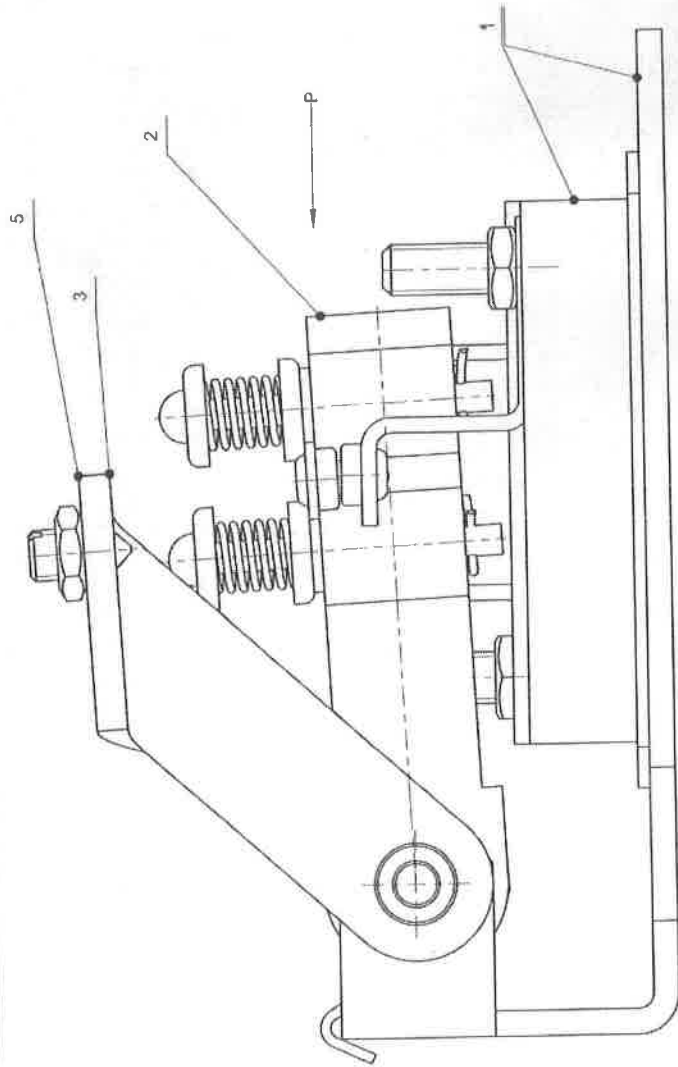

GSP: 3 021 289 01
K. BR. 50-303-022

NAPOMENA:
- Otvor Ø3.2 na osovini (T-01-NN-38-032) bušiti u sklopu.
- Nakon toga umetnuti čvrlju.

6	ELASTIČNA ČVRLJA	SRPSEN ISO 1337	Fe	3x18-St	1
5	GLAVNA OPRUGA PREKIDAČA	T-01-NN-38-037	S270MC (C 2130)	Patent žica Ø1x4x30	1
4	OBSTOJINKI POKRETNOSI KONTAKTA	T-01-NN-38-036	Al 99.99	Ø10/5x4.5	1
3	POLUGA PREKIDAČA AKTUATORA	T-01-NN-38-00011	SKLOP		1
2	KONTAKT AKTUATORA	T-01-NN-38-0009	SKLOP		1
1	OSNOVA	T-01-NN-38-00016	SKLOP		1
Poz.	Naziv/dela		Materijal		Kon.
38	000/5	Standard	Materijal		Kon.
Montaž	NAZIV DETALJA - SKLOPA		Materijal		Kon.
Veća sa	AKTUATOR		Materijal		Kon.
PREKIDAČ KONTROLNOG SVETLA AKTUATORA		Shimo-konst.	18.06.1986.		P. Krsić
KT4		Crtao	25.10.2016.		M. Pejović sp. sr. maš. ing.
R 2:1		Pregledao	25.10.2016.		A. Matović dipl. maš. ing.
		Overava	25.10.2016.		A. Matović dipl. maš. ing.

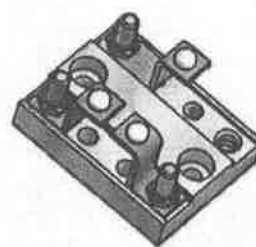
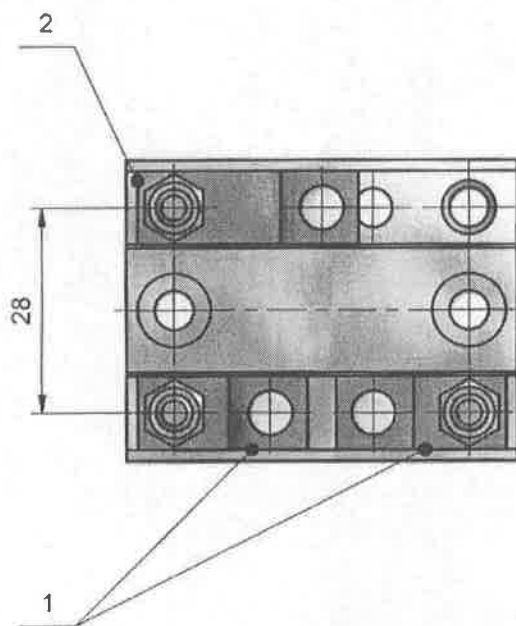
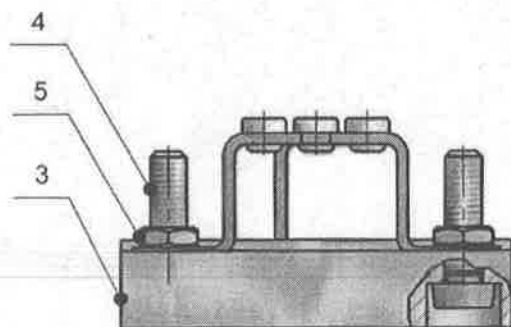

GSP: 3 021 459 01
K.BR. 50-303-170/1

5	NAVRTKA M5	SRPS EN ISO 4035	5 Fe/galZn	M5	3		
4	ZAVRTANJ M5	SRPS EN ISO 1207	5.8 Fe/galZn	M5x18	3		
3	IZOLACIONI NOSAČ NEPOK. KONTAKTA	T-01-NN-38-020	TEKSTOFEN	∅12x41x53	1		
2	NEPOKRETNI KONTAKT	T-01-NN-38-000/B		SKLOP	1		
1	NEPOKRETNI KONTAKT	T-01-NN-38-000/7		SKLOP	2		
Poz.	Naziv dela	Broj crteža / standard	Materijal	Dimenzije	Kom.	Masa (kg)	
38	000/6	NAZIV DETALJA - SKLOPA	Standard	Materijal	Dimenzije	Kom. Masa (kg)	
Montaž	Detalj	AKTUATOR	T-01-NN		GSP "BEOGRAD"		
Veza sa	000/16	SKLOP NEPOKRETNOG KONTAKTA AKTUATORA KT4	Snimio-konst.	15.08.1986.	P. Krstić		
R	1:1		Crtao	19.10.2016.	M. Pejović sp. str. maš. ing		<i>MP</i>
			Pregledao	19.10.2016.	A. Matović dipl. maš. ing		
			Overava	19.10.2016.	A. Matović dipl. maš. ing		<i>AM</i>

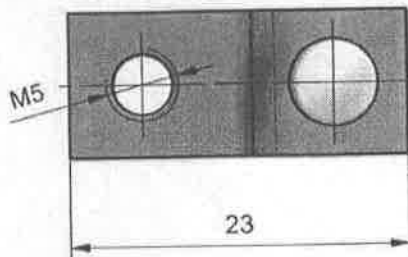
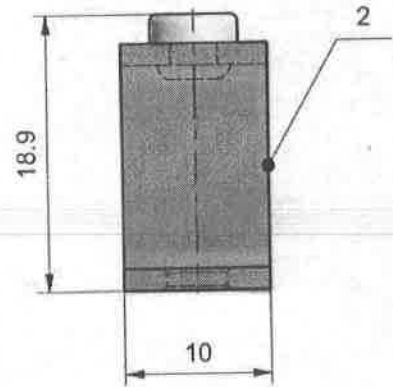
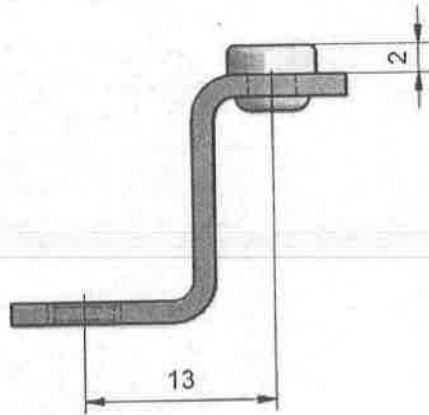

GSP: 3 021 661 01
K.BR. 50-303-220

2	KONTAKTNO DUGME	T-01-NN-38-029	Ag 99.99	Ø6x6	1	
1	KONTAKTNA PLOČICA	T-01-NN-38-018	Cu 99.99	#1.5x10x40	1	
Poz.	Naziv dela	Broj crteža / standard	Materijal	Dimenzije	Kom.	Masa (kg)
38	000/7				1	
	NAZIV DETALJA - SKLOPA	Standard	Materijal	Dimenzije	Kom.	Masa (kg)
Montaž	Detalj	AKTUATORI		T-01-NN		GSP "BEOGRAD"
Veza sa	000/6	NEPOKRETNI KONTAKT AKTUATORA KT4		Snimio-konst. 13.08.1986.		P. Krstić
R	2:1			Crtao 19.10.2016.		M. Pejović sp. str. maš. ing
				Pregledao 19.10.2016.		A. Matović dipl. maš. ing
				Overava 19.10.2016.		A. Matović dipl. maš. ing

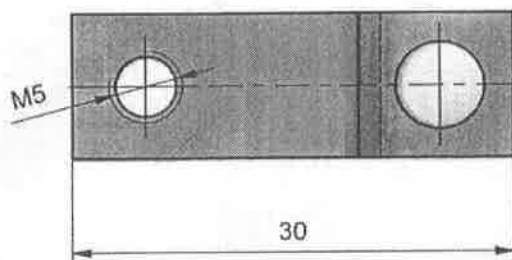
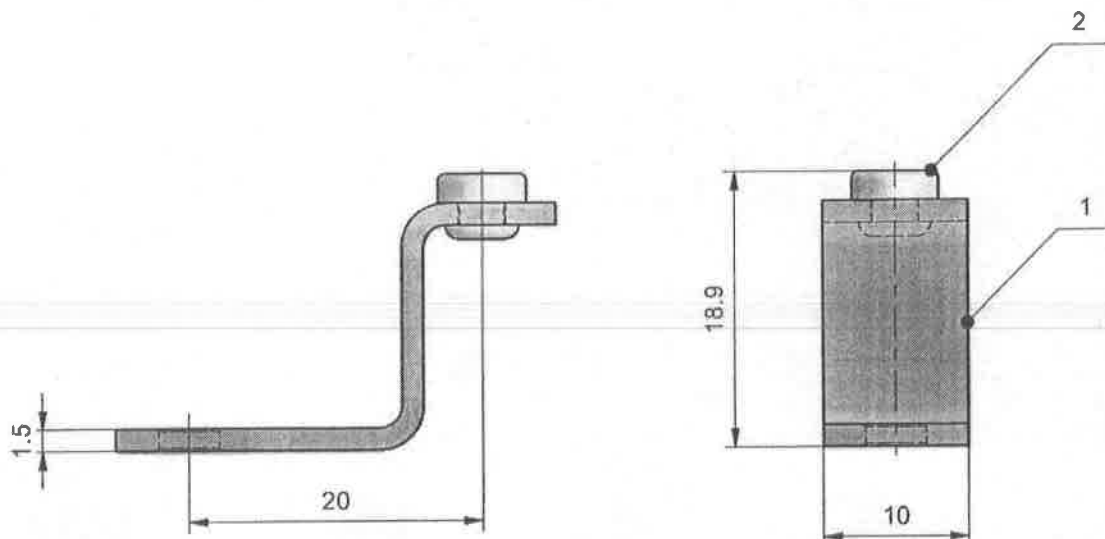

GSP: 3 021 700 01
K.BR. 50-303-240

2	KONTAKTNO DUGME	T-01-NN-38-029	Ag 99.99	Ø6x6	1	
1	KONTAKTNA PLOČICA	T-01-NN-38-019	Cu 99.99	#1.5x10x47	1	
Poz.	Naziv dela	Broj crteža / standard	Materijal	Dimenzije	Kom.	Masa (kg)
38	000/8				1	
	NAZIV DETALJA - SKLOPA	Standard	Materijal	Dimenzije	Kom.	Masa (kg)
Montaž	Detalj	AKTUATORI		T-01-NN	GSP "BEOGRAD"	
Veza sa	000/6	KONTAKT AKTUATORA NEPOKRETNI KT4		Snimio-konst.	15.08.1986.	P. Krstić
R 2:1				Crtao	19.10.2016.	M. Pejović sp. str. maš. ing
				Pregledao	19.10.2016.	A. Matović dipl. maš. ing
				Overava	19.10.2016.	A. Matović dipl. maš. ing

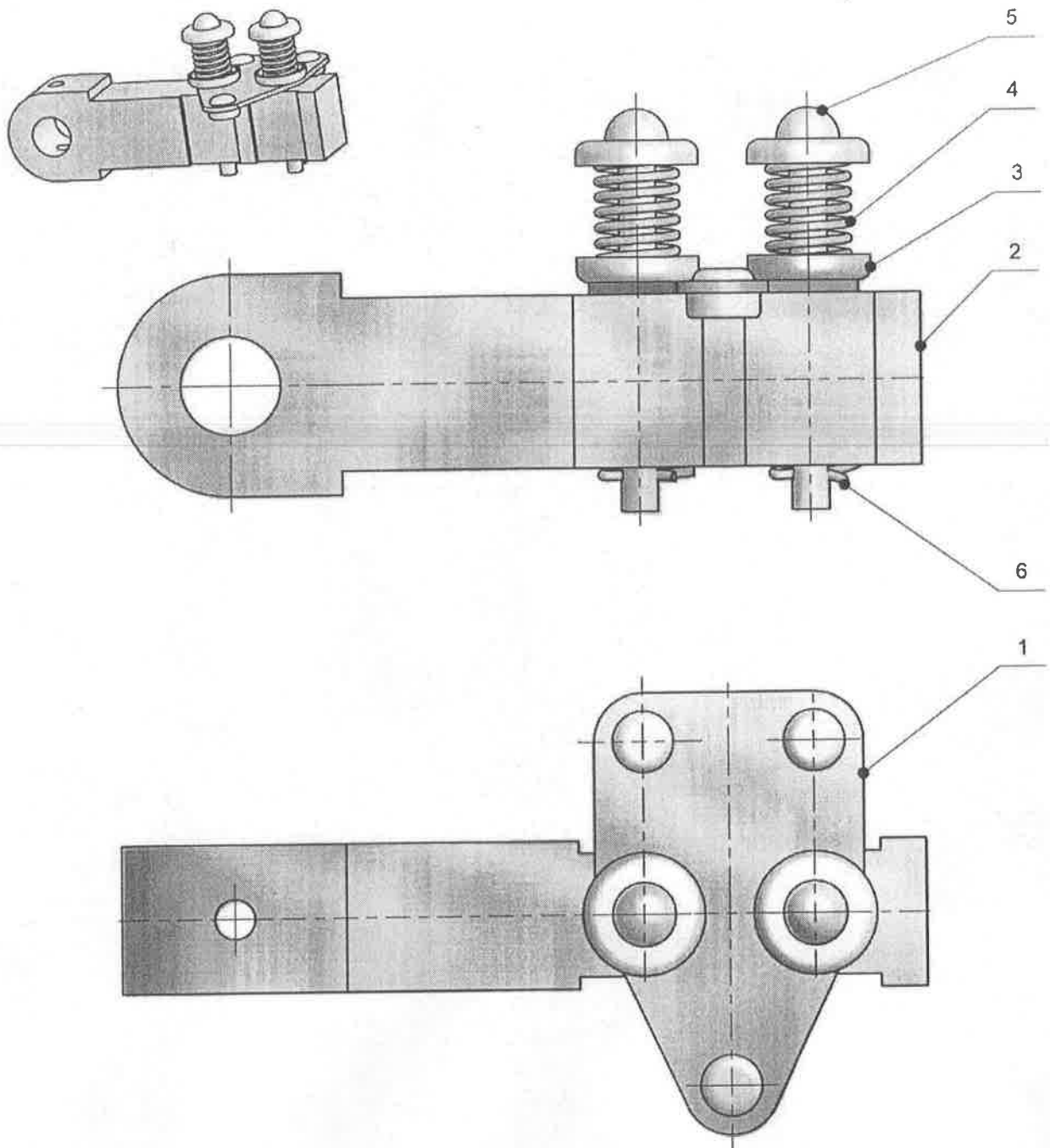

GSP: 3 021 556 01
K.BR. 50-303-170/5

6	RASCEPKA	SRPS EN ISO 1234	Fe/gal Zn	1.2x10	2	
5	OSOVINICA OPRUGE	T-01-NN-38-026	E295 (Č.0545)	Ø3x35	2	
4	OPRUGA JEZGRA AKTUATORA	T-01-NN-38-025	CuZn10	Ø0.7x178	2	
3	TANJIRASTA PODLOŠKA	T-01-NN-38-024	DC01 (Č.0146)	#0.5x12x12	4	
2	IZOLATOR AKTUATORA	T-01-NN-38-023	TEKSTOFEN	18x12x65	1	
1	POKRETNI KONTAKT AKTUATORA	T-01-NN-38-000/10	SKLOP		1	
Poz.	Naziv dela	Broj crteža / standard	Materijal	Dimenzije	Kom.	Masa (kg)
38	000/9				1	
	NAZIV DETALJA - SKLOPA		Standard	Materijal	Dimenzije	Kom. Masa (kg)
Montaž	Detalj	AKTUATORI	T-01-NN		GSP "BEOGRAD"	
Veza sa	000/5	KONTAKT AKTUATORA KT4	Snimio-konst.	15.08.1986.	P. Krstić	
R	2:1		Crtao	19.10.2016.	M. Pejović sp. str. maš. ing	
			Pregledao	19.10.2016.	A. Matović dipl. maš. ing	
			Overava	19.10.2016.	A. Matović dipl. maš. ing	

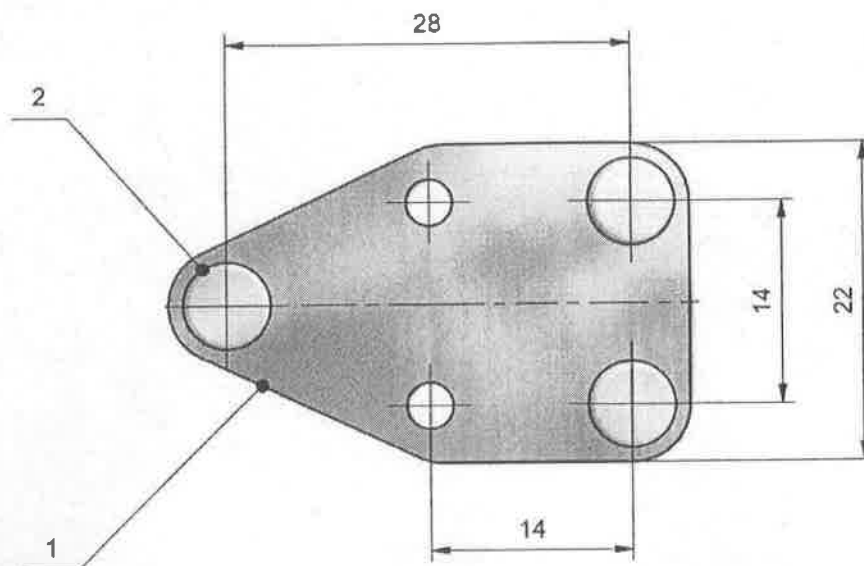
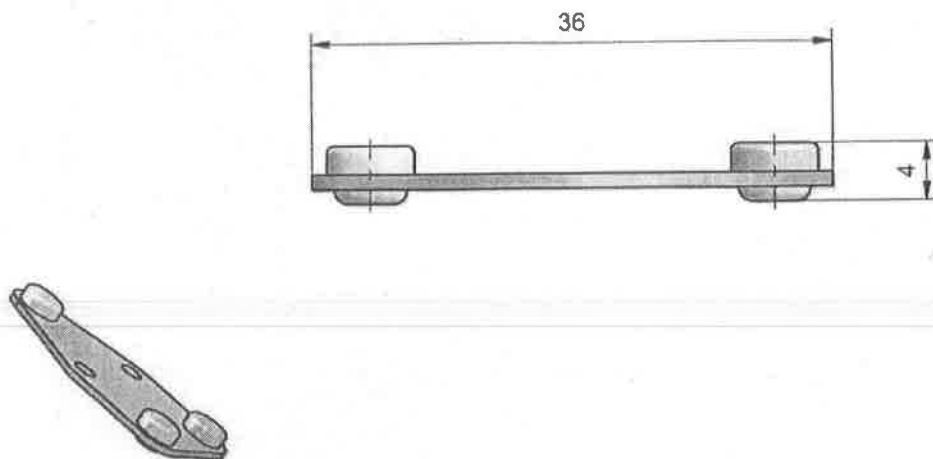

GSP: 3 021 688 01
K.BR. 50-303-230

2	KONTAKTNO DUGME	T-01-NN-38-029	Ag 99.99	Ø6x6	3	
1	KONTAKTNA PLOČICA	T-01-NN-38-028	Cu60Zn	#1x22x36	1	
Poz.	Naziv dela	Broj crteža / standard	Materijal	Dimenzije	Kom.	Masa (kg)
38	000/10	NAZIV DETALJA - SKLOPA	Standard	Materijal	Dimenzije	Kom. Masa (kg)
Montaž	Detalj	AKTUATORI		T-01-NN		GSP "BEOGRAD"
Veza sa	000/9	POKRETNI KONTAKT AKTUATORA KT4		Snimio-konst.	28.10.1986.	P. Krstić
R	2:1			Crtao	19.10.2016.	M. Pejović sp. str. maš. ing
				Pregledao	19.10.2016.	A. Matović dipl. maš. ing
				Overava	19.10.2016.	A. Matović dipl. maš. ing

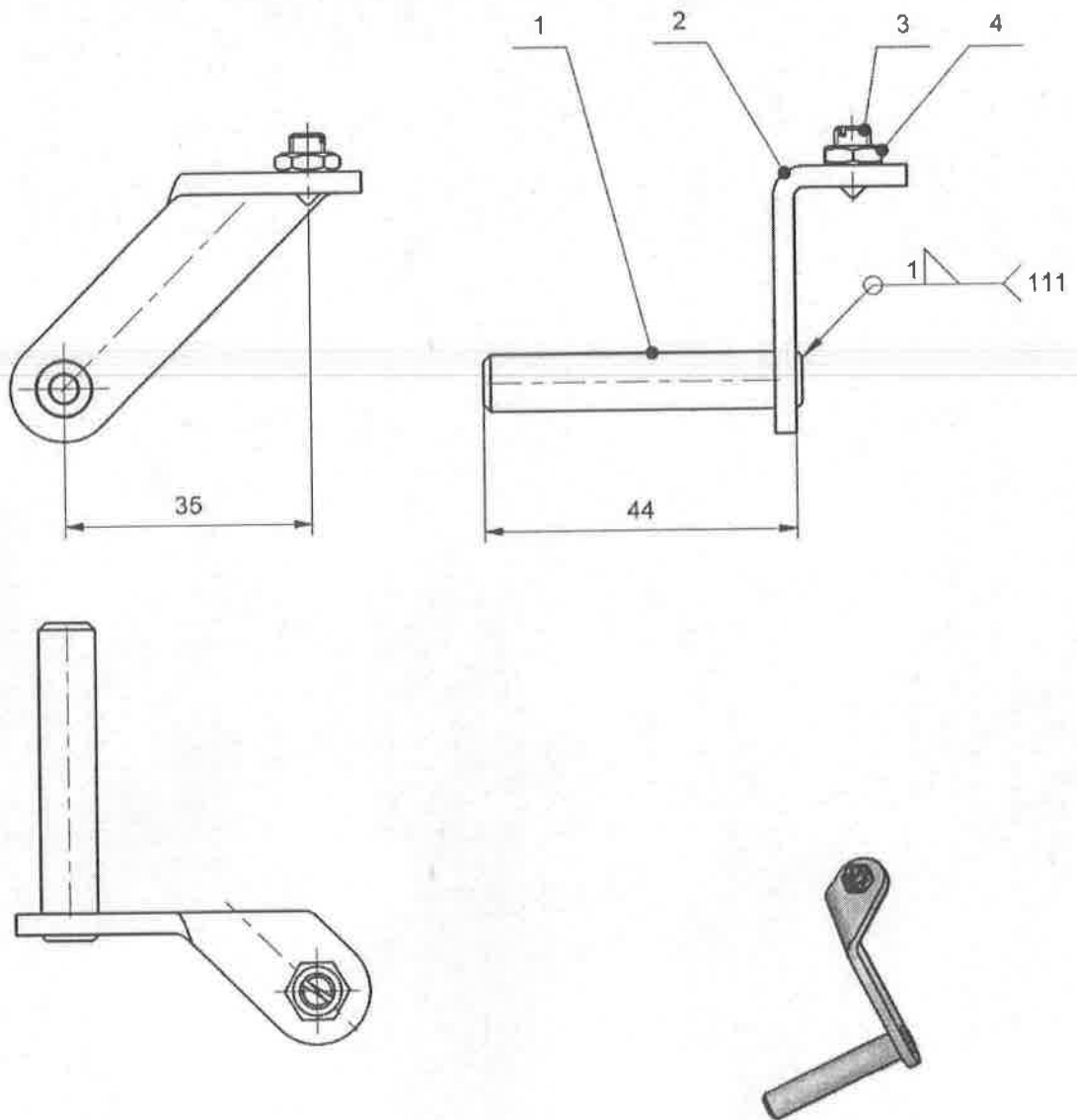

NAPOMENA:

- Sklop zaštititi cinkovanjem sa žutom pasivizacijom gal Zn 6 ps.

GSP: 3 021 491 01

K.BR. 50-303-170/13

4	NAVRTKA M5	SRPS EN ISO 4035	5 Fe/galZn	M5	1	
3	ZAVRTANJ M5	SRPS EN 27434	5.8 Fe/galZn	M5x10	1	
2	KRAK POLUGE	T-01-NN-38-033	DC01 (Č.0146)	#3x15x64	1	
1	OSOVINICA KOTVE	T-01-NN-38-032	E295 (Č.0545)	Ø8x44	1	
Poz.	Naziv dela	Broj crteža / standard	Material	Dimenzije	Kom.	Masa (kg)
38	000/11	NAZIV DETALJA - SKLOPA	Standard	Material	Dimenzije	Kom. Masa (kg)
Montaž	Detalj	AKTUATORI		T-01-NN		GSP "BEOGRAD"
Veza sa	000/5	POLUGA PREKIDAČA AKTUATORA KT4		Snimio-konst. 30.10.1986.		P. Krstić
R	1:1			Criao 19.10.2016.		M. Pejović sp. str. maš. ing
				Pregledao 19.10.2016.		A. Matović dipl. maš. ing
				Overava 19.10.2016.		A. Matović dipl. maš. ing

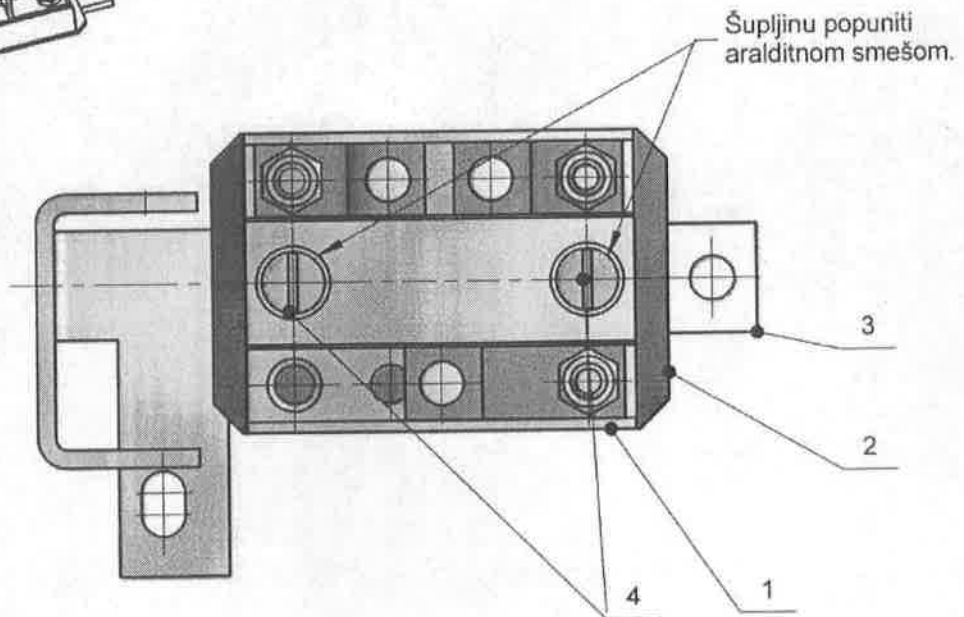
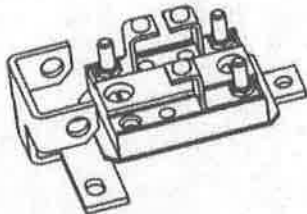
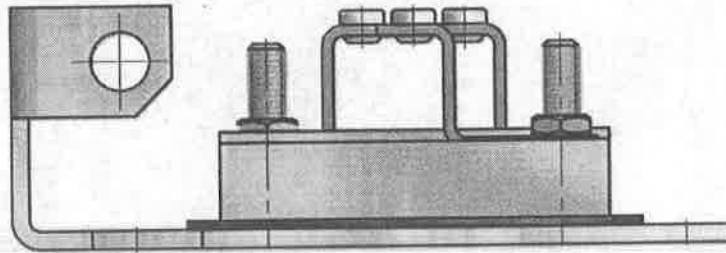

4	ZAVRTANJ M5	SRPS EN ISO 1207	5.8 Fe/galZn	M5x10	2	
3	ARMATURA	T-01-NN-38-035	DC01 (Č.0146)	№2.5x74x128	1	
2	IZOLACIONA PLOČICA	T-01-NN-38-034	PERTINAKS	№1.5x10x40	1	
1	SKLOP NEPOKR. KONTAKTA AKTUATORA KT4	T-01-NN-38-000/6		SKLOP	1	
Poz.	Naziv dela	Broj crteža / standard	Materijal	Dimenzije	Kom.	Masa (kg)
38	000/16				1	
	NAZIV DETALJA - SKLOPA	Standard	Materijal	Dimenzije	Kom.	Masa (kg)
Montaž	Detalj	AKTUATORI		T-01-NN	GSP "BEOGRAD"	
Veza sa	000/5					
R	1:1	OSNOVA		Snimio-konst.	13.08.1986.	P. Krstić
				Crtao	19.10.2016.	M. Pejović sp. str. maš. ing
				Pregledao	19.10.2016.	A. Matović dipl. maš. ing
				Overava	19.10.2016.	A. Matović dipl. maš. ing

No.	Datum	Dopis br.	Privobitno	Izmena	Izmenio	Potpis	Odobrio	Potpis
-----	-------	-----------	------------	--------	---------	--------	---------	--------

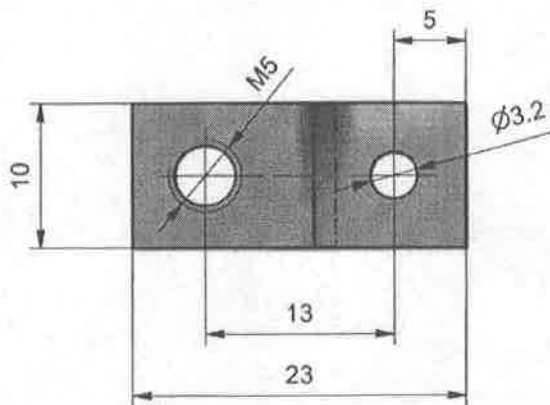
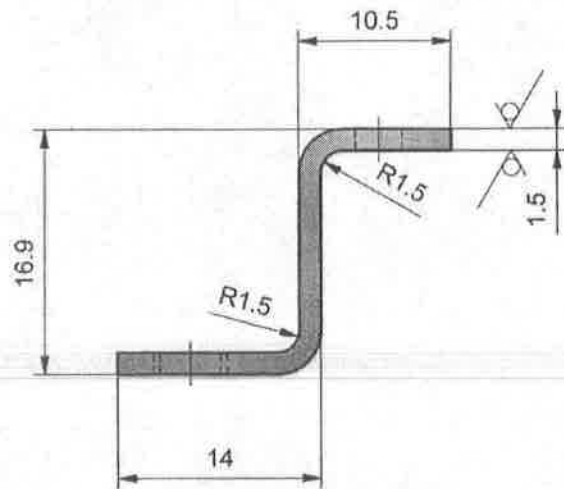

Razvijeni oblik R (2:1)

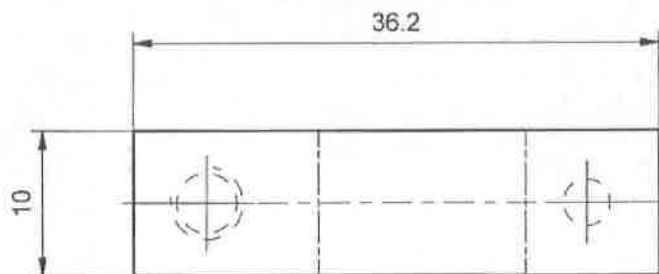

38	018	NAZIV DETALJA - SKLOPA	Standard	Cu 99.99	#1.5x10x40	1	
Montaž	Detalj	AKTUATORI		Materijal	Dimenzije	Kom.	Masa (kg)
Veza sa	000/7	KONTAKTNA PLOČICA	T-01-NN		GSP "BEOGRAD"		
R 2:1			Snimio-konst.	13.08.1986.	P. Krstić		
			Crtao	19.10.2016.	M. Pejović sp. str. maš. ing		MP
			Pregledao	19.10.2016.	A. Matović dipl. maš. ing		
		Overava	19.10.2016.	A. Matović dipl. maš. ing		AMA.	

No.	Datum	Dopis br.	Prvobitno	izmena	Izmenio	Potpis	Odobrio	Potpis
-----	-------	-----------	-----------	--------	---------	--------	---------	--------

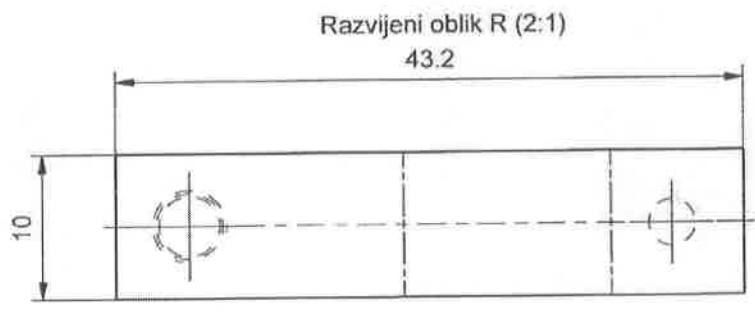
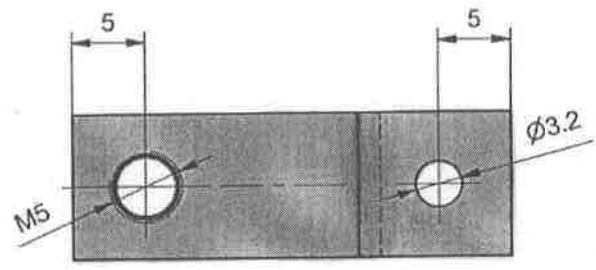
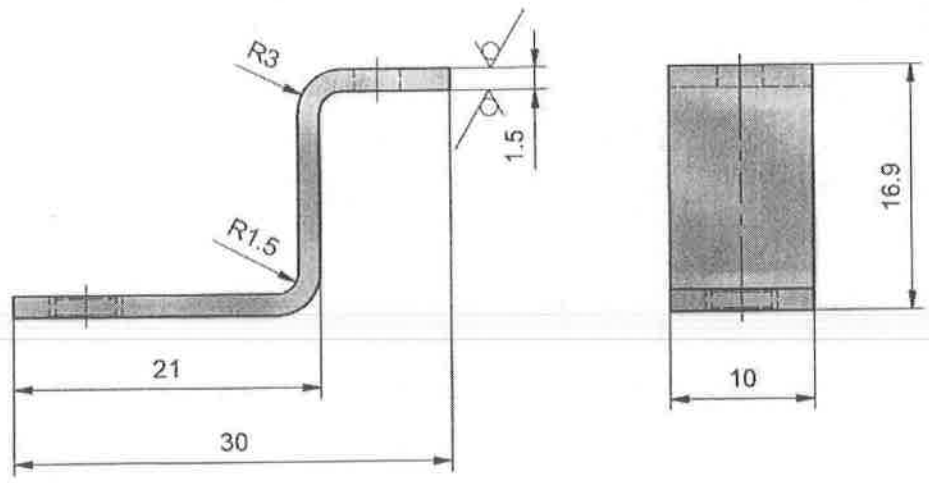

NAPOMENA:
- Površinska zaštita cinkovanje.

38	019	NAZIV DETALJA - SKLOPA	Standard	Cu 99.99 Materijal	#1.5x10x47 Dimenzije	1 Kom.	Masa (kg)
Montaž	Detalj	AKTUATORI	T-01-NN		GSP "BEOGRAD"		
Veza sa	000/8	KONTAKTNA PLOČICA	Snimio-konst.	15.08.1986.	P. Krstić		
R	2:1		Crtao	19.10.2016.	M. Pejović sp. str. maš. ing	[Signature]	
			Pregledao	19.10.2016.	A. Matović dipl. maš. ing	[Signature]	
			Overava	19.10.2016.	A. Matović dipl. maš. ing	[Signature]	

Potpis

Odobrio

Potpis

Izmenio

Izmena

Prvobitno

Dopis br.

Datum

No.

Presek B-B (1:1)

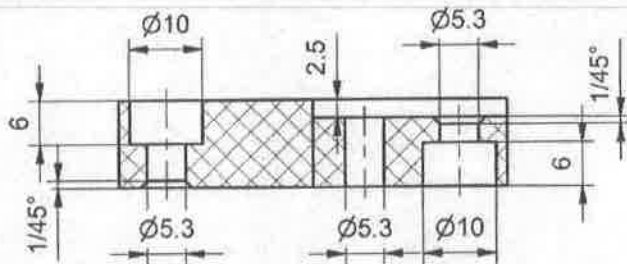
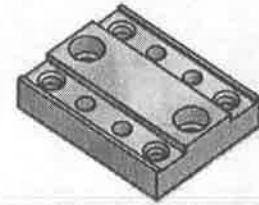

Presek A-A (1:1)

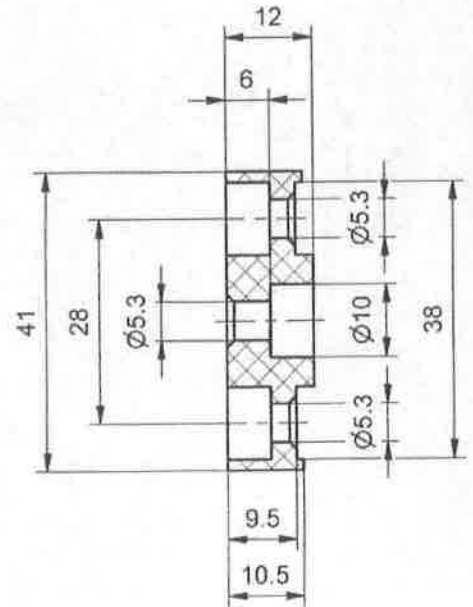
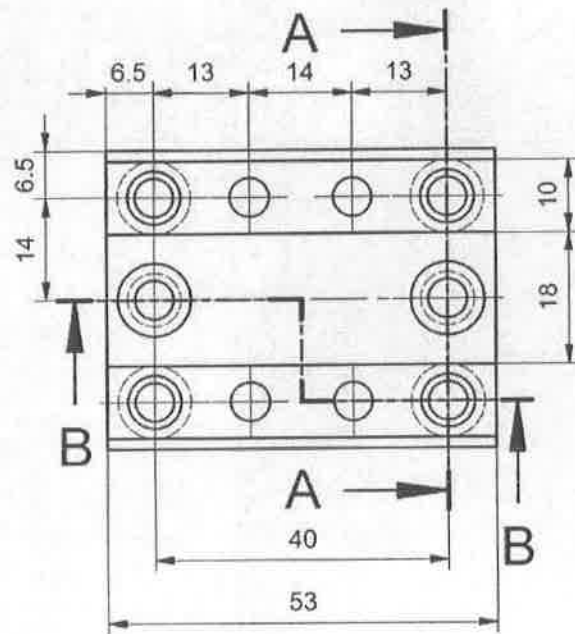

38	020	NAZIV DETALJA - SKLOPA	Standard	TEKSTOFEN Materijal	#12x41x53 Dimenzije	1 Kom.	Masa (kg)
Montaž	Detalj	AKTUATORI	T-01-NN		GSP "BEOGRAD"		
Veza sa	000/6	IZOLACIONI NOSAČ NEPOKRETNIH KONTAKATA	Snimio-konst.	28.10.1986.	P Krstić		
R	1:1		Crtao	25.10.2016.	M. Pejović sp. str. maš. ing		dup
			Pregledao	25.10.2016.	A. Matović dipl. maš. ing		
			Overava	25.10.2016.	A. Matović dipl. maš. ing		AMA.

Potpis

Odobrio

Potpis

Izmenio

Izmena

Prvobitno

Dopis br.

Datum

No.

N9

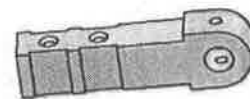

Presek A-A (2 : 1)

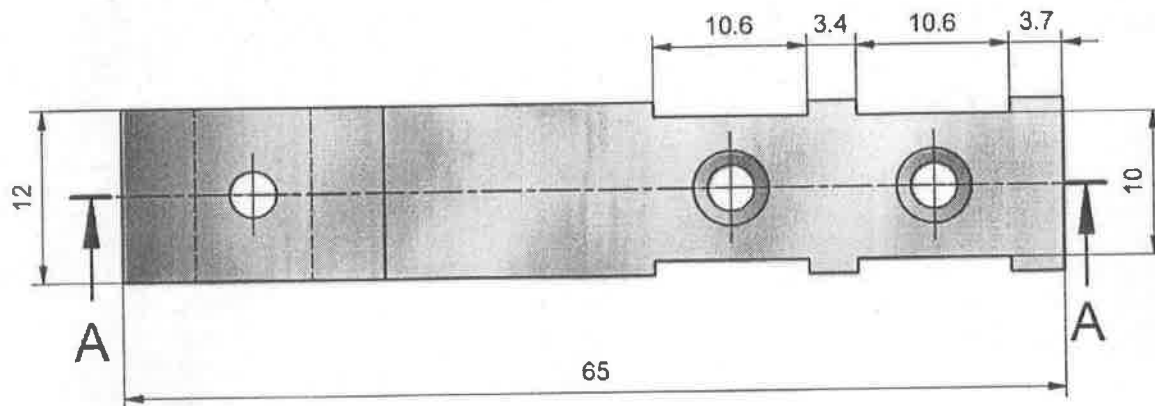
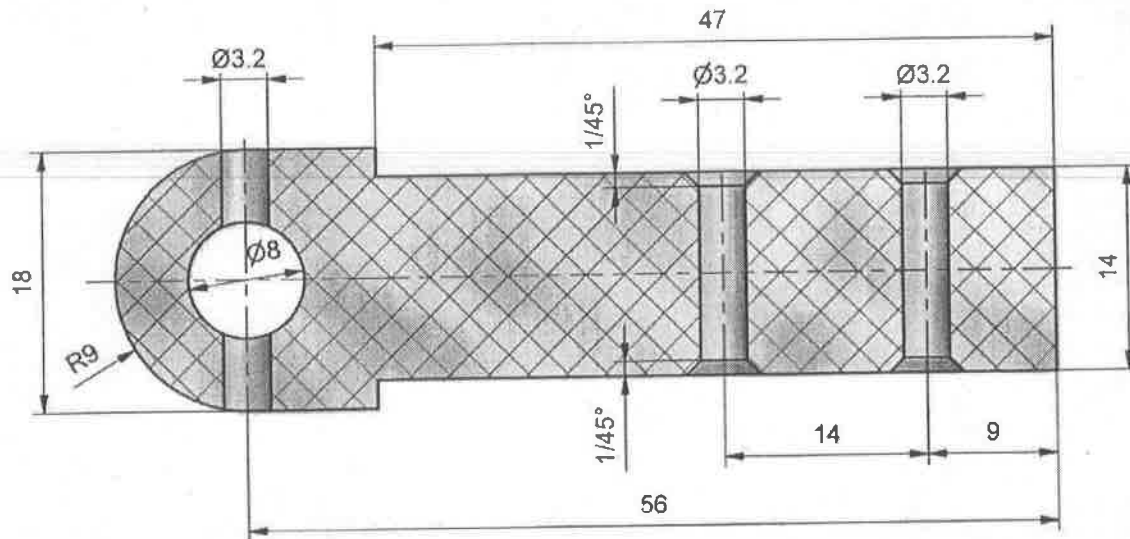
GSP: 3 021 564 01
K.BR. 50-303-170/6

38	023	NAZIV DETALJA - SKLOPA	Standard	TEKSTOFEN Materijal	18x12x65 Dimenzije	1 Kom.	Masa (kg)
Montaž	Detalj	AKTUATORI	T-01-NN		GSP "BEOGRAD"		
Veza sa	000/9	IZOLATOR AKTUATORA KT4	Snimio-konst.	15.08.1986.	P. Krstić		
R	2:1		Crtao	19.10.2016.	M. Pejović sp. str. maš. ing		
			Pregledao	19.10.2016.	A. Matović dipl. maš. ing		
			Overava	19.10.2016.	A. Matović dipl. maš. ing		

N9



Presek A-A (5 : 1)

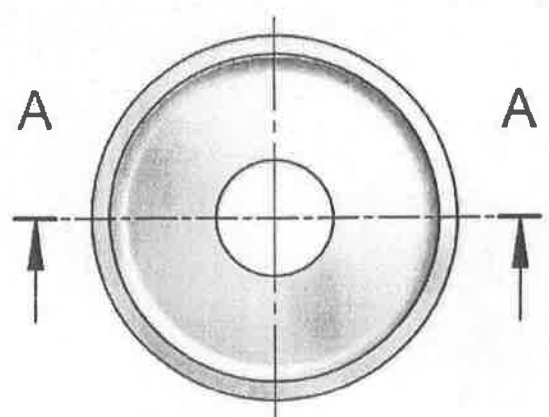
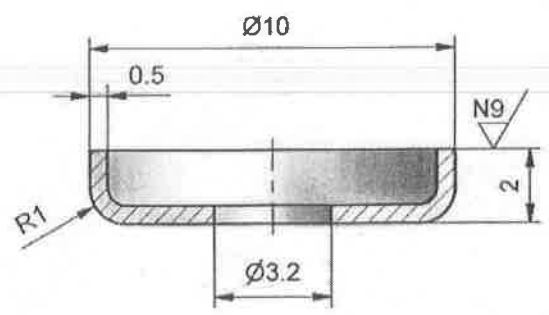

NAPOMENA:
- Površinska zaštita cinkovanje sa žutom pasivizacijom gal Zn 6 ps.

GSP: 3 021 572 01
K.BR. 50-303-170/7

38	024	NAZIV DETALJA - SKLOPA	Standard	DC 01 (Č.0146)	Material	Ø0.5x12x12	1	Masa (kg)
Montaž	Detalj	AKTUATORI	T-01-NN		GSP "BEOGRAD"			
Veza sa	000/9	TANJIRASTA PODLOŠKA PREKIDAČA AKTUATORA KT4	Snimio-konst.	15.08.1986.	P. Krstić			
R	5:1		Crtao	19.10.2016.	M. Pejović sp. str. maš. ing		M.P.	
			Pregledao	19.10.2016.	A. Matović dipl. maš. ing			
			Overava	19.10.2016.	A. Matović dipl. maš. ing		dima	

No.	Datum	Dopis br.	Prvobitno	Izmena	Izmenio	Potpis	Odobrio	Potpis
-----	-------	-----------	-----------	--------	---------	--------	---------	--------

Potpis

Odobrio

Potpis

Izmenio

Izmena

Prvobitno

Dopis br.

Datum

No.

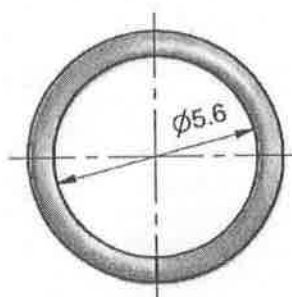
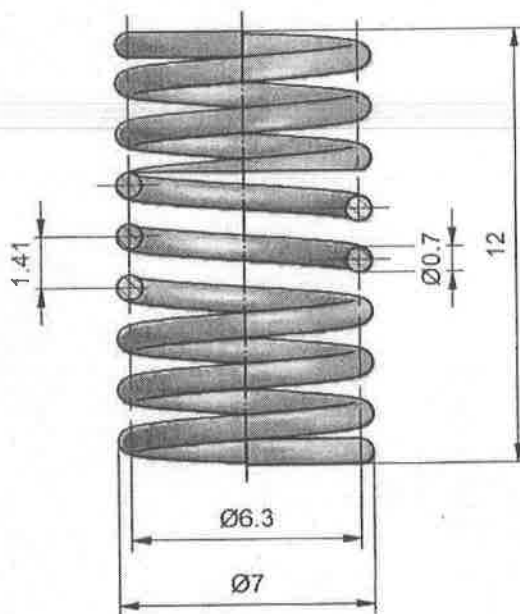
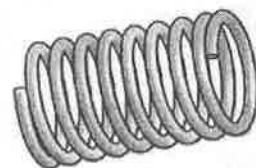

NAPOMENA:

- Ukupan broj zavoja z₁ = 9.
- Broj aktivnih zavoja z₂ = 8.
- Smer zavojnice DESNI.
- Razvijena dužina žice L ≈ 178mm.

GSP: 3 021 580 01
K.BR. 50-303-170/8

38	025	NAZIV DETALJA - SKLOPA	Standard	CuZn10 Materijal	Ø0.7x178 Dimenzije	1 Kom.	Masa (kg)
Montaž	Detalj	AKTUATORI	T-01-NN		GSP "BEOGRAD"		
Veza sa	000/9	OPRUGA KONTAKTA PREKIDAČA AKTUATORA KT4	Snimio-konst.	15.08.1986.	P. Krstić		
R	5:1		Crtao	10.10.2016.	M. Pejović sp. str. maš. ing		<i>usp</i>
			Pregledao	10.10.2016.	A. Matović dipl. maš. ing		
			Overava	10.10.2016.	A. Matović dipl. maš. ing		<i>AMA</i>

N°	Datum	Dopis br.	Prvobitno	Izmena	Izmenio	Potpis	Odobrio	Potpis
1	25.01.2010.	94	32.1	32				
2	25.01.2010.	94	materijal Cu 99,99	materijal C.0545 (E295)				
3	29.02.2016.	440	usaglašavanje naziva sa bazom		A. Matović dipl.ing.mas.		A. Matović dipl.ing.mas.	

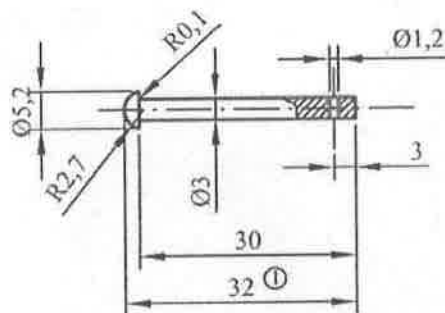

NAPOMENA:
 - Zaštiti cinkovnjem sa žutom pasivizacijom gal Zn 6 ps

GSP: 3021599
 K.BR. 50-303-170/9

38	026	NAZIV DETALJA-SKLOPA	Crtež/Standard	E295 (C.0545)	Ø6 x 35	1	
Montaž	Detalj	AKTUATOR	T-01-NN	Materijal	Dimenzije	Kom.	masa(kg)
Veza sa	000/9	③ OSOVINICA OPRUGE POKRETNOG KONTAKTA PREKIDAČA AKTUATORA KT4			GSP"BEograd"		
R	1:1						
			Snimio-konst.	15.08.1986.	P. Krstić		
			Crtao	27.10.2014.	A. Matović dipl.ing.mas.		
			Pregledao	27.10.2014.	A. Matović dipl.ing.mas.		
			Overava	27.10.2014.	A. Matović dipl.ing.mas.		

Potpis

Odobrio

Potpis

Izmenio

Izmena

Prvobitno

Dopis br.

Datum

No.

N9

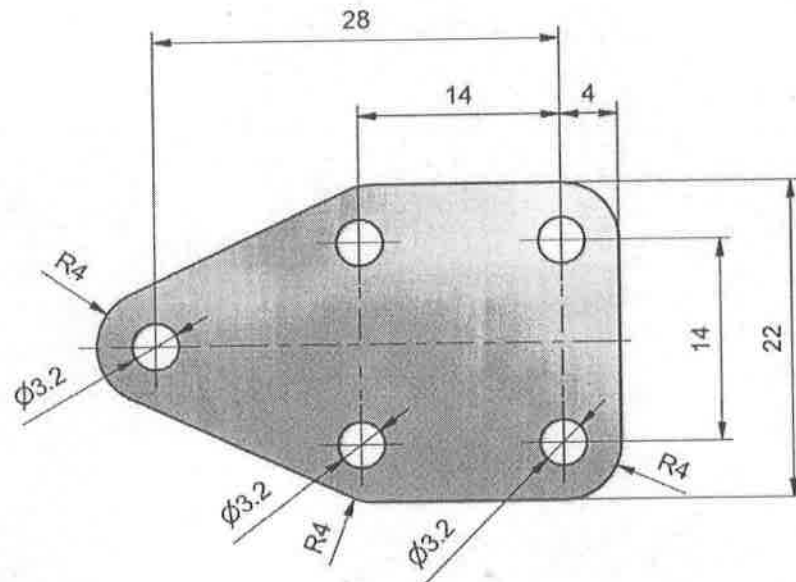
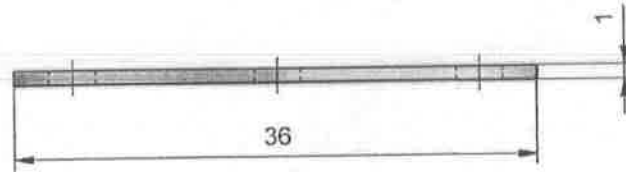

NAPOMENA:
- Deo zaštititi cinkovanjem.

38	028	NAZIV DETALJA - SKLOPA	Standard	Cu60Zn Materijal	#1x22x36 Dimenzije	1 Kom.	Masa (kg)
Montaž	Detalj	AKTUATORI	T-01-NN		GSP "BEOGRAD"		
Veza sa	000/10	KONTAKTNA PLOČICA	Snimio-konst.	28.10.1986.	P. Krstić		
R	2:1		Crtao	19.10.2016.	M. Pejović sp. str. maš. ing		
			Pregledao	19.10.2016.	A. Matović dipl. maš. ing		
			Overava	19.10.2016.	A. Matović dipl. maš. ing		

No. Datum Dopis br. Prvobitno Izmena Izmenio Polpis Odobrio Polpis Potpis

N9

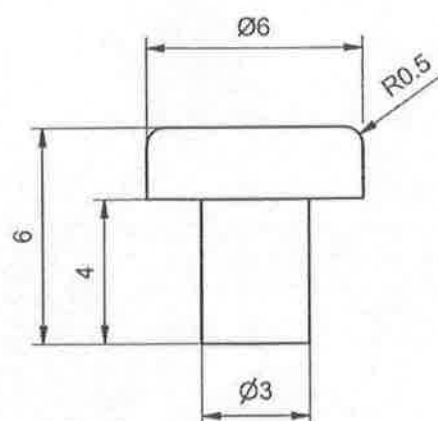

38	029	NAZIV DETALJA - SKLOPA	Standard	Ag 99.99	Ø6x6	1	
Montaž	Detalj	AKTUATORI	T-01-NN		GSP "BEOGRAD"		Masa (kg)
Veza sa	000/7, 000/8 i 000/10	KONTAKTNO DUGME	Snimio-konst.	28.10.1986.	P. Krstić		
R	5:1		Crtao	19.10.2016.	M. Pejović sp. str. maš. ing		
			Pregledao	19.10.2016.	A. Matović dipl. maš. ing		
			Overava	19.10.2016.	A. Matović dipl. maš. ing		<i>J. Matović</i>

N9

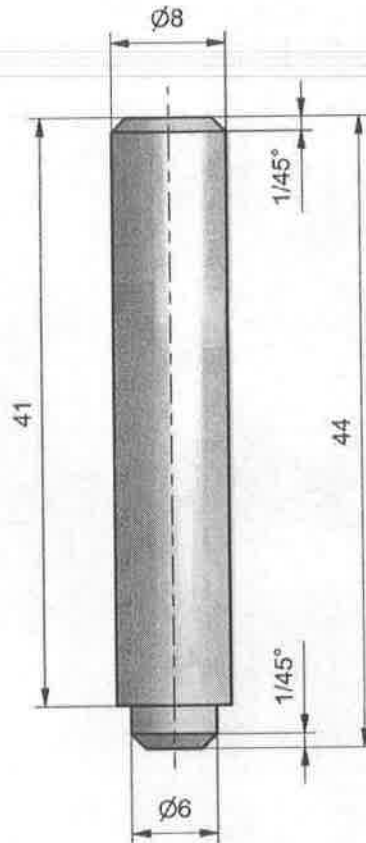

NAPOMENA:
- Otvor Ø3.2 bušiti nakon montaže u sklopu T-01-NN-38-000/5

GSP: 3 021 505 01
K.BR. 50-303-170/14

No.	Datum	Dopis br.	Privobitno	Izmena	Izmenio	Potpis	Odobrio	Potpis
38	032							
Montaž	Detalj	NAZIV DETALJA - SKLOPA		Standard	E295 (Č.0545)	Ø8x44	1	
Veza sa	000/11	AKTUATORI			Materijal	Dimenzije	Kom.	Masa (kg)
R	2:1	OSOVINICA KOTVE PREKIDAČA AKTUATORA KT4		T-01-NN		GSP "BEOGRAD"		
		Snimio-konst.	29.08.1986.	P. Krstić				
		Crtao	25.10.2016.	M. Pejović sp. str. maš. ing				u.p.
		Pregledao	25.10.2016.	A. Matović dipl. maš. ing				
		Overava	25.10.2016.	A. Matović dipl. maš. ing				dm.

No. Datum Dopis br. Prvobitno Izmena Izmenio Potpis Odobrio Potpis

N9



Presek A-A (1:1)

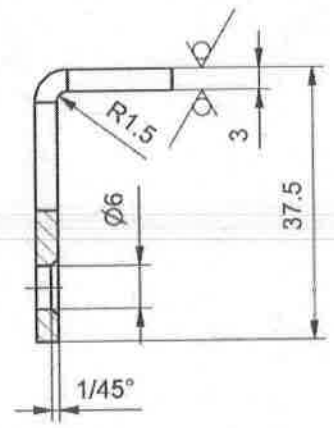
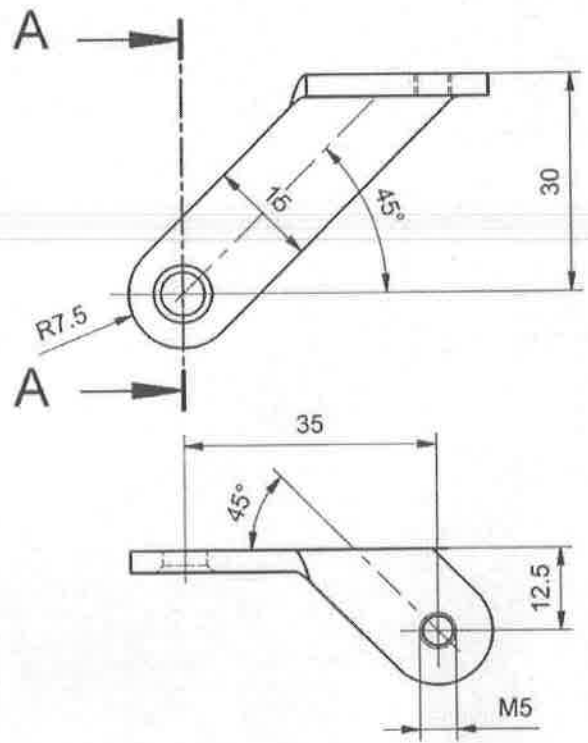

Razvijeni oblik (1:1)

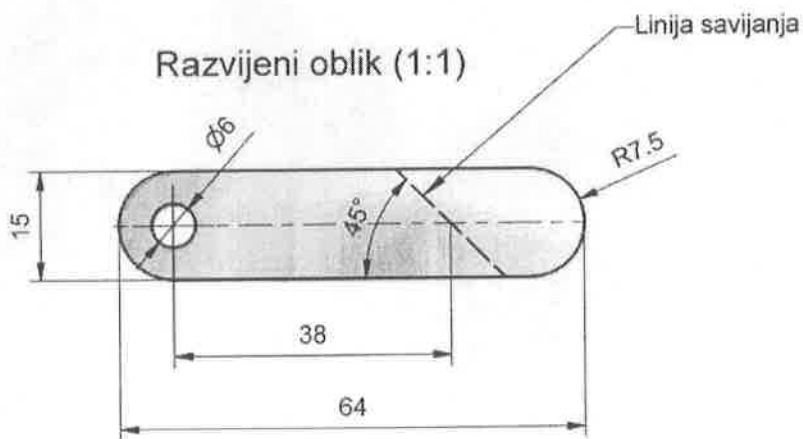

38	033			DC01 (Č.0146)	∅3x15x64	1	
Montaž	Detalj	NAZIV DETALJA - SKLOPA	Standard	Matenjal	Dimenzije	Kom.	Masa (kg)
Veza sa	000/11	AKTUATORI					
R	1:1	KRAK POLUGE		T-01-NN	GSP "BEOGRAD"		
				Snimio-konst.	29.10.1986.	P. Krstić	
				Crtao	19.10.2016.	M. Pejović sp. str. maš. ing	<i>MP</i>
				Pregledao	19.10.2016.	A. Matović dipl. maš. ing	
				Overava	19.10.2016.	A. Matović dipl. maš. ing	<i>AMA</i>

✓/N9/✓

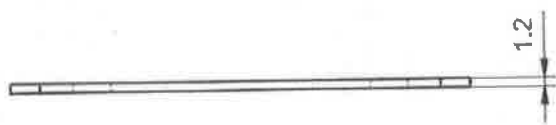
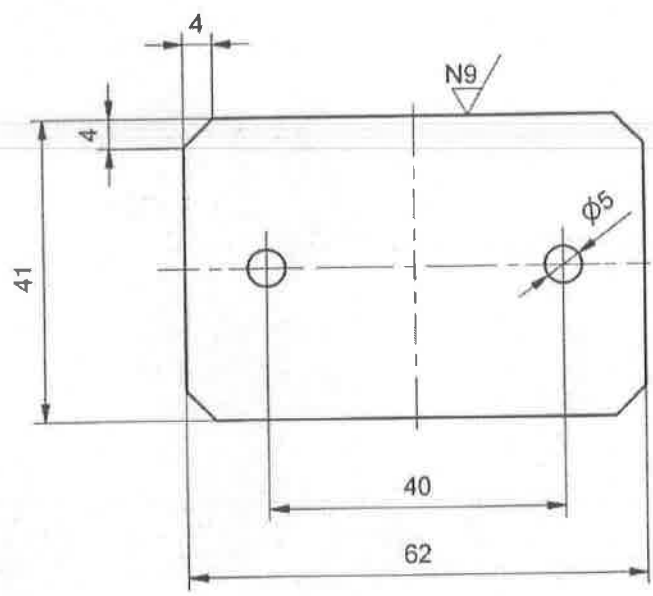
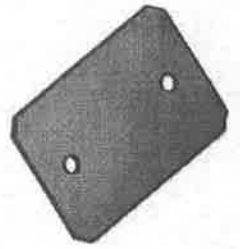

GSP: 3 021 548 01
K.BR. 50-303-170/4

No.	Datum	Dopis br.	Prvobitno	Izmena	Izmenio	Potpis	Odobrio	Potpis
-----	-------	-----------	-----------	--------	---------	--------	---------	--------

38	034	NAZIV DETALJA - SKLOPA	Standard	PERTINAKS Materijal	#1.2x41x62 Dimenzije	1 Kom.	Masa (kg)
Montaž	Detalj	AKTUATORI	T-01-NN		GSP "BEOGRAD"		
Veza sa	000/16	IZOLACIONA PLOČICA PREKIDAČA AKTUATORA KT4	Snimio-konst.	15.08.1986.	P. Krstić		
R	2:1		Crtao	25.10.2016.	M. Pejović sp. str. maš. ing		
			Pregledao	25.10.2016.	A. Matović dipl. maš. ing		
			Overava	25.10.2016.	A. Matović dipl. maš. ing		
							W.P. S.M.A.

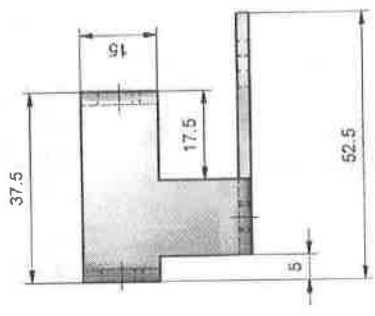
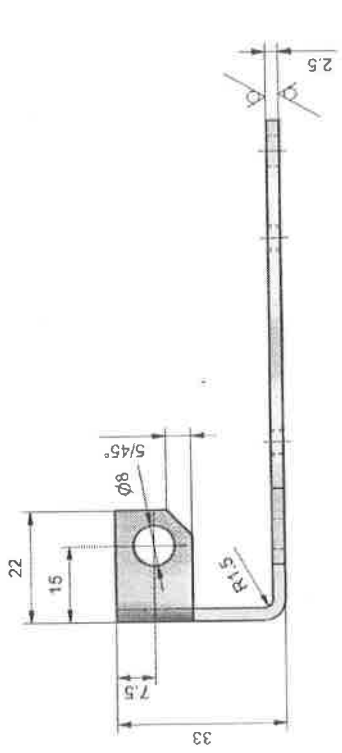

RAZVIJENI OBLIK (R 1:1)

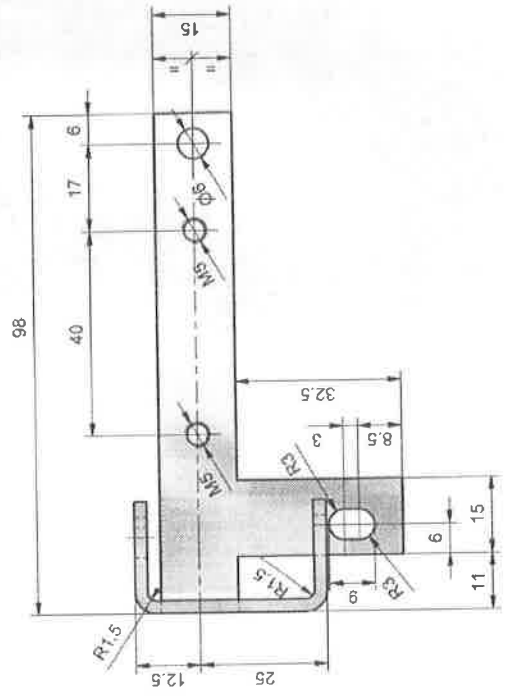
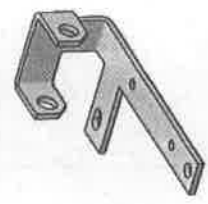
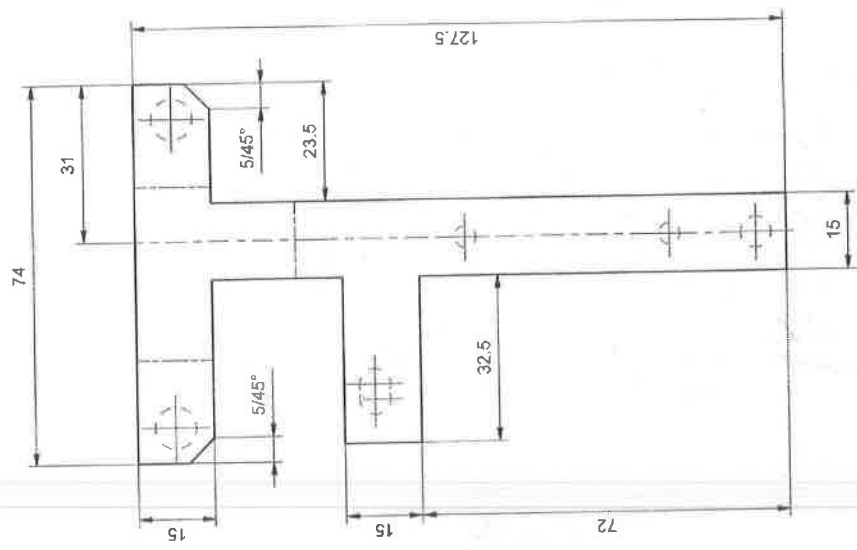

GSP: 3 021 467 01
K. BR. 50-303-170/10

38	035	NAZIV DETALJA - SKLOPA	Standard	DC01 (C 0145)	#2.574x127.5	Kom	Masa (kg)
Montaž	Detalj	AKTUATOR	T-01-NN	Material	Dimenzije		
Veza sa	000/16	GVOZDENA ARMATURA	Snimio-konst.	10.10.1986.	P. Kostić		
R	1:1	AKTUATORA KT4	Crtao	25.10.2016.	M. Pejović sp. str. inž. ing		
			Pregledao	25.10.2016.	A. Matković sp. str. inž. ing		
			Overava	25.10.2016.	A. Matković sp. str. inž. ing		

NAPOMENA:
- Otvore Ø8 bušiti nakon savijanja.

N0.	Datum	Dopis br.	Provodio	Izmena	Izmenio	Polpis	Odobrio	Polpis
-----	-------	-----------	----------	--------	---------	--------	---------	--------

Potpis

Odobrio

Potpis

Izmenio

Izmena

Prvobitno

Dopis br.

Datum

No.

N9

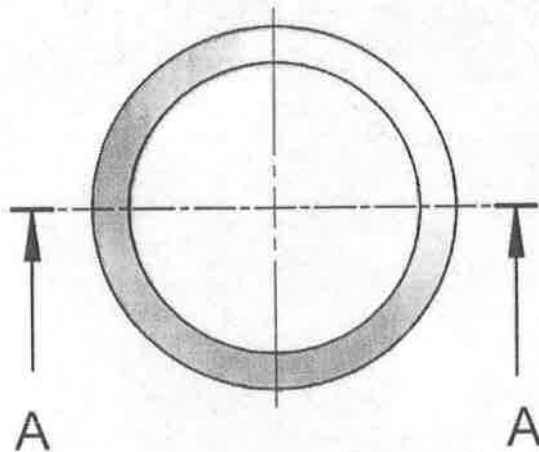
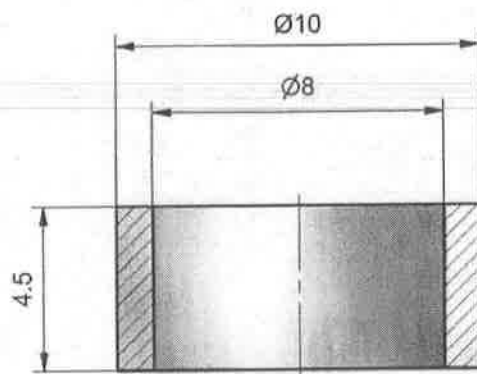

Presek A-A (5 : 1)

GSP: 3 021 475
K.BR. 50-303-170/11

38	036	NAZIV DETALJA - SKLOPA	Standard	Al 99.99 Materijal	Ø10/8x4.5 Dimenzije	1 Kom.	Masa (kg)
Montaž	Detalj	AKTUATORI	T-01-NN		GSP "BEOGRAD"		
Veza sa	000/5	ODSTOJNIK AKTUATORA KT4	Snimio-konst.	18.08.1986.	P. Krstić		
R	5:1		Crtao	25.10.2016.	M. Pejović sp. str. maš. ing		<i>MP</i>
			Pregledao	25.10.2016.	A. Matović dipl. maš. ing		
			Overava	25.10.2016.	A. Matović dipl. maš. ing		<i>AMA</i>

No.	Datum	Dopis br.	Privobitno Kadmijumiziranje	Izmena Cinkovanje	Izmenio Dalibor Radovanac	Potpis	Odobrio A. Matović dipl.maš.ing	Potpis A. Matović
1	23.03.2016							

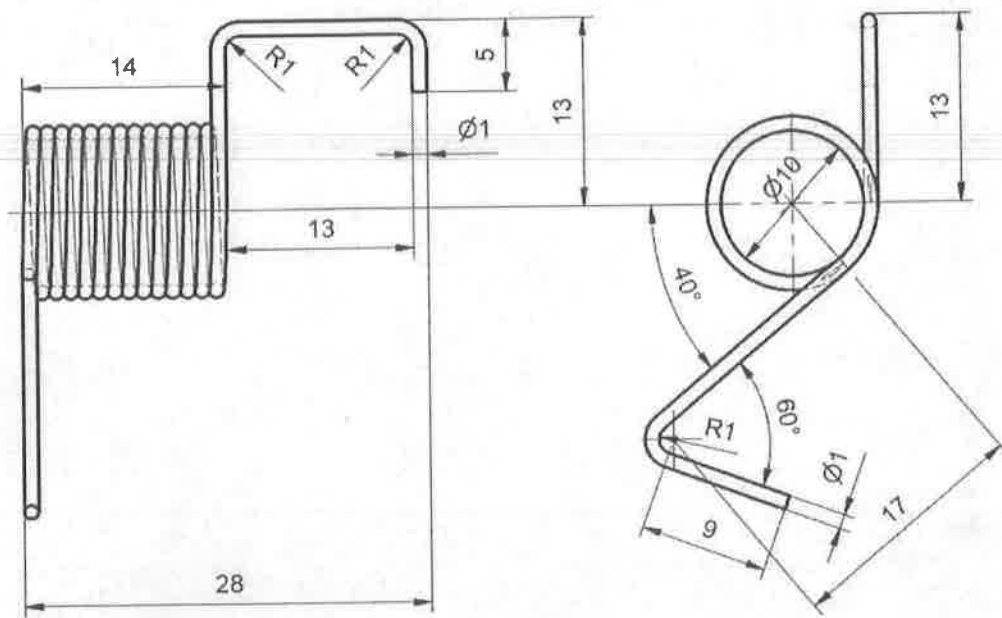

NAPOMENA:

- Broj aktivnih navojaka 13 ⁵⁰/₃₆₀
- Cinkovati sa žutom pasivizacijom gal Zn 6 ps

GSP 3 021 483
M.G. 50-303-170/12

38	037	SRPS EN ISO 10270-1	S270MC (Č 2130)	Patent žica Ø1	1	
Montaž	Detalj	Standard	Materijal	Dimenzije	Kom.	Masa (kg)
Veza sa	000/5	NAZIV DETALJA - SKLOPA		T-01-NN		
R 2:1	Opruga glavna prekidača aktuatora KT4	Aktuator		GSP "BEOGRAD"		
		Snimio-konst.		10.08.1986	P. Krstić	
		Crtao		25.03.2016	Dalibor Radovanac maš.ing	
		Pregledao		25.03.2016	A. Matović dipl.maš.ing	
		Overava		25.03.2016	A. Matović dipl.maš.ing	

No.	Datum	Dopis br.	Privobitno	Izmena	Izmenio	Polpis	Odobrio	Potpis
1								
2								

Crtež urađen prema uzorku dostavljenom iz SP "Centrala"

A-A (1 : 1)

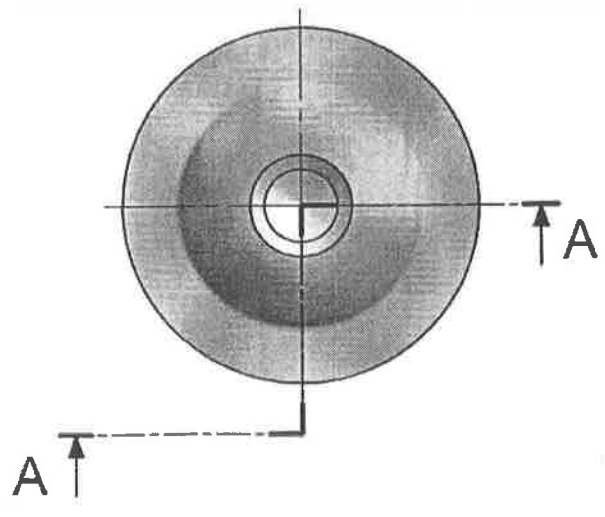
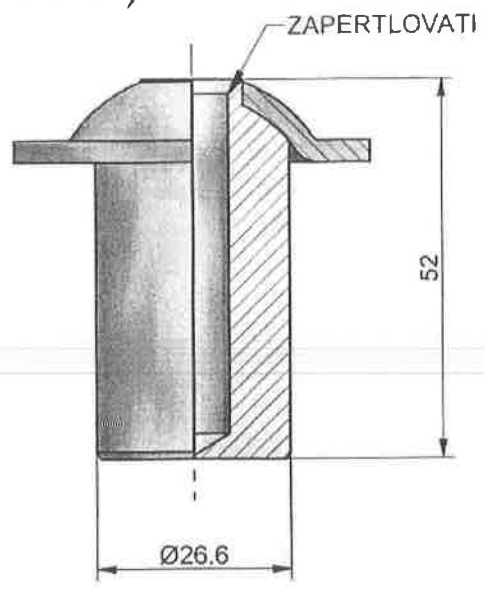

GSP: 302179301
KB. 50-303-29

2	ŠEŠIR	T-16-NN-38-026	Č.0300	Ø 50 x 15	1	
1	OSOVINICA	T-16-NN-38-025	Č.0300	Ø 28 x 55	1	
Poz.	Naziv dela	Broj crteža / standard	Materijal	Dimenzije	Kom.	Masa (kg)
38	000/9				1	
Montaž	Detalj	NAZIV DETALJA - SKLOPA	Standard	Materijal	Dimenzije	Kom. Masa (kg)
Veza sa		AKTUATOR	T-16-NN	GSP "BEOGRAD"		
R	1:1	OSOVINICA POTISKIVAČ OPRUGE AKTUATORA KT4	Snimio-konst. Crtao Pregledao Overava	26.jul 1982. jul 2018	D Joksimović A. Matović, dipl.maš.inž. A. Matović, dipl.maš.inž. A. Matović, dipl.maš.inž.	<i>OMA</i>

No.	Datum	Dopis br.	Prvobitno	Izmena	Izmenio	Potpis	Odobrio	Potpis

Crtež urađen na osnovu uzorka dostavljenog iz SP "Centrala"

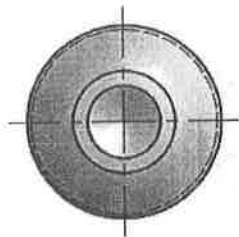
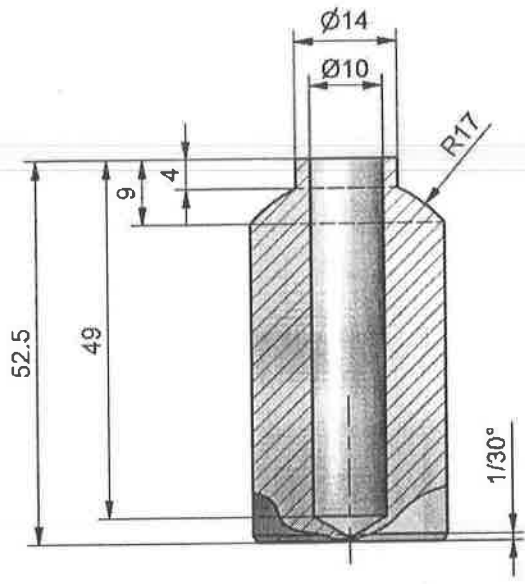

38	025	NAZIV DETALJA - SKLOPA	Standard	Č.0300 Materijal	Ø 28 x 55 Dimenzije	1 Kom.	Masa (kg)	
Montaž	Detalj	AKTUATOR	T-16-NN		GSP "BEOGRAD"			
Veza sa	000/9	OSOVINICA	Snimio-konst.	26.jul.1982.	D. Joksimović			
R	1:1		Crtao	jul 2018.		A. Matović, dipl.maš.inž.		
			Pregledao			A. Matović, dipl.maš.inž.		
			Overava			A. Matović, dipl.maš.inž.		

Handwritten signature

Polpis
Odobrio
Polpis
Izmenio
Izmjena
Prvobitno
Dopis br.
Datum
No.

Crtež urađen na osnovu uzorka dostavljenog iz SP "Centrala"

A-A (1:1)

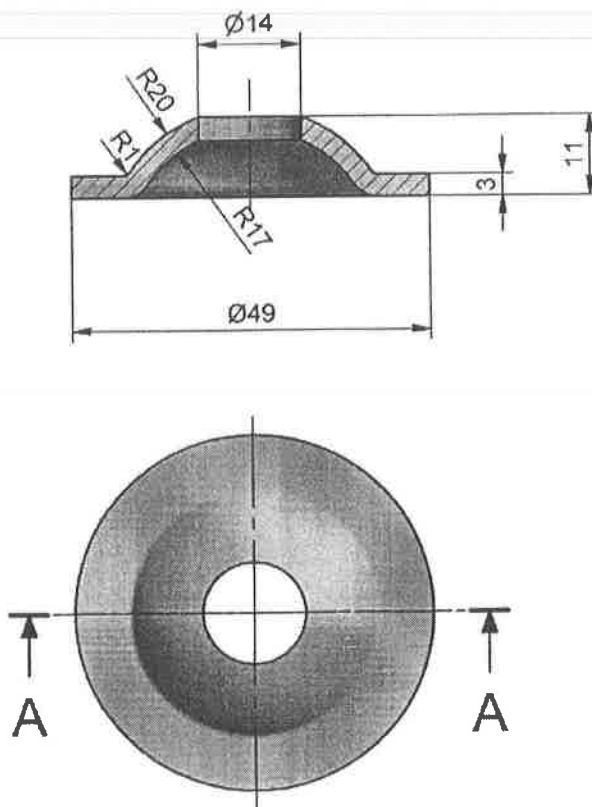

38	026		Č.0300	Ø50 x 15	1	
Montaž	Detalj	NAZIV DETALJA - SKLOPA	Standard	Dimenzije	Kom.	Masa (kg)
Veza sa	000/9	AKTUATOR				
R	1:1	ŠEŠIR	T-16-NN	GSP "BEOGRAD"		
			Snimio-konst.	26.jul 1982.	D. Joksimović	
			Crtao		A. Matović, dipl.maš.inž.	
			Pregledao	Jul 2018.	A. Matović, dipl.maš.inž.	
			Overava		A. Matović, dipl.maš.inž.	

Ø12H7	+0.018
	0
Ø20H7	+0.021
	0

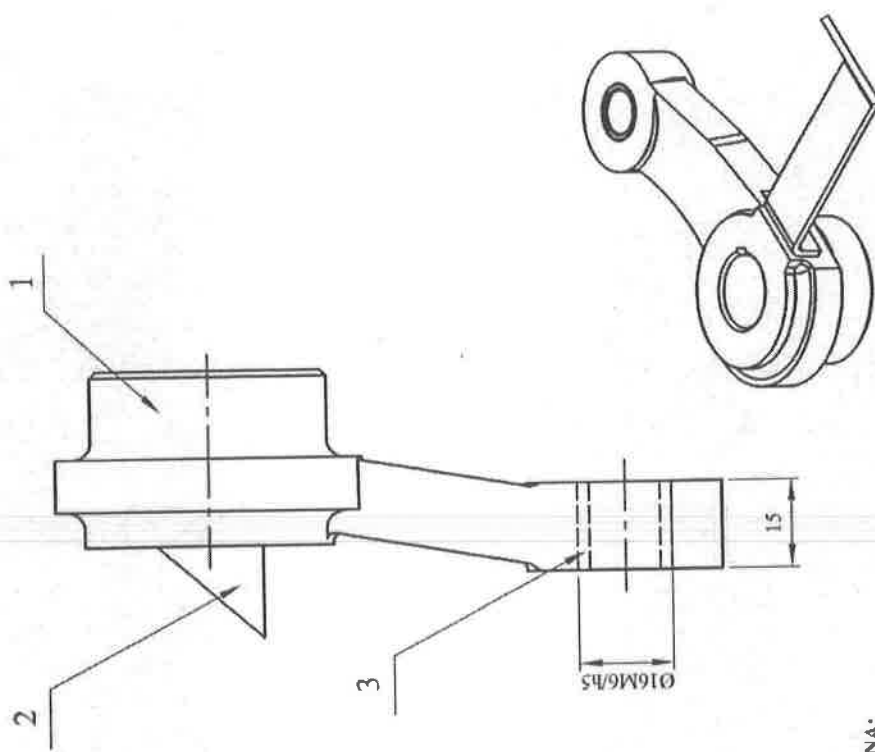
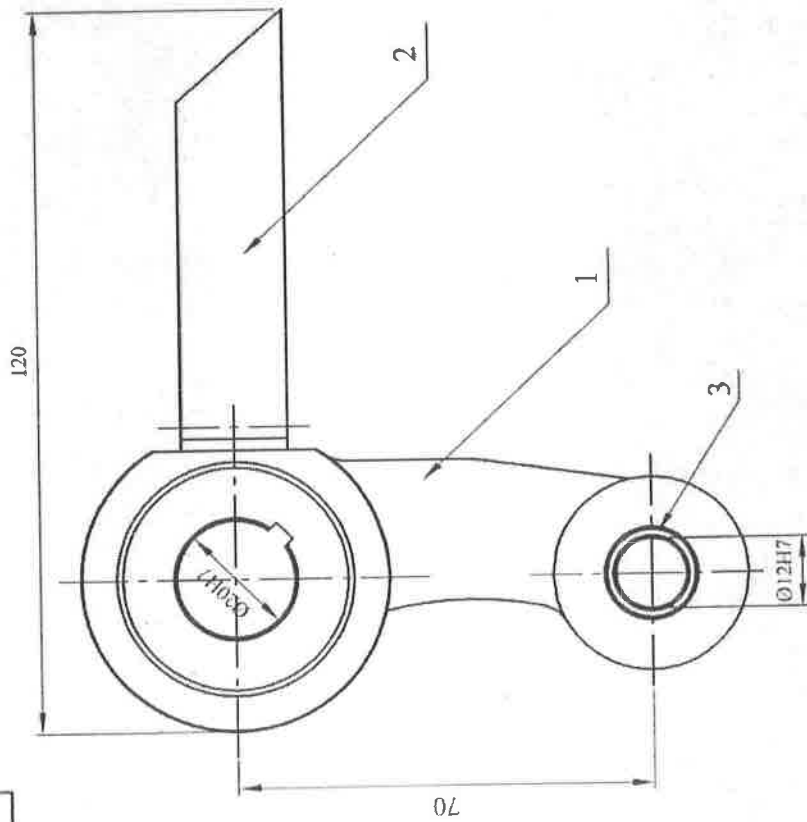

NAPOMENA:

- CRTEŽ URADEN PREMA UZORKU SP"CENTRALA"
- OTVOR Ø12H7 NA ČAURI (poz 3) IZBUŠITI NA KONAČNU MERU U SKLOPU
- POKAZIVAČ (poz 2) ZAVARITI ELEKTROLUČNO ZA POLUGU (poz 1)
- SKLOP ZAŠTITITI BOJOM

GSP: 3021912 01
M.G. 54-232-004

3	ČAURA	T-01-NN-38-05H	Čužna19945	Ø18x19	1
2	POKAZIVAČ	T-01-NN-38-057	5359602 (C/D061)	2x18x65	1
1	POLUGA	T-01-NN-38-056	Čl. 0650	ODLIVAK	1
38	000/13				
Montaž	Delež	Standard/Čuž	Materijal	Dimenzije	Kom. masa (kg)
			T-01-NN	GSP "BEOGRAD"	
			Sauno-kons.	K. Srđanović, dipl. inž. maš.	
			Crtao	G. Klarić, dipl. inž. maš.	
			Prešlo	G. Klarić, dipl. inž. maš.	
			Overava	G. Klarić, dipl. inž. maš.	
R	1:1	NAZIV DETALJA-SKLOPA		STRELICA	
		AKTUATOR!		AKTUATORA KT4	

N8 N10

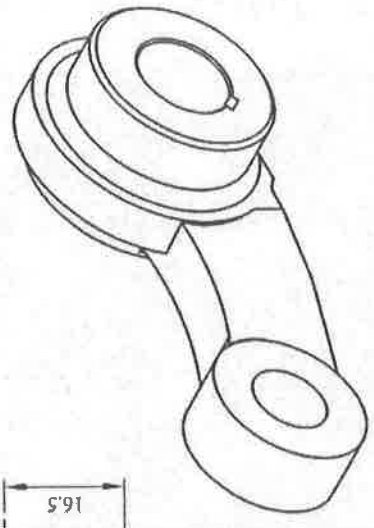
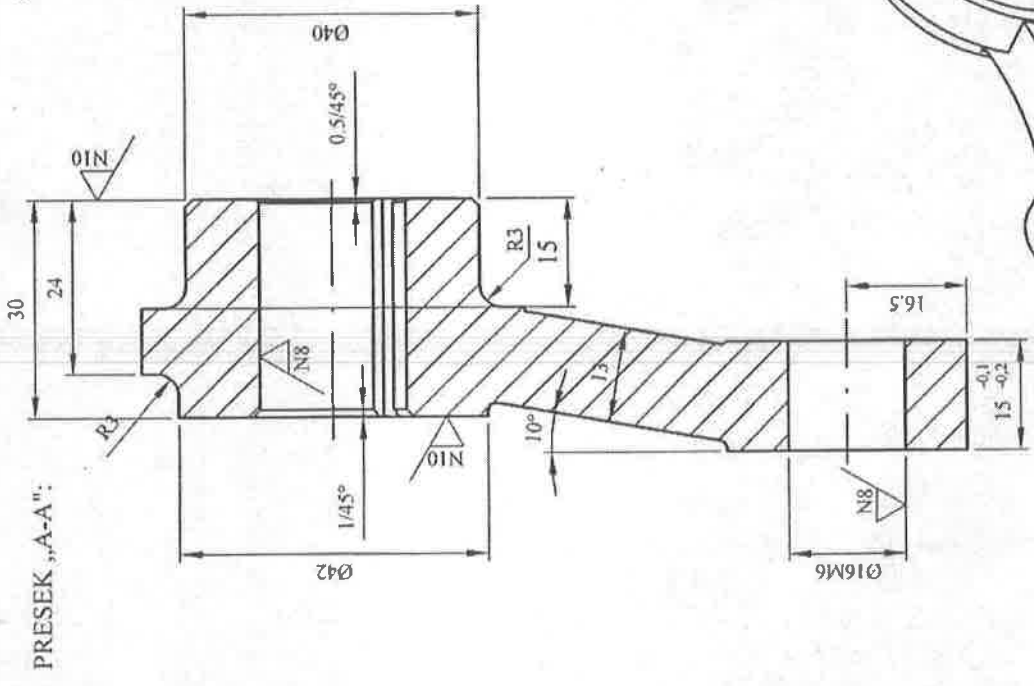

PRESEK „A-A“:

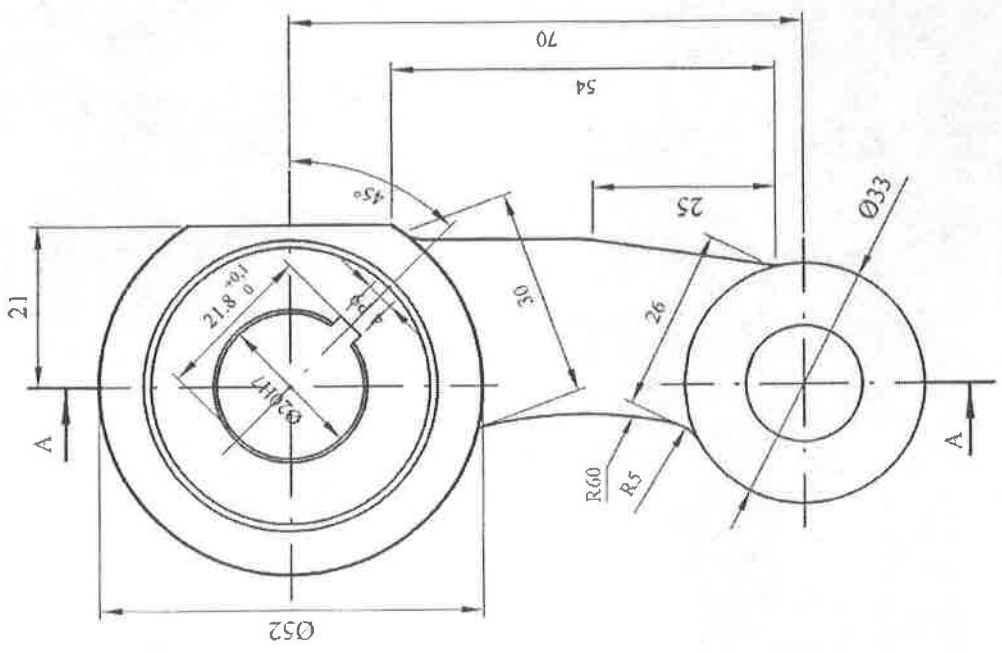

Ø16M6	-0.004
4 P9	-0.015
Ø20H7	-0.012
	-0.042
	+0.021
	0

NAPOMENA:
- SVE OŠTRE IVICE ZAOLBITI SA R1

38	056	0600	1	ODLIVAK	1
Montaž	Detalj	Material	Dimenzije	Kom	masa (kg)
Veza sa 000/13	AKTUATORI	T-01-NN	GSP "BEOGRAD"		
R	1:1	Snimio-konst	K. Srdanović, dipl. inž. maš.		
		Crtao	K. Srdanović, dipl. inž. maš.		
		Pregledao	G. Kljatic, dipl. inž. maš.		
		Overeoa	G. Kljatic, dipl. inž. maš.		
NAZIV DETALJA-SKLOPA					
AKTUATORI					
POLUGA					

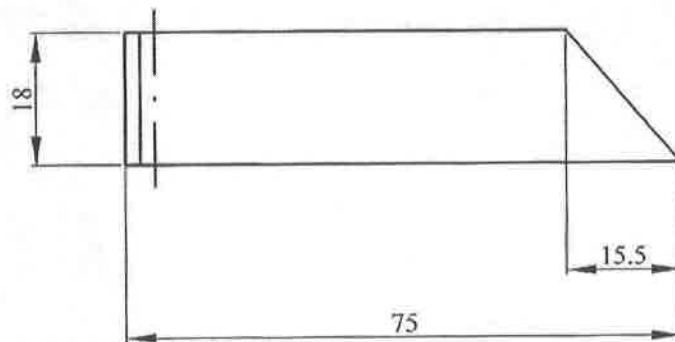
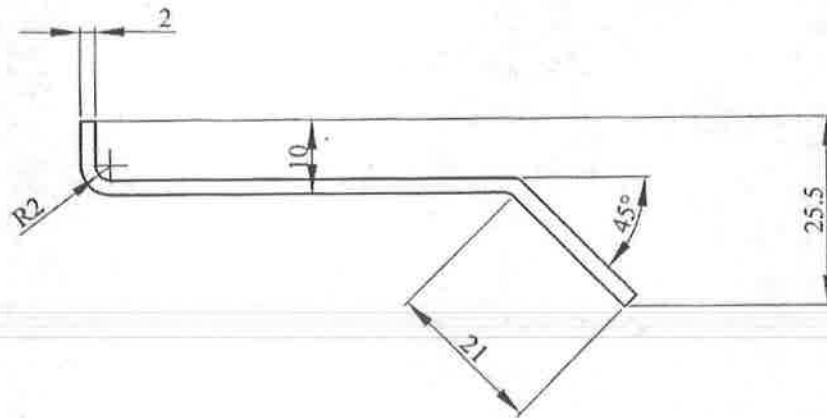

NAPOMENA:

- RAZVIJENA DUŽINA LIMA JE 92mm

38	057			S35JRG2 (Č.0361)	2x18x95	1	
Montaž	Detalj	NAZIV DETALJA-SKLOPA	Standard	Materijal	Dimenzije	Kom.	masa (kg)
Veza sa	000/13	AKTUATORJ		T-01-NN	GSP "BEOGRAD"		
R	1:1	POKAZIVAČ		Snimio-konst.		K. Srdanović, dipl.inž.maš.	
				Crtao	10.0001.2004	K. Srdanović, dipl.inž.maš.	
				Pregledao		G. Klisić, dipl.inž.maš.	
				Overava		G. Klisić, dipl.inž.maš.	

Ø16h5	0
	-0.008
Ø12H7	+0.018
	0

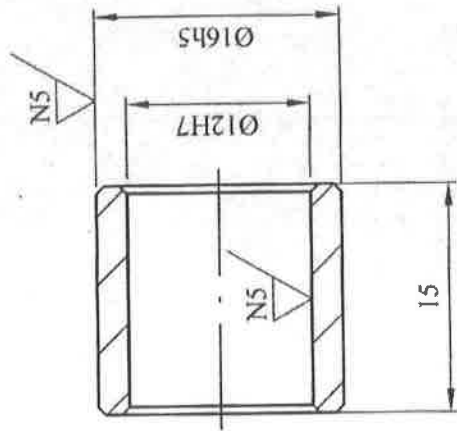

NAPOMENA :

- SVE OŠTRE IVICE OBORITI SA 0.5/45°
- OTVOR Ø12H7 IZBUŠITI U SKLOPU

38	058				Ø18x19	1
Montaž	Detalj	Standard	CuZn39Pb5	Dimenzije	Kom.	masa (kg)
Veza sa	000/13	NAZIV DETALJA-SKLOPA	Materijal	T-01-NN	GSP "BEOGRAD"	
R	2:1	AKTUATORI	Snimio-konst.		K. Srdanović, dipl.inž.maš.	
		ČAURA	Crtao		K. Srdanović, dipl.inž.maš.	
			Pregledao		G. Klisić, dipl.inž.maš.	
			Overava		G. Klisić, dipl.inž.maš.	

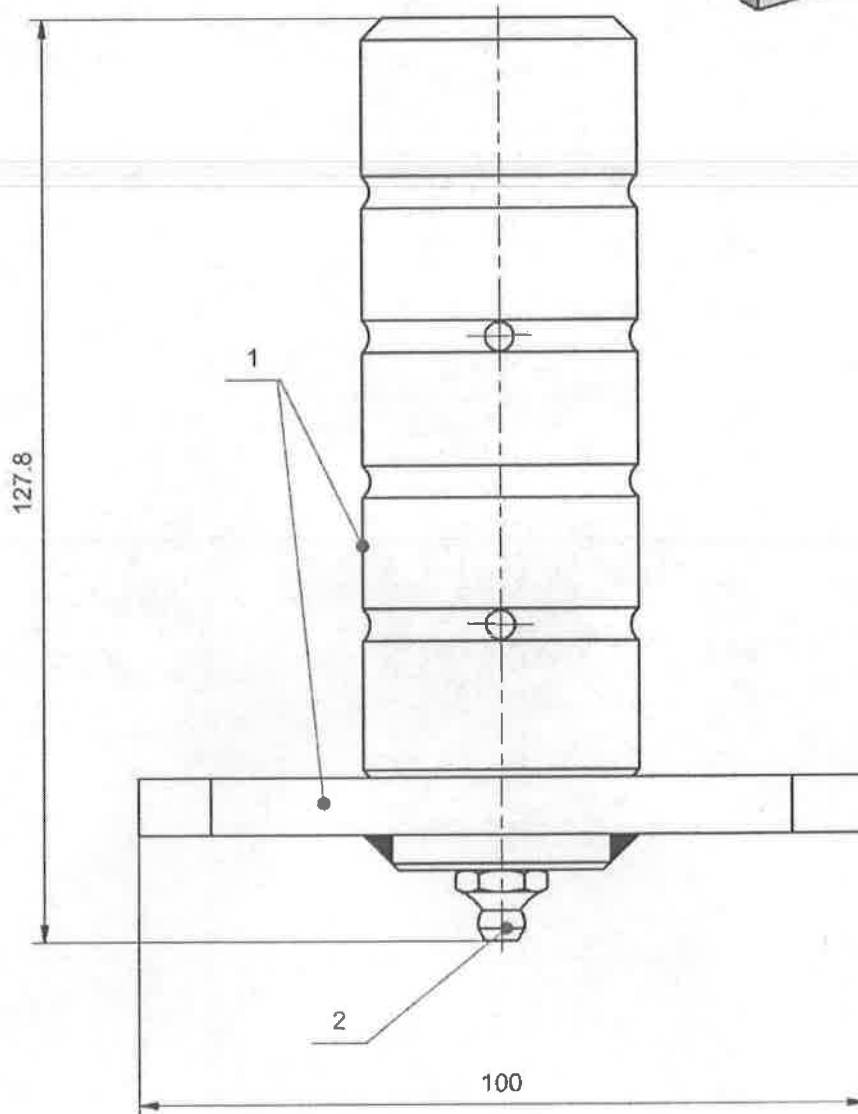
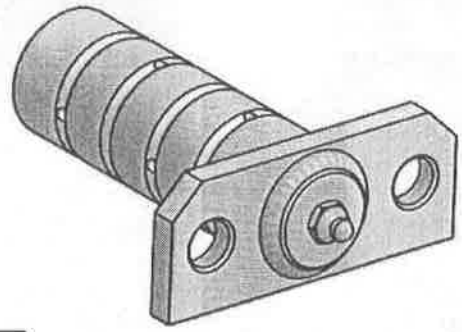

GSP: 3 023 095
K. BR. 50-304-21

2	MAZALICA A M10x1	DIN 71412 A		A M10x1	1	
1	„T“ OSOVINICA	T-16-NN-35-000/9	SKLOP		1	
Poz.	Naziv dela	Broj crteža / standard	Materijal	Dimenzije	Kom.	Masa (kg)
35	000/6	NAZIV DETALJA - SKLOPA	Standard	Materijal	Dimenzije	Kom. Masa (kg)
Montaž	Detalj	ŠINSKE KOČNICE	T-16-NN		GSP "BEOGRAD"	
Veza sa		„T“ OSOVINICA -KOMPLET-	Snimio-konst.	07.04.1976.	D. Pavlović	
R 1:1			Crtao	25.02.2016.	M. Pejović maš. ing	
			Pregledao	25.02.2016.	A. Matović dipl. maš. ing	
			Overava	25.02.2016.	A. Matović dipl. maš. ing	<i>[Signature]</i>

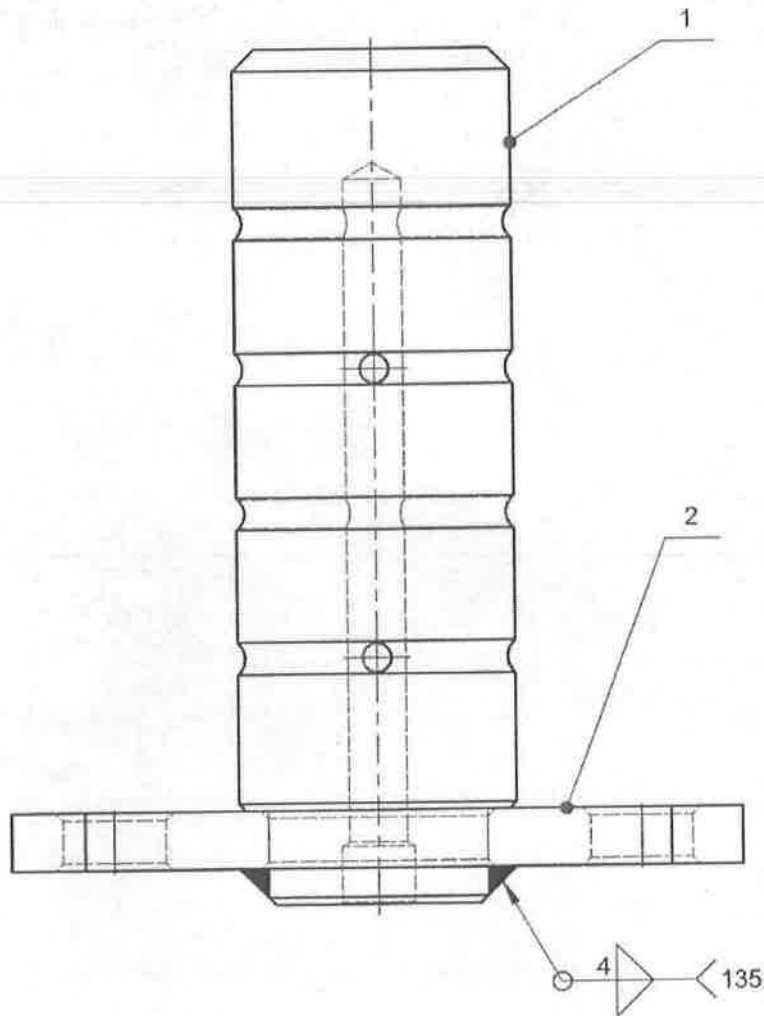
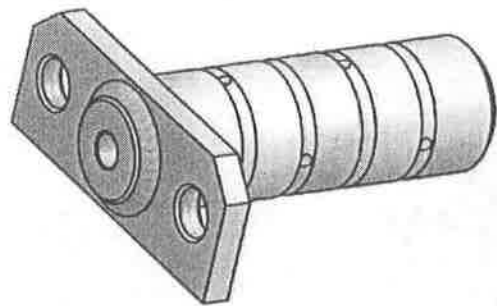

NAPOMENA:

- Osovinicu (poz. 1) zavariti za držač (poz. 2) prema crtežu. Nakon zavarivanja obraditi var.
- Držač (poz. 2) premazati jednim slojem osnovne boje.
- Dva navojna otvora M16, navojni otvor M10x1 i osovinicu (poz. 1) zaštititi pre premazivanja osnovnom bojom.

2	DRŽAČ	T-16-NN-35-018	S275 (Č 0445)	#8x50x110	1		
1	OSOVINICA	T-16-NN-35-017	S275 (Č 0445)	Ø40x123	1		
Poz.	Naziv dela	Broj crteža / standard	Materijal	Dimenzije	Kom.	Masa (kg)	
35	000/9	NAZIV DETALJA - SKLOPA	Standard	Materijal	Dimenzije	Kom. Masa (kg)	
Montaž	Detalj	ŠINSKE KOČNICE		T-16-NN		GSP "BEOGRAD"	
Veza sa	000/6	„T“ OSOVINICA		Snimio-konst.	07.04.1976.	D. Pavlović	
R	1:1			Crtao	25.02.2016.	M. Pejović maš.ing	
				Pregledao	25.02.2016.	A. Matović dipl. maš.ing	
				Overava	25.02.2016.	A. Matović dipl. maš.ing	<i>mm</i>

Ø38 f8	-0,025
	-0,064

N9 / N7

Presek A-A (1 : 1)

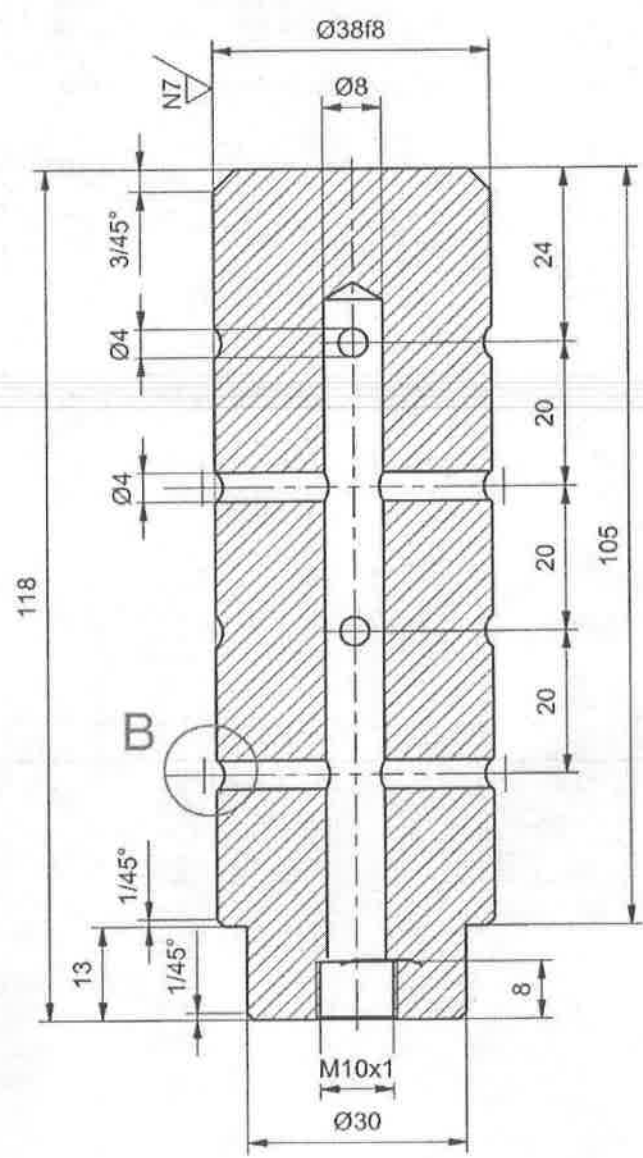

Detalj B (2 : 1)

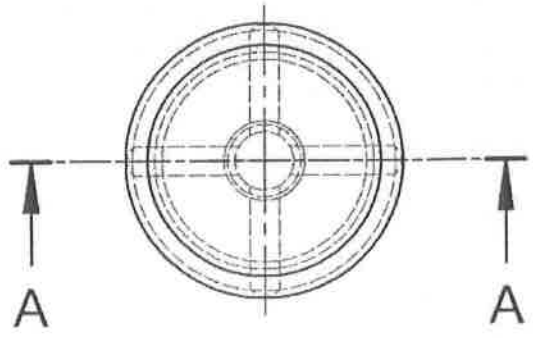
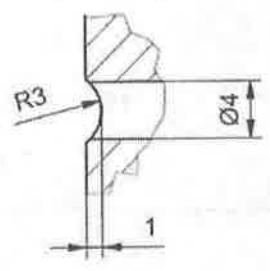

No.		Datum		Dopis br.		Prvobitno		Izmena		Izmenio		Potpis		Odobrio		Potpis	
-----	--	-------	--	-----------	--	-----------	--	--------	--	---------	--	--------	--	---------	--	--------	--

35	017	NAZIV DETALJA - SKLOPA	Standard	S275 (Č 0445)	Ø40x123	1	Masa (kg)
Montaž	Detalj	ŠINSKE KOČNICE	T-16-NN		GSP "BEOGRAD"		
Veza sa	000/9	OSOVINICA	Snimio-konst.	07.04.1976.	D. Pavlović		
R 1:1			Crtao	24.02.2016.	M. Pejović maš. ing		
			Pregledao	24.02.2016.	A. Matović dipl. maš. ing		
			Overava	24.02.2016.	A. Matović dipl. maš. ing		

(Signature)

N9 / /

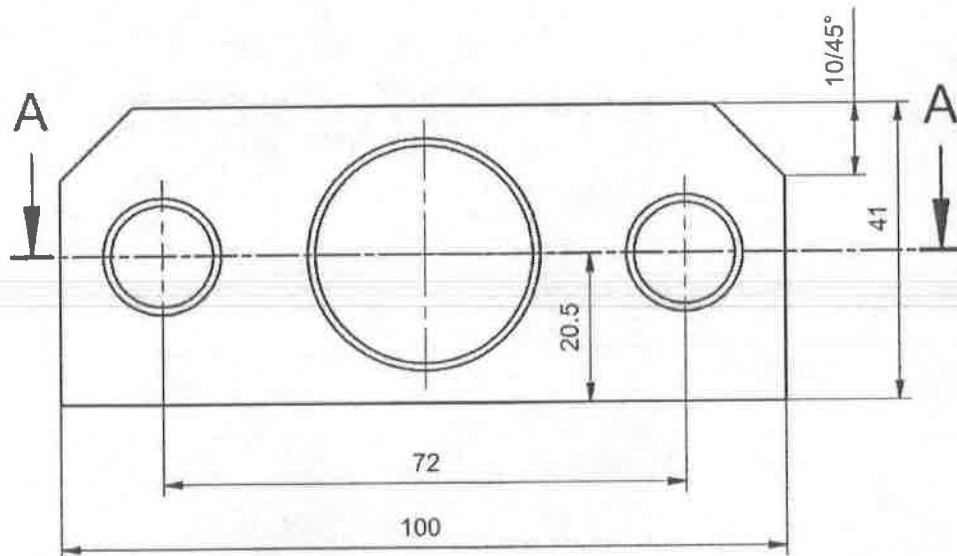

Presek A-A (1 : 1)

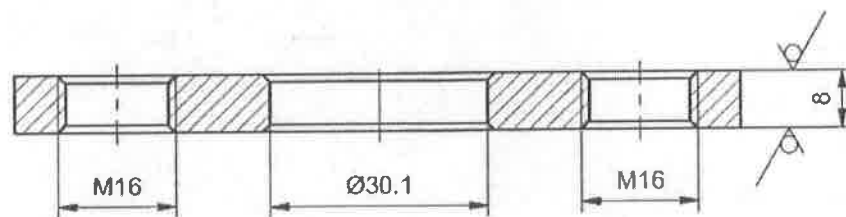

NAPOMENA:

- Oštre ivice na prečniku $\varnothing 30.1$ oboriti sa $1/45^\circ$.
- Sve ostale oštre ivice oboriti sa $0,5/45^\circ$.

No.	Datum	Dopis br.	Prvobitno	Izmena	Izmenio	Polpis	Odobrio	Popis
1	29.02.2016.	440	Č 0245	S275 (Č 0445)	M. Pejović maš. ing		A. Matović dipl. maš. ing	
35	018	NAZIV DETALJA - SKLOPA		Standard	S275 (Č 0445)	#8x50x110	1	
Montaž	Detalj	ŠINSKE KOČNICE			Materijal	Dimenzije	Kom.	Masa (kg)
Veza sa	000/9	DRŽAČ		T-16-NN		GSP "BEOGRAD"		
R	1:1			Snimio-konst.	07.04.1976.	D. Pavlović		
				Crtao	25.02.2016.	M. Pejović maš. ing		
				Pregledao	25.02.2016.	A. Matović dipl. maš. ing		
				Overava	25.02.2016.	A. Matović dipl. maš. ing		

Ø63r6	+0.060
	+0.041
Ø38H9	+0.062
	0

* Po dopisu b.r. 440 SP"CENTRALA" od 29.02.2016 god. usaglašen naziv crteža sa bazom.

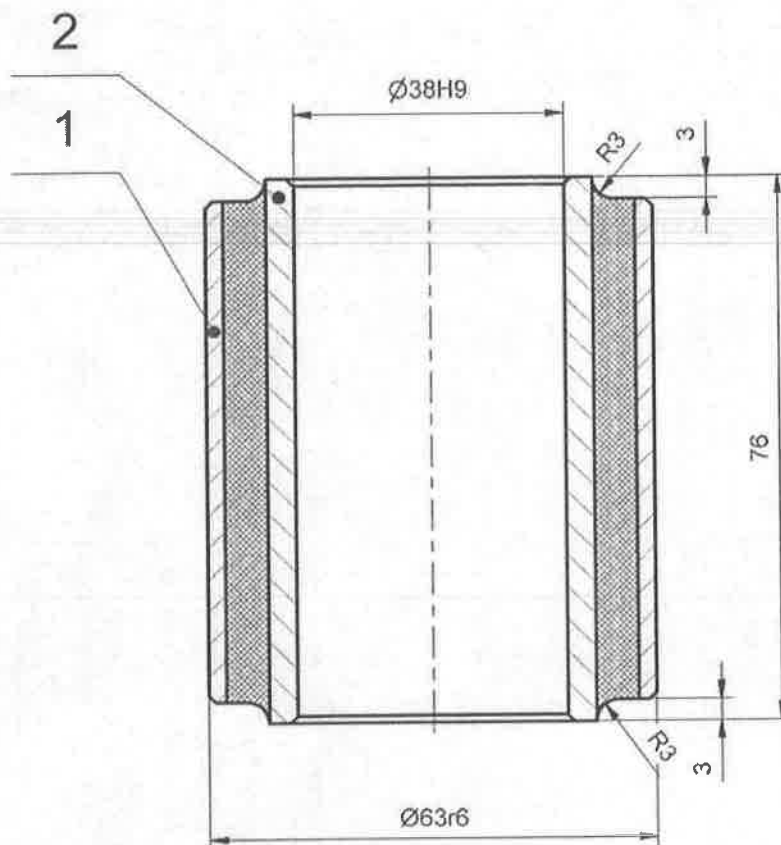

NAPOMENA:

- Pre vulkanizacije površine koje su u dodiru sa masom peskirati, a zatim odmastiti
- Materijal guma na bazi NBR crna 55 - 65 ShA

GSP 3 023 176 01
K.B. 50-304-715

2	Unutrašnji prsten	T-16-NN-35-033	S275 (Č 0445)	Ø 48x81	1	
1	Spoljni prsten	T-16-NN-35-031	S275 (Č 0445)	Ø 65x75	1	
Poz.	Naziv dela	Broj crteža / standard	Materijal	Dimenzije	Kom.	Masa (kg)
35	000/7	NAZIV DETALJA - SKLOPA	Standard	Materijal	Dimenzije	Kom. Masa (kg)
Montaž	Detalj	Šinske kočnice	T-16-NN		GSP "BEOGRAD"	
Veza sa	Čaura		Snimio-konst.	28.02.1976	D.Pavlović	
R 1:1	gumeno metalni amortizer poluge šinske kočnice KT4		Crtao	24.02.2016	Dalibor Radovanac maš.ing	
			Pregledao	24.02.2016	A.Matović dipl.maš.ing	
			Overava	24.02.2016	A.Matović dipl.maš.ing	

No.	Datum	Dopis br.	Prvobitno	Izmena	Izmenio	Potpis	Odobrio	Potpis
-----	-------	-----------	-----------	--------	---------	--------	---------	--------

Ø63r6	+0.060
	+0.041

N8

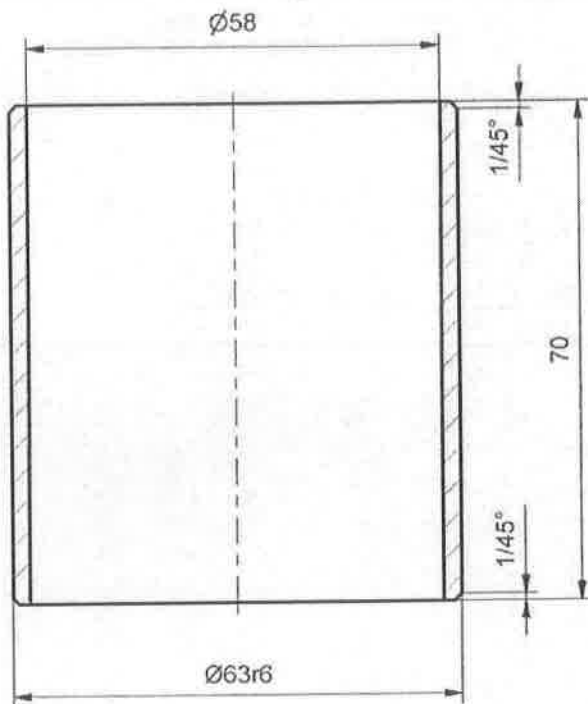

35	031	NAZIV DETALJA - SKLOPA	Standard	S275 (C 0445)	Ø65x75	1	Masa (kg)
Montaž	Detalj	Šinske kočnice	T-16-NN		GSP "BEOGRAD"		
Veza sa	000/7	Spoljni prsten	Snimio-konst.	28.02.1976	D. Pavlović		
R 1:1			Crtao	24.02.2016	Dalibor Radovanac maš.ing		
			Pregledao	24.02.2016	A. Matović dipl. maš.ing		
			Overava	24.02.2016	A. Matović dipl. maš.ing		

No Datum Dopis br. Privobitno Izmena Izmenio Potpis Odobrio Potpis

Ø38H9

+0.062

0

N8

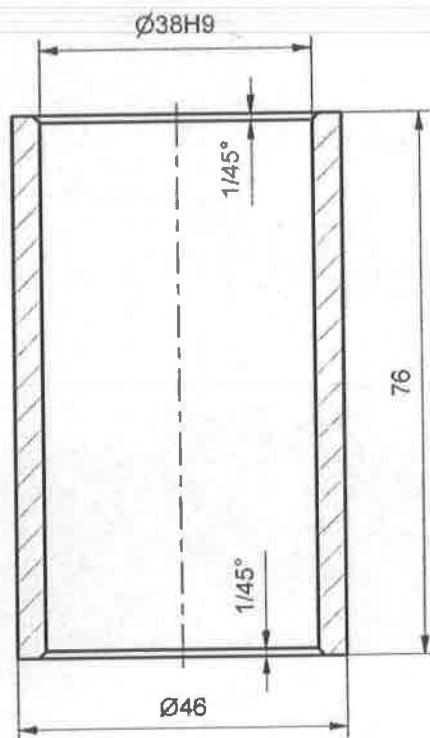

35	033	NAZIV DETALJA - SKLOPA	Standard	S275 (C 0445) Materijal	Ø48x81 Dimenzije	1 Kom.	Masa (kg)
Montaž	Detalj	Šinske kočnice	T-16-NN		GSP "BEOGRAD"		
Veza sa	000/7	Unutrašnji prsten	Snimio-konst.	28.02.1976	D.Pavlović		
R	1:1		Crtao	24.02.2016	Dalibor Radovanac maš.ing		
			Pregledao	24.02.2016	A.Matović dipl.maš.ing		
			Overava	24.02.2016	A.Matović dipl.maš.ing		

Matović

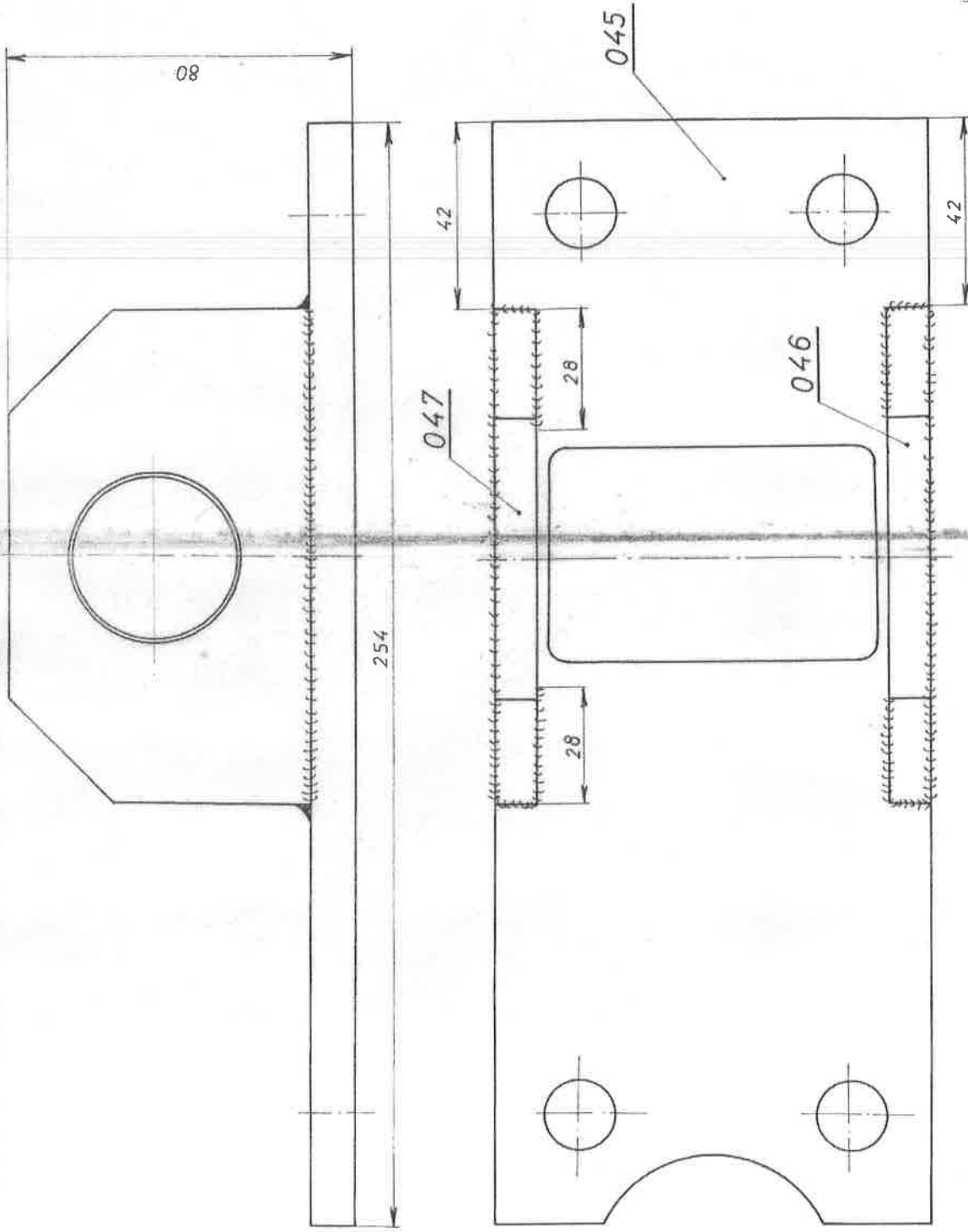

CM. 3.023.132 ✓
 MG. 55.235.013 ✓

NAPOMENA:
 -VARITI KAKO JE CRTEŽOM PRIKAZANO

35	047	OSLONAC	C.0245	#10X70X115	
35	046	OSLONAC	C.0245	#10X70X115	
35	045	VEZNA PLOČA	C.0245	#10X254X100	
35	00017	naziv detalja sklopa MONT. DETALJ VEZA SA	standard materijal dimenzije kom		
R 1:1		NOSAČ	T-01-NN GS BEOGRAD		
			shimla 19.11.91 J.VOJVODIC		
			crtao -11- J.VOJVODIC		
			pregledao -11- N-RAKOVIC		

1/A/01

PRESEK A-A

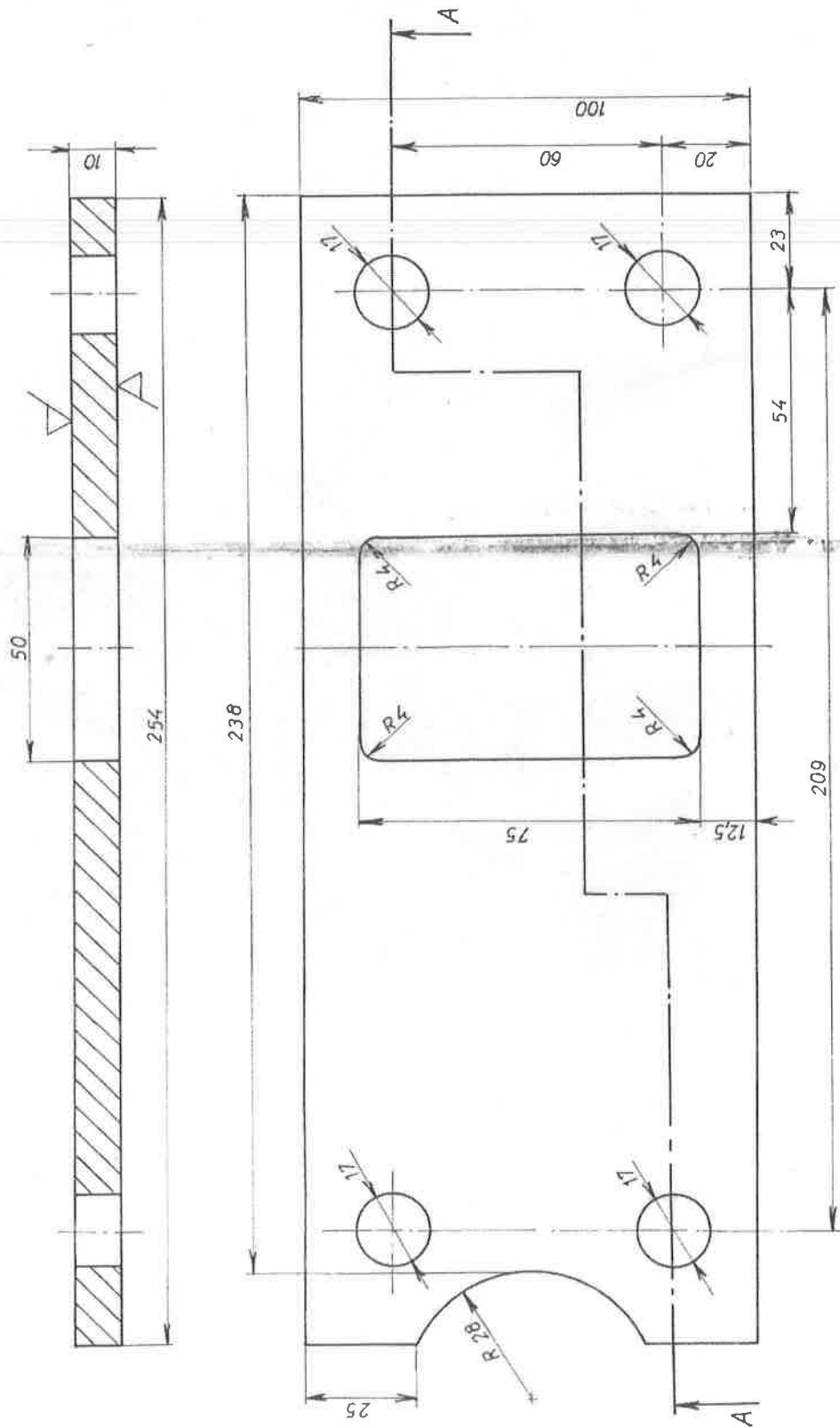

NAPOMENA:
 - 4 OTVORA $\phi 17$ I OTVOR 50×75 URADITI
 PRE ZAVARIVANJA OSLONCA

35 045	mont. detalj	vez sa 0001Z	R 1:1
naziv detalja sklopa		VEZNA PLOČA	
ŠINSKE KOČNICE			
standard materijal		T-01-NN	GS BEOGRAD
C.O.22.5		10X25X100 dimenzije kom.	
odimio		19.11.91	J.VOJVODIC
crtao		-11-	J.VOJVODIC
pregledao		-11-	N.RAKOVIC

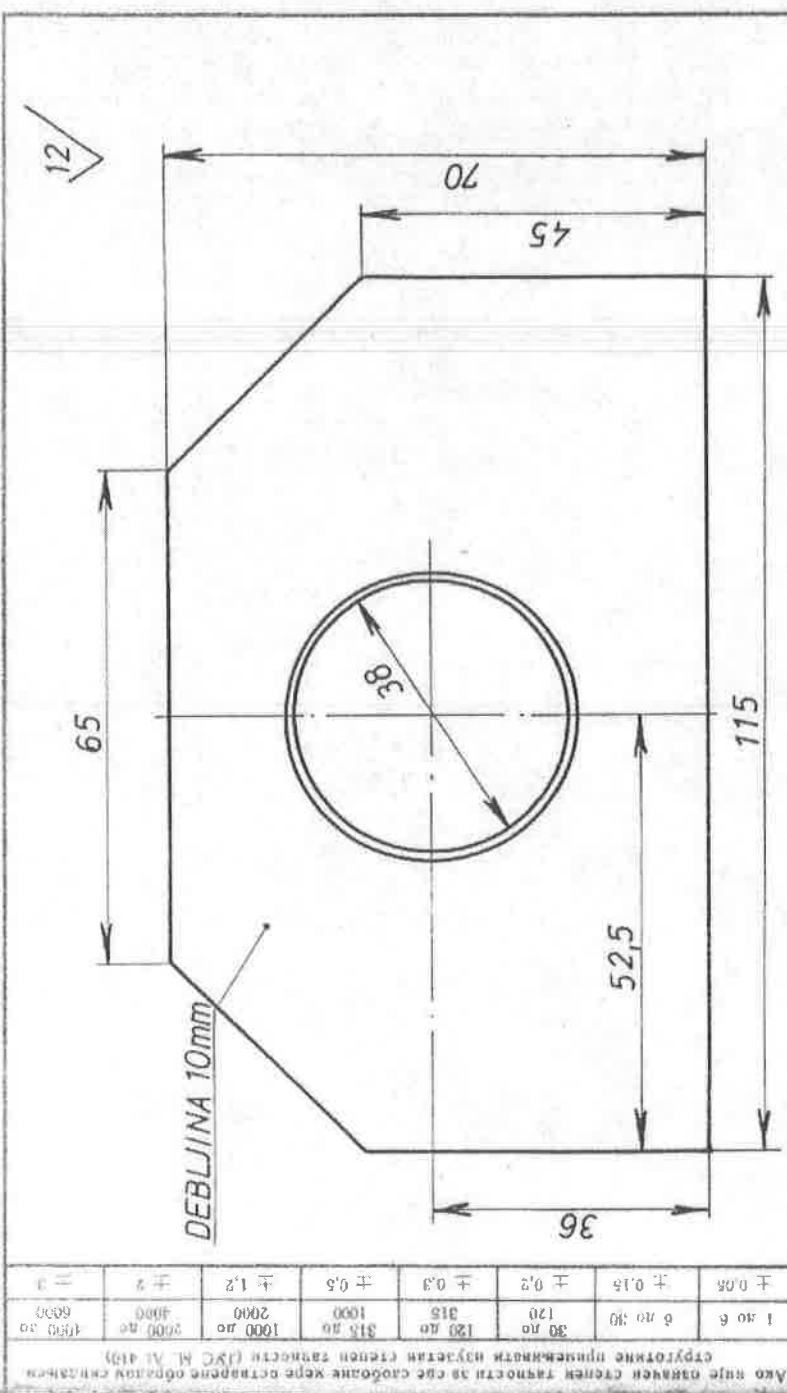

35 046	Монтаж	Детал	000/17
R 1:1			
OSLONAC			
ŠINSKE KOŠNICE			
НАЗИВ ДЕТАЉА-СКОПА			
Стандард	Материјал	Димензије	Код
T-01-NN	С.0245	≠10X70X115	ГС „ БЕОГРАД ”
Свињо-констр.	19.11.91	I.VOJVODIĆ	вођарњак
Цртао		I.VOJVODIĆ	вођарњак
Прегледао		N.RAKOVIĆ	вођарњак
Оспрлао			

Stampa „БЕОКАРТА“ - Београд.

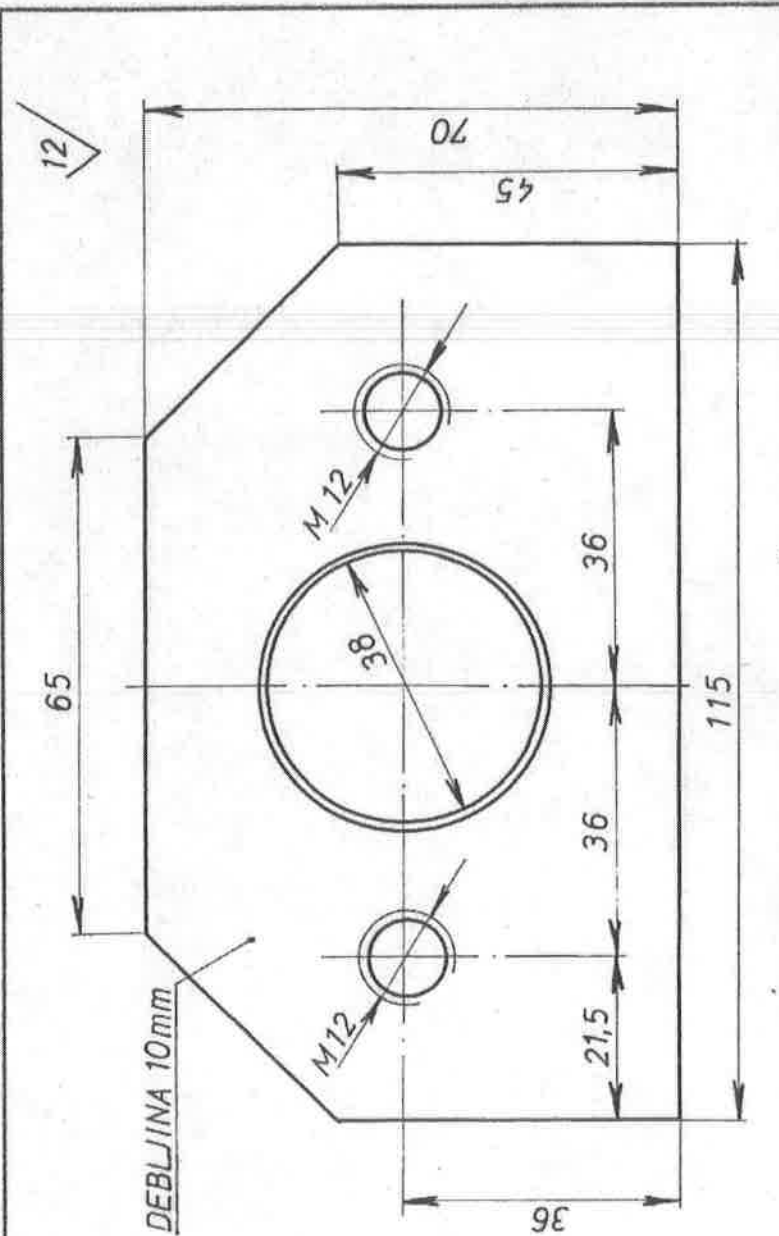

± 0,05	± 0,15	± 0,2	± 0,3	± 0,5	± 1,2	± 2	± 3
1 do 6	6 do 30	30 do 120	120 do 315	315 do 1000	1000 do 2000	2000 do 4000	4000 do 6000

Ако није означен степен тачности за неке од ових мере одређене су према стандарду (НС М. А1 419) ступењем прецизности највећег степена тачности (НС М. А1 419)

35 047	НАЗИВ ДЕТАЉА-СКЛОПА	Стандард	Материјал	Димензије	Ком.	Текма у мтр
Монтаж.	ДЕТАЉ	Т-01-NN				
Цена са	000/17	ГС „БЕОГРАД“				
R 1 : 1	OSLONAC	Сављено-кован.	19.11.91	J. VOJVODIĆ	J. VOJVODIĆ	J. VOJVODIĆ
		Цртао	-11-	J. VOJVODIĆ	N. RAKOVIĆ	N. RAKOVIĆ
		Прегледао	~11~			
		Оверовао				

Схема „GEONARTA“ - Београд

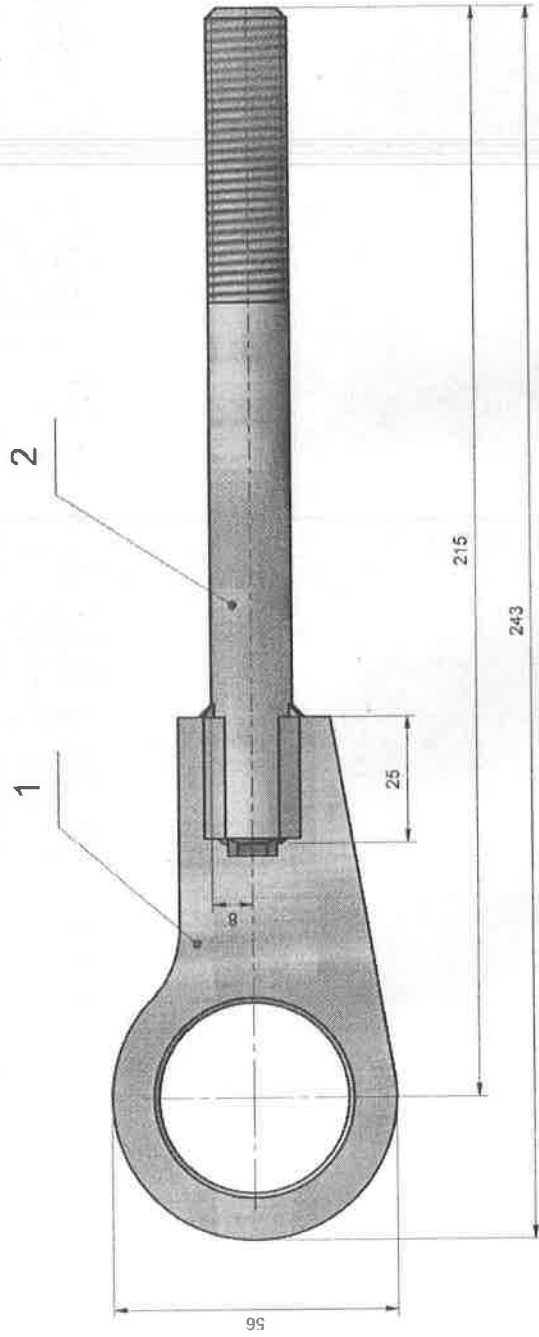

NAPOMENA :

- Posle zavarivanja obiti okapine i obraditi var
- Cinkovati sa žutom pasivizacijom gal Zn 6 ps

GSP 3 023 265
M.G. 55 235 005/1

2	Završiti	T-01-NN-35-003	E285	(C 0645V)	Ø16x170	1
1	Plućica usmerivača	T-01-NN-35-002	S275	(C 0445V)	#6x50x105	1
Prz.	Naziv dela	Broj crteža / standard	Material	Dimenzije	Kom.	Masa (kg)
35	000/15	Standard	Material	Dimenzije	Kom.	Masa (kg)
Montaž	Detalji	Standard	Material	Dimenzije	GSP "BEOGRAD"	
Veza sa	Šinska kočnica	T-01-NN	Material	Dimenzije	B.Džukić	
	Usmerivač	Šinska kočnica	05.05.1988	Dimenzije	Dalibor Radovanac mas.ing	
	šinske kočnice KT4	šinska kočnica	29.05.2017	Dimenzije	A.Matević dipl.mas.ing	
R	1:1	Usmerivač	29.05.2017	Dimenzije	A.Matević dipl.mas.ing	
		šinske kočnice KT4	29.05.2017	Dimenzije	A.Matević dipl.mas.ing	

No.	Datum	Prvobitno	Izmena	Izmenio	Polpis	Odobrio	Polpis
-----	-------	-----------	--------	---------	--------	---------	--------

No.	Datum	Dopis br.	Prvobitno	Izmena	Izmenio	Polpis	Odobrio	Polpis
-----	-------	-----------	-----------	--------	---------	--------	---------	--------

N10 / / /

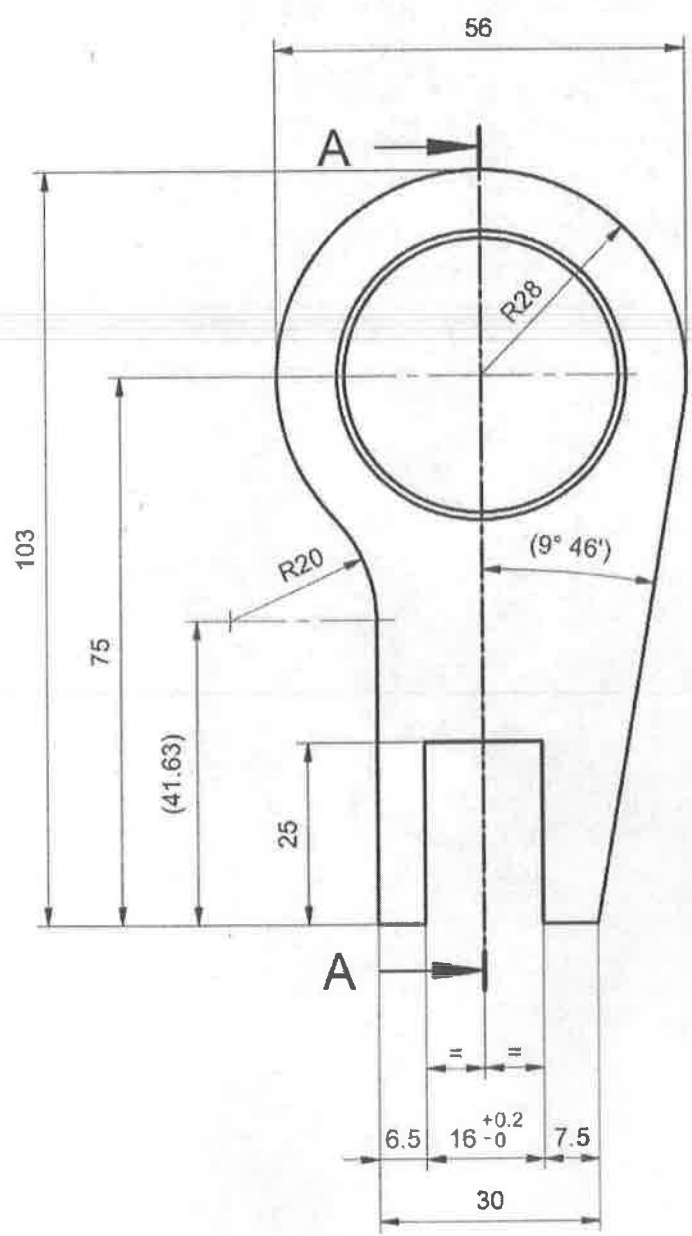

A-A (1:1)

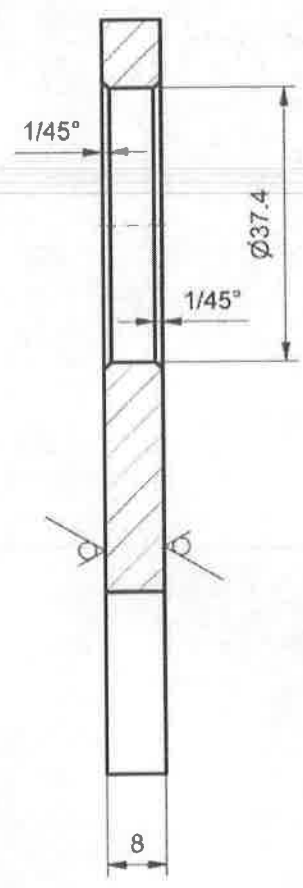

35	032	NAZIV DETALJA - SKLOPA	Standard	S275 (C 0445V)	#8x60x105	1	
Montaž	Detalj	Šinska kočnica	T-01-NN	Materijal	Dimenzije	Kom.	Masa (kg)
Veza sa	000/15	Pločica usmerivača šinske kočnice	GSP "BEOGRAD"				
R	1:1		Snimio-konst.	05.05.1988	B.Đzakulić		
			Crtao	29.05.2017	Dalibor Radovanac maš.ing		
			Pregledao	29.05.2017	A.Matović dipl.maš.ing		
			Overava	29.05.2017	A.Matović dipl.maš.ing		

No.	Datum	Dopis br.	Prvobitno	Izmena	Izmenio	Potpis	Odobrio	Potpis
-----	-------	-----------	-----------	--------	---------	--------	---------	--------

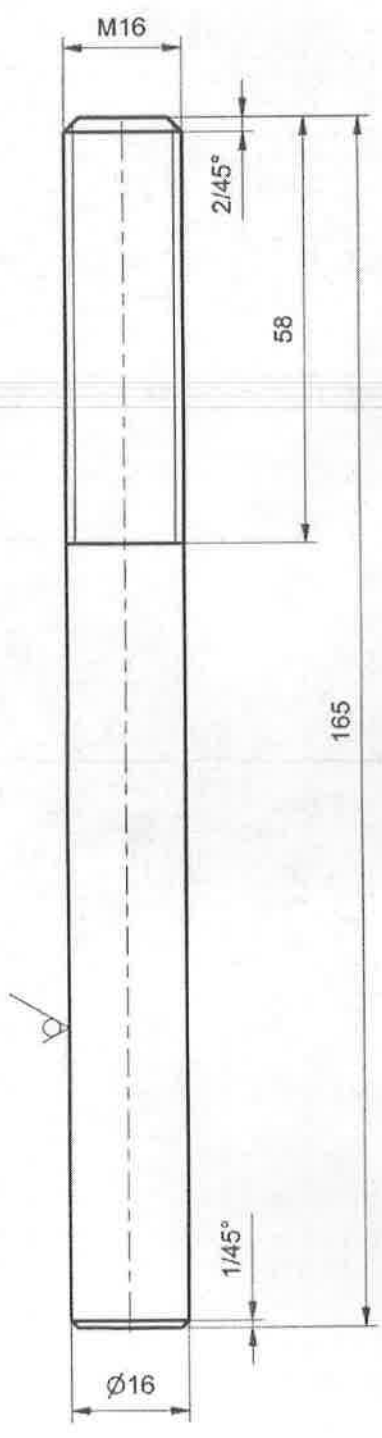

N8 / / /

35	033	NAZIV DETALJA - SKLOPA	Standard	E335 (Č 0645V)	Ø 16x170	1	
Montaž	Detalj	Šinska kočnica	T-01-NN	Matenjal	Dimenzije	Kom.	Masa (kg)
Veza sa	000/15	Zavrtnanj	Snimio-konst.	05.05.1988	B.Đžakulić		
R	1:1		Crtao	29.05.2017	Dalibor Radovanac maš.ing		
			Pregledao	29.05.2017	A.Matović dipl.maš.ing		
			Overava	29.05.2017	A.Matović dipl.maš.ing		

Crtež je urađen na osnovu uzorka dostavljenog od SP "Centrala"
(dopis br. 242 od 02.02.2016.)

A-A (1:1)

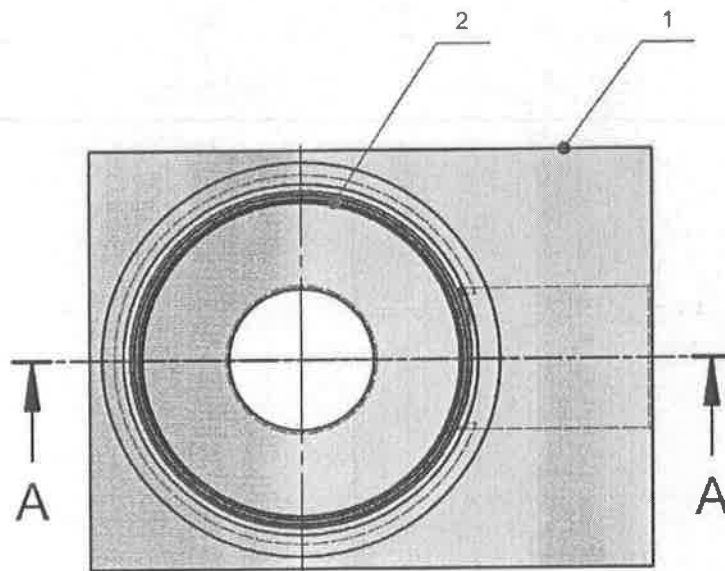
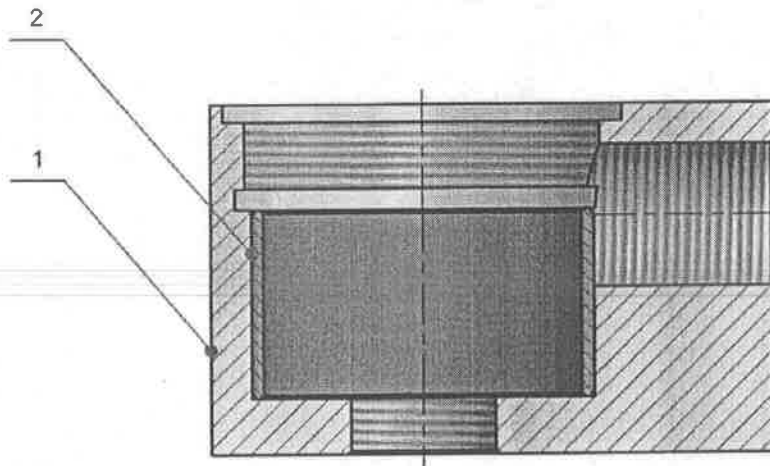

GSP 3091554 01
Kat.br. 100-016-014

2	Čaura	T-17-VI-38-003	CuSn14	Ø55x27	1	
1	Telo ventila	T-17-VI-38-002	AlCuBiPb	50x60x80	1	
Poz.	Naziv dela	Broj crteža / standard	Materijal	Dimenzije	Kom.	Masa (kg)
38	000/1	NAZIV DETALJA - SKLOPA	Standard	Materijal	Dimenzije	Kom. Masa (kg)
Montaž	Detalj	Kočni ventili	T-17-VI		GSP "BEOGRAD"	
Veza sa	TELO BRZOISPUSNOG VAZD. VENTILA KOČNE INST. "DÜWAG"		Snimio-konst.	N.Cvjeticanin, dipl.maš.inž		
R	1:1		Crtao	N.Cvjeticanin, dipl.maš.inž		
			Pregledao	A.Matović, dipl.maš.inž.		
			Overava	A.Matović, dipl.maš.inž.	Amm	

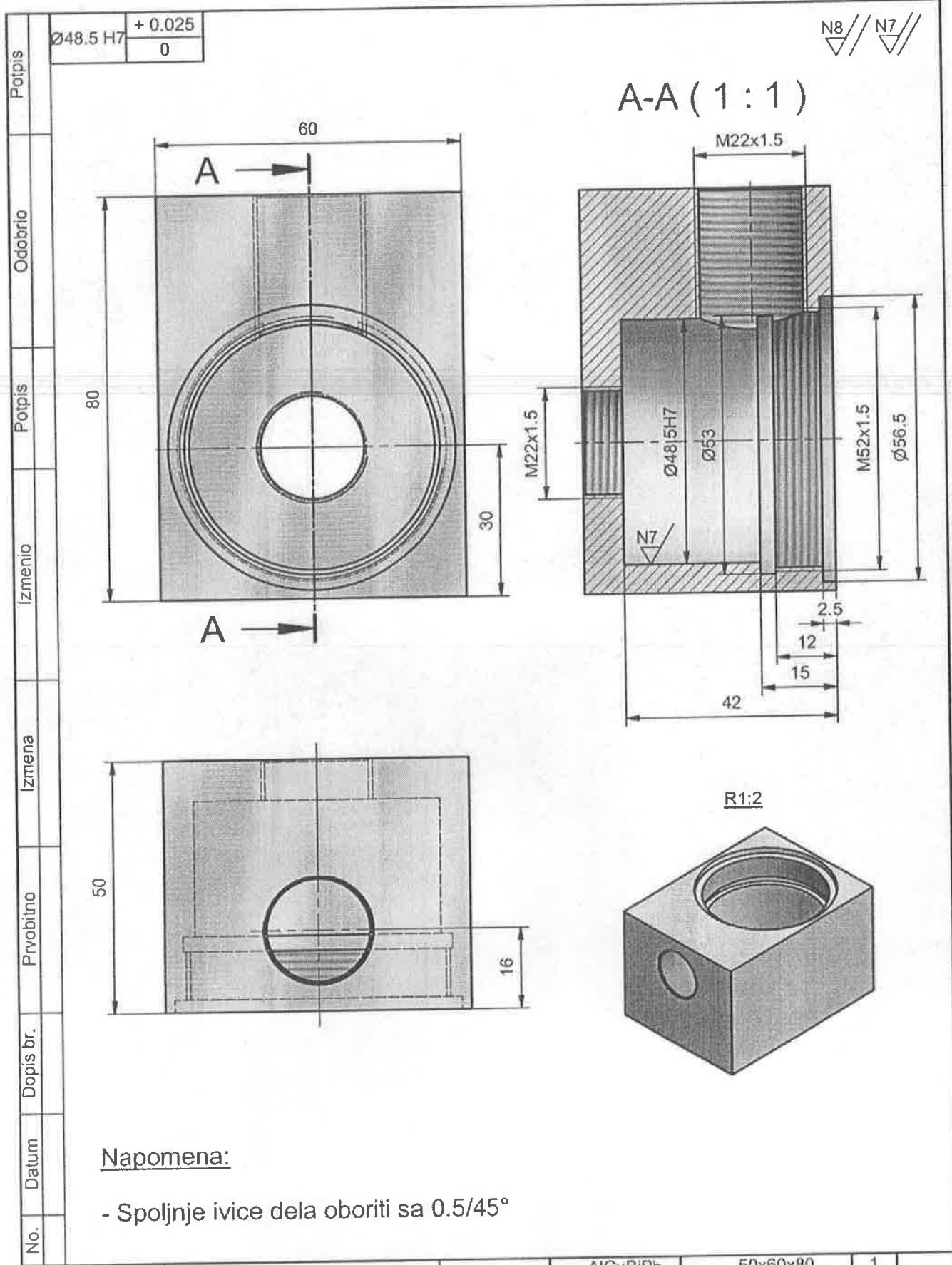

Napomena:

- Spoljnje ivice dela oboriti sa 0.5/45°

38	002	NAZIV DETALJA - SKLOPA	Standard	AlCuBiPb	50x60x80	1	
Montaž	Detalj	Kočni ventili		Materijal	Dimenzije	Kom.	Masa (kg)
Veza sa	000/1						
R	1:1	TELO VENTILA		T-17-VI	GSP "BEOGRAD"		
			Snimio-konst.		N.Cvjetičanin, dipl.maš.inž.		
			Crtao		N.Cvjetičanin, dipl.maš.inž.		
			Pregledao		A.Matović, dipl.maš.inž.		
			Overava		A.Matović, dipl.maš.inž.		

No.	Datum	Dopis br.	Prvobitno	Izmena	Izmenio	Potpis	Odobrio	Potpis
-----	-------	-----------	-----------	--------	---------	--------	---------	--------

Ø45 H6	+ 0.016
	0
Ø48.5 p6	+ 0.042
	+ 0.026

N7

A-A (1 : 1)

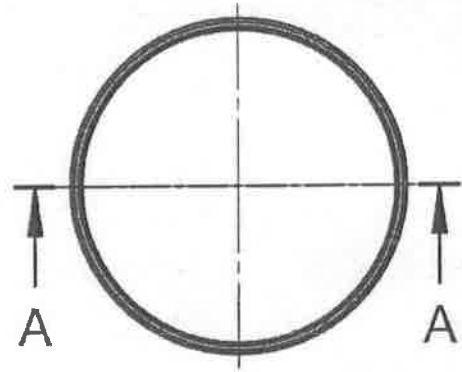
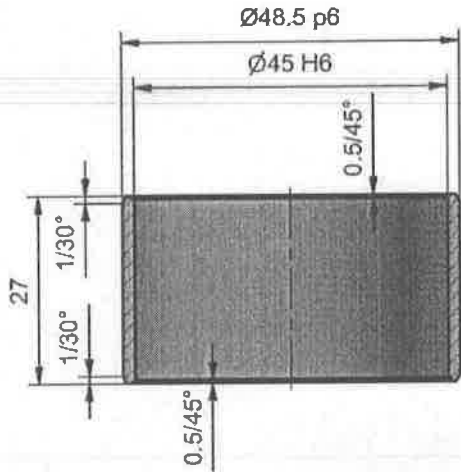

38	003			AICuBiPb	Ø55x27	1	
Montaž	Detalj	NAZIV DETALJA - SKLOPA	Standard	Materijal	Dimenzije	Kom.	Masa (kg)
Veza sa	000/1	Kočni ventili		T-17-VI	GSP "BEOGRAD"		
R	1:1	ČAURA		Snimio-konst.		N.Cvjetičanin, dipl.maš.inž.	
				Crtao		N.Cvjetičanin, dipl.maš.inž.	
				Pregledao		A.Matović, dipl.maš.inž.	
				Overava		A.Matović, dipl.maš.inž.	

Fabr. 2016

(Handwritten signature)

Crtaj je uraden na osnovi organih dokumentacij

Polpis	Polpis	Izmenio	Izmena	Probilno	Dopsis br.	NO.
<i>Matov</i>		Dalbor Radovanac	Usaglasen naziv sa bazom		440	1
Polpis	Polpis	Izmenio	Izmena	Probilno	Dopsis br.	NO.
		Dalbor Radovanac	Usaglasen naziv sa bazom		440	1
Odobno	Odobno	Izmenio	Izmena	Probilno	Dopsis br.	NO.
		Dalbor Radovanac	Usaglasen naziv sa bazom		440	1
		Izmenio	Izmena	Probilno	Dopsis br.	NO.
		Dalbor Radovanac	Usaglasen naziv sa bazom		440	1
		Izmenio	Izmena	Probilno	Dopsis br.	NO.
		Dalbor Radovanac	Usaglasen naziv sa bazom		440	1
		Izmenio	Izmena	Probilno	Dopsis br.	NO.
		Dalbor Radovanac	Usaglasen naziv sa bazom		440	1

(Razvijena dužina 240 mm)

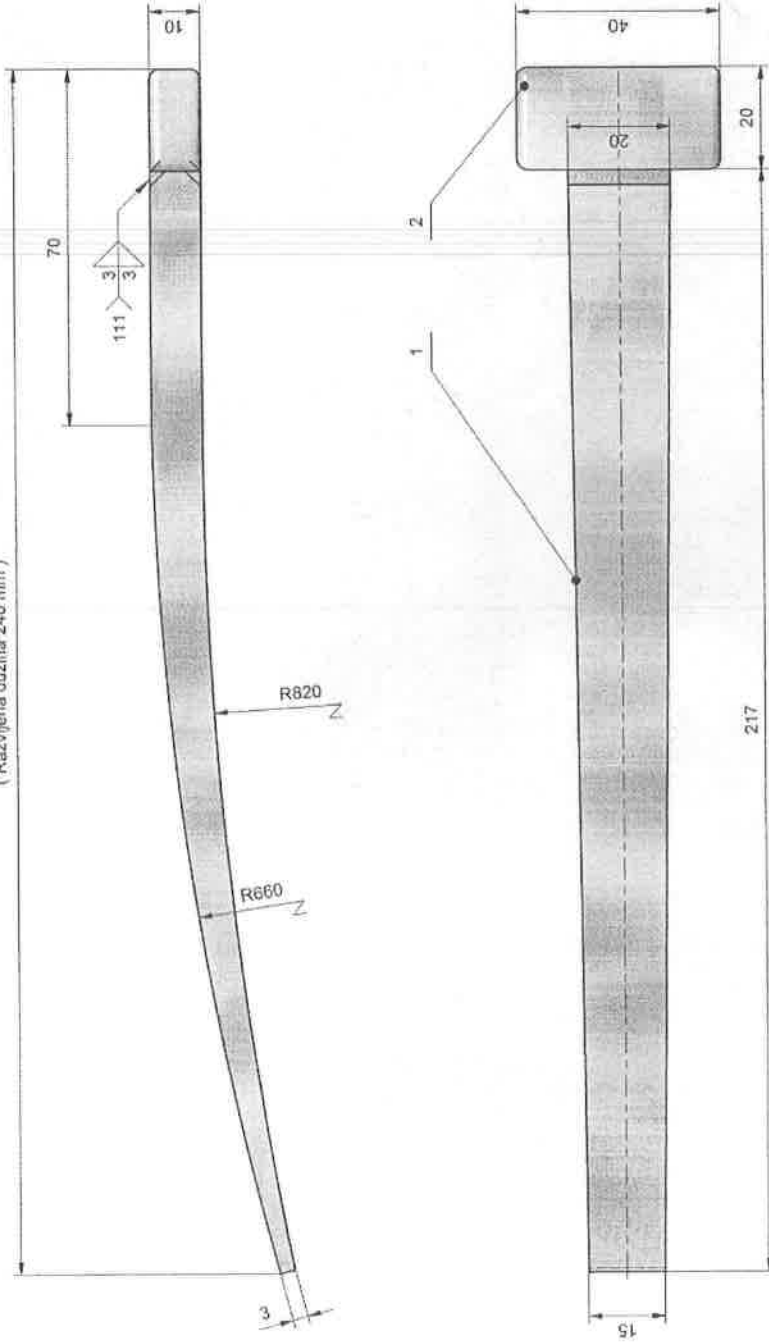

NAPOMENA :

- Obiti okapine
- Brušenjem poravnati var

GSP 3 091 570
KB 100-005-026/1

2	Glava klina 10 mm	T-17-DS-35-033	E335 (C 0645)	20x10x45	1
1	Segment klina 12 mm	T-17-DS-35-032	E335 (C 0645)	20x10x24	1
Poz.	Naziv dela	Broj crteža / standard	Material	Dimenzije	Kom. Masa (kg)
35	000/4	Standard	Material	Dimenzije	Kom. Masa (kg)
Montaž	Detail	NAZIV DETALJA - SKLOPA	T-17-DS	GSP "BEOGRAD"	
Veza sa	Mehaničko kočno polužje				
	①	Klin			
		kočne papuče 10 mm			
		prikolice B4			
R	1:1				
		Stručno-konst.	27.06.2014	Dalbor Radovanac maš.ing	
		Crtao	27.06.2014	Dalbor Radovanac maš.ing	
		Pregledao	27.06.2014	A. Matović dipl.maš.ing	
		Overavao	27.06.2014	A. Matović dipl.maš.ing	

N8

(Razvijena dužina 220 mm)

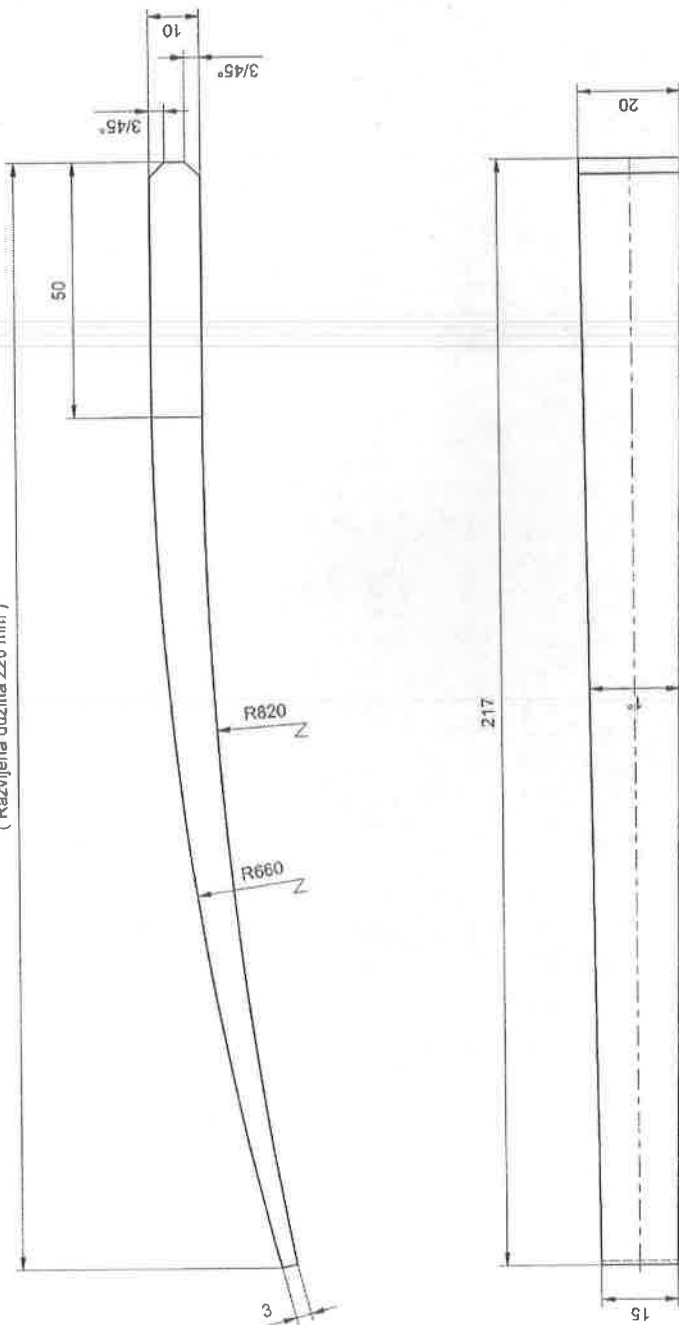

35	032	SRPS G.53.431	E335	Č. 0645j	20x10x224	1
Montaž	Delalj	Standard	Materialje	Dimenzije	Kom.	Masa (kg)
Veza sa	000/4	T-17-DS		GSP "BEOGRAD"		
R 1:1		NAZIV DETALJA - SKLOPA		Dobavljač		
		Mehaničko kočno polužje		Dobavljač		
		Segment klina 10 mm		Dobavljač		
				Dobavljač		
		Sjedinic-konst.		27.06.2014	A.Matović d.p.o.o.	
		Črtao		27.06.2014	A.Matović d.p.o.o.	
		Pregledao		27.06.2014	A.Matović d.p.o.o.	
		Overava		27.06.2014	A.Matović d.p.o.o.	

No.	Datum	Dopis br.	Probitino	Izmena	Izmenio	Polpis	Odobrio	Polpis
-----	-------	-----------	-----------	--------	---------	--------	---------	--------

No.	Datum	Dopis br.	Prvobitno	Izmena	Izmenio	Potpis	Odobrio	Potpis
-----	-------	-----------	-----------	--------	---------	--------	---------	--------

N8 / / /

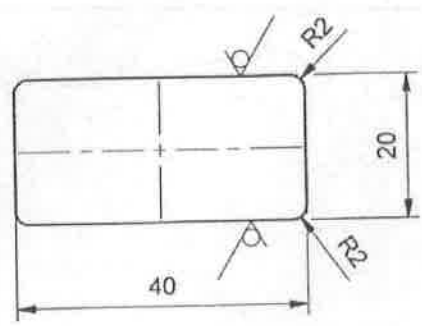
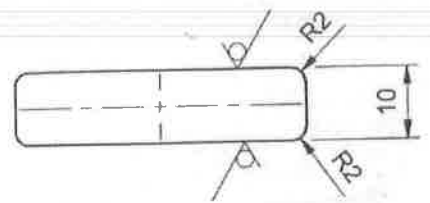

35	033	SRPS C.B3.431	E335 (C 0645)	20x10x45	1	
Montaž	Detalj	Standard	Materijal	Dimenzije	Kom.	Masa (kg)
Veza sa	000/4	T-17-DS		GSP "BEOGRAD"		
R	1:1	Glava klina 10 mm		Dalibor Radovanac maš.ing		
				Dalibor Radovanac maš.ing		
				A.Matović dipl.maš.ing		
				A.Matović dipl.maš.ing		<i>[Signature]</i>

A-A (1:1)

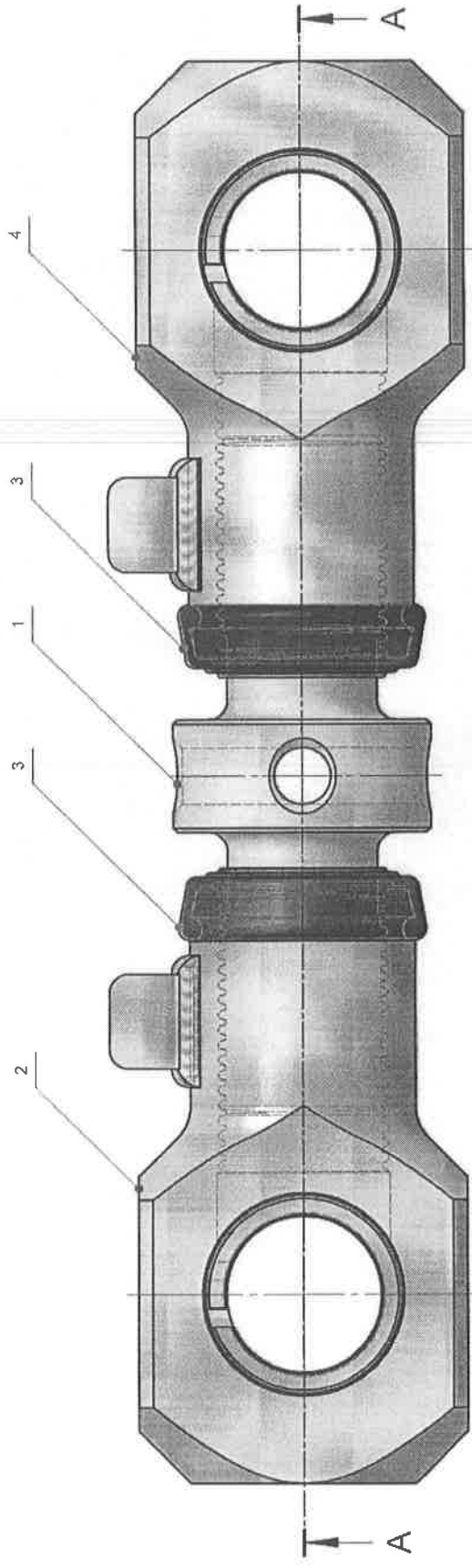
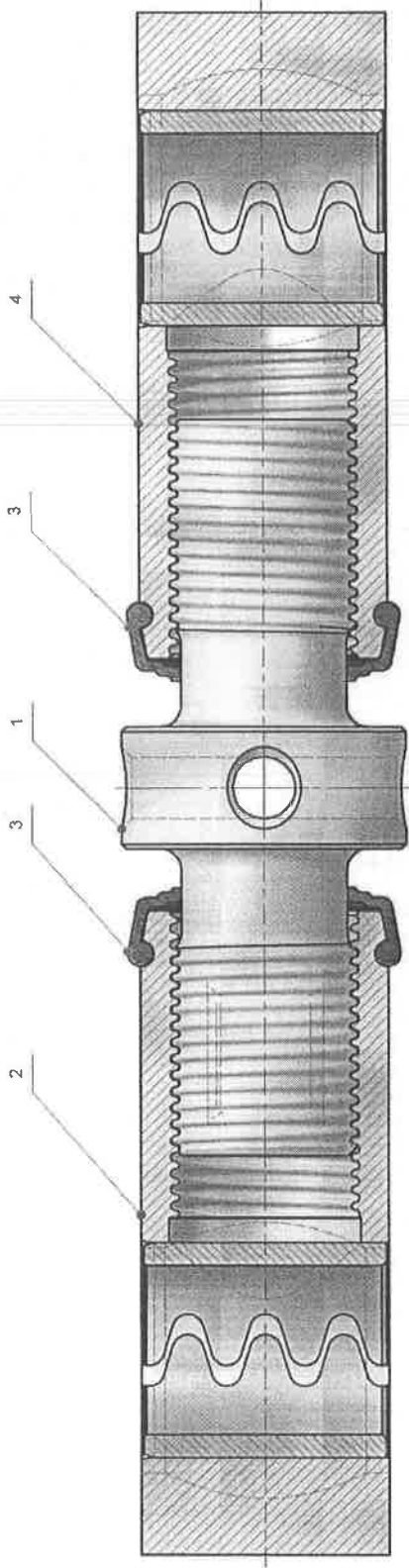

GSP 3091821 01
Kat. br. 100-017-019

4	Prilazna rebrifka leva	T-17-DS-34-0003		1
3	Prehobran	T-17-DS-34-019	NBR	2
2	Prilazna rebrifka desna	T-17-DS-34-0002		1
1	Zakusno vreteno	T-17-DS-34-014	S355/235 (Č.0563)	955 x 150
Proz.	Naziv dela	Broj ceteža / standard	Materijal	Dimenzije
34	000/1	Standard	Materijal	Dimenzije
Montaž	Detalj	NAZIV DETALJA - SKLOPA	T-17-DS	
Veza sa		Meh. kočno polužje	GSP "BEOGRAD"	
R	1:1	REGULATOR KOČNIH POLUGA SREDNJEG STELA - SKLOP	N. Cvjetičanin, dipl. inž. maš. inž. N. Cvjetičanin, dipl. maš. inž. A. Matović, dipl. maš. inž. A. Matović, dipl. maš. inž.	
			OK 2015	Crtao
			Pregradao	Crtao
			Overava	Overava

Crtez je urađen na osnovu originalne dokumentacije
(cr. br. 07.005/1392) i uzorka dostavljenih od SP "Centrala"
(dopis br. 1714 od 13.10.2015)

No.	Datum	Dopis br.	Problemo	Izmena	Izmenio	Potpis	Odobrio	Potpis
-----	-------	-----------	----------	--------	---------	--------	---------	--------

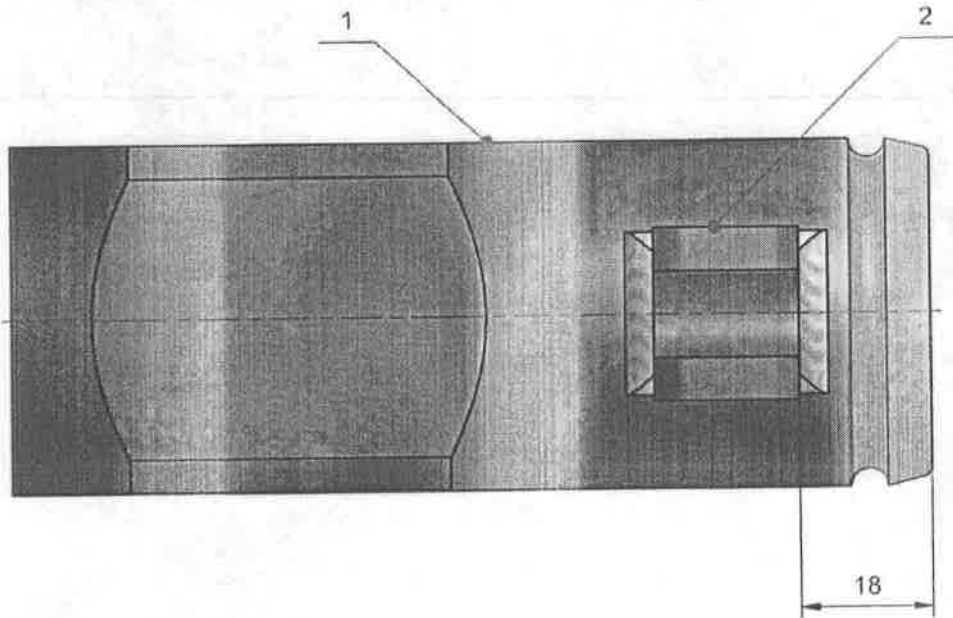
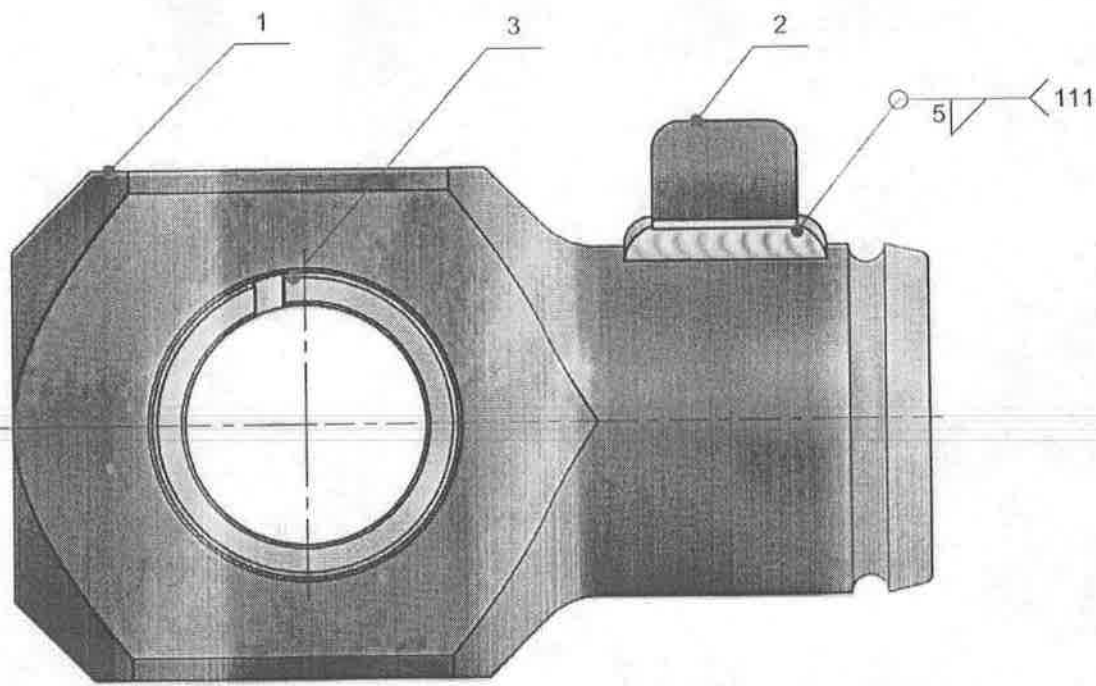

3	Čaura	T-17-DS-34-017	67SiCr5 (Č.4230)	≠ 5 x 47 x 140	1	
2	Uška	T-17-DS-34-016	S235 (Č.0370)	□ 6 x 20 x 45	1	
1	Teo navrtke	T-17-DS-34-015	E335 (Č.0645)	□ 70 x 50 x 132	1	
Poz.	Naziv dela	Broj crteža / standard	Materijal	Dimenzije	Kom.	Masa (kg)
34	000/2	NAZIV DETALJA - SKLOPA	Standard	Materijal	Dimenzije	Kom. Masa (kg)
Montaž	Detalj	Meh. kočno polužje	T-17-DS		GSP "BEOGRAD"	
Veza sa	000/1	PRITEZNA NAVRTKA -DESNA-	Snimio-konst	OK. 2015	N.Cvjetičanin, dipl.maš.inž.	
R	1:1		Crtao		N.Cvjetičanin, dipl.maš.inž.	
			Pregledao		A.Matović, dipl.maš.inž.	
			Overava		A.Matović, dipl.maš.inž.	

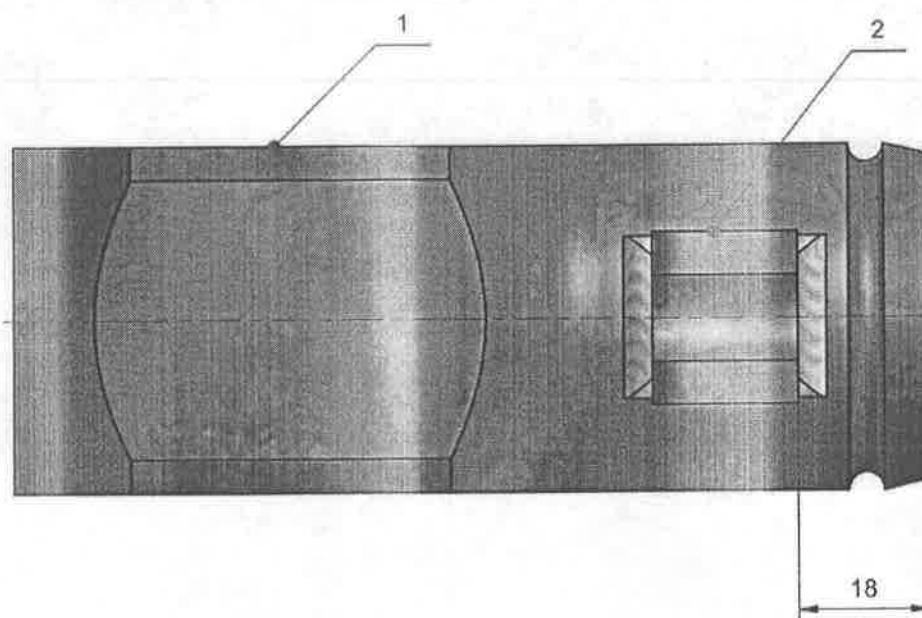
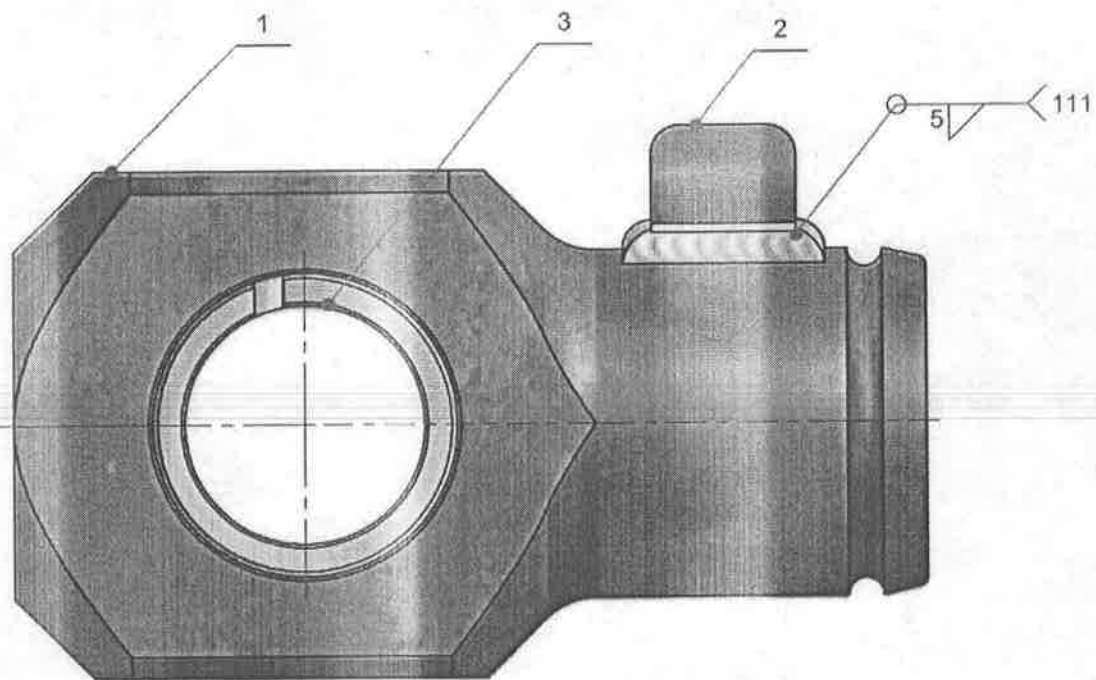

3	Čaura	T-17-DS-34-017	67SiCr5 (Č.4230)	≠ 5 x 47 x 140	1	
2	Uška	T-17-DS-34-016	S235 (Č.0370)	□ 6 x 20 x 45	1	
1	Telo navrtke	T-17-DS-34-018	E335 (Č.0645)	□ 70 x 50 x 132	1	
Poz.	Naziv dela	Broj crteža / standard	Materijal	Dimenzije	Kom.	Masa (kg)
34	000/3	NAZIV DETALJA - SKLOPA	Standard	Materijal	Dimenzije	Kom. Masa (kg)
Montaž	Detalj	Meh. kočno polužje	T-17-DS		GSP "BEOGRAD"	
Veza sa	000/1	PRITEZNA NAVRTKA -LEVA-	Snimio-konst.	N.Cvijetčanin, dipl.maš.inž.		
R	1:1		Crtao	N.Cvijetčanin, dipl.maš.inž.		
			Pregledao	A.Matović, dipl.maš.inž.		
			Overava	A.Matović, dipl.maš.inž.		

OKL. 2015

AMM

N8 // N11

No.	Datum	Dopis br.	Privobitno	Izmena	Izmenio	Potpis	Odobrio	Potpis
-----	-------	-----------	------------	--------	---------	--------	---------	--------

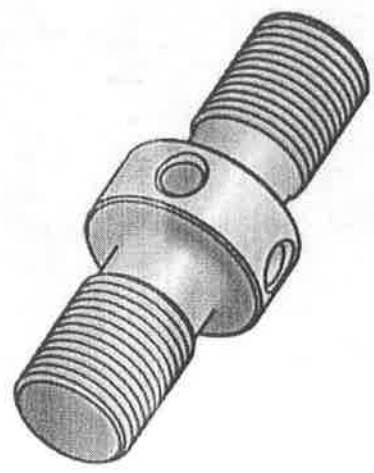
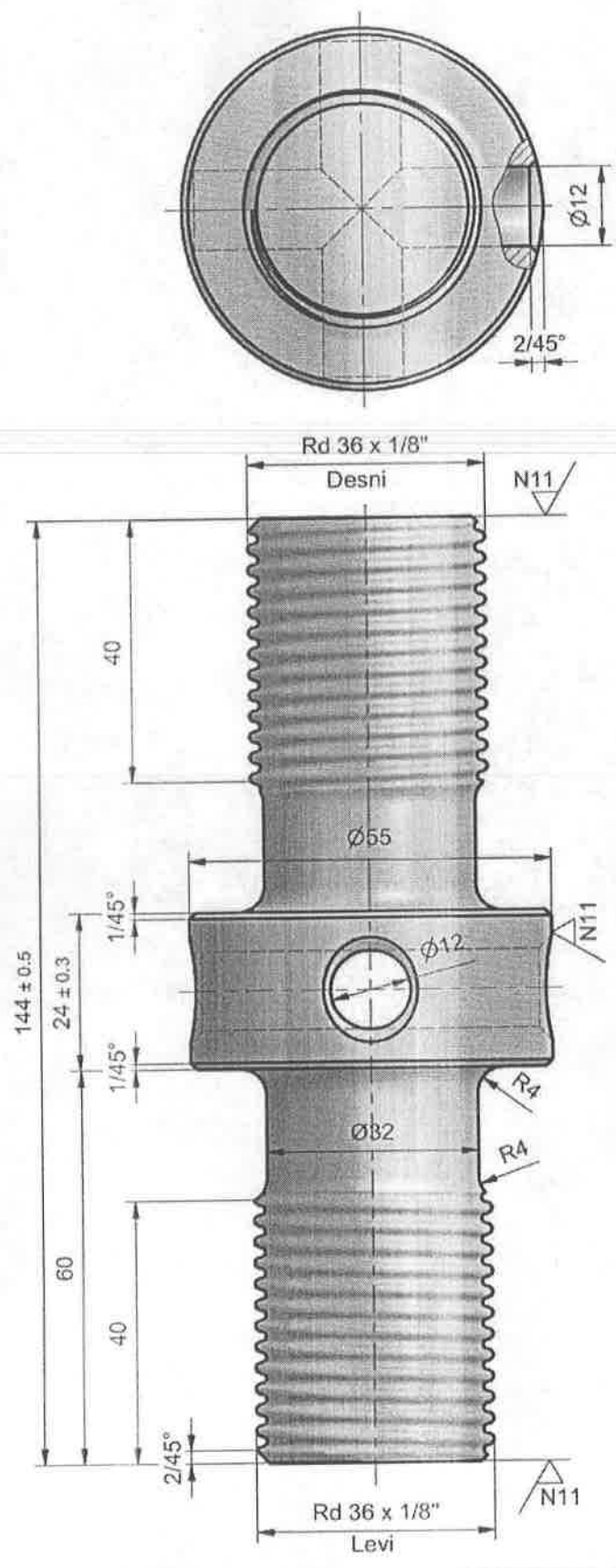

34	014	NAZIV DETALJA - SKLOPA	Standard	S355J2G3 (C.0563)	Ø55 x 150	1	1.2
Montaž	Detalj	Meh. kočno polužje		Materijal	Dimenzije	Kom.	Masa (kg)
Veza sa	000/1	ZATEZNO VRETENO	T-17-DS		GSP "BEOGRAD"		
R 1:1			Snimio-konst.		N.Cvijetanić, dipl.mas.inž.		
			Crtao		N.Cvijetanić, dipl.mas.inž.		
			Pregledao		A.Matović, dipl.mas.inž.		
		Overava		A.Matović, dipl.mas.inž.			

OKL 2015

[Signature]

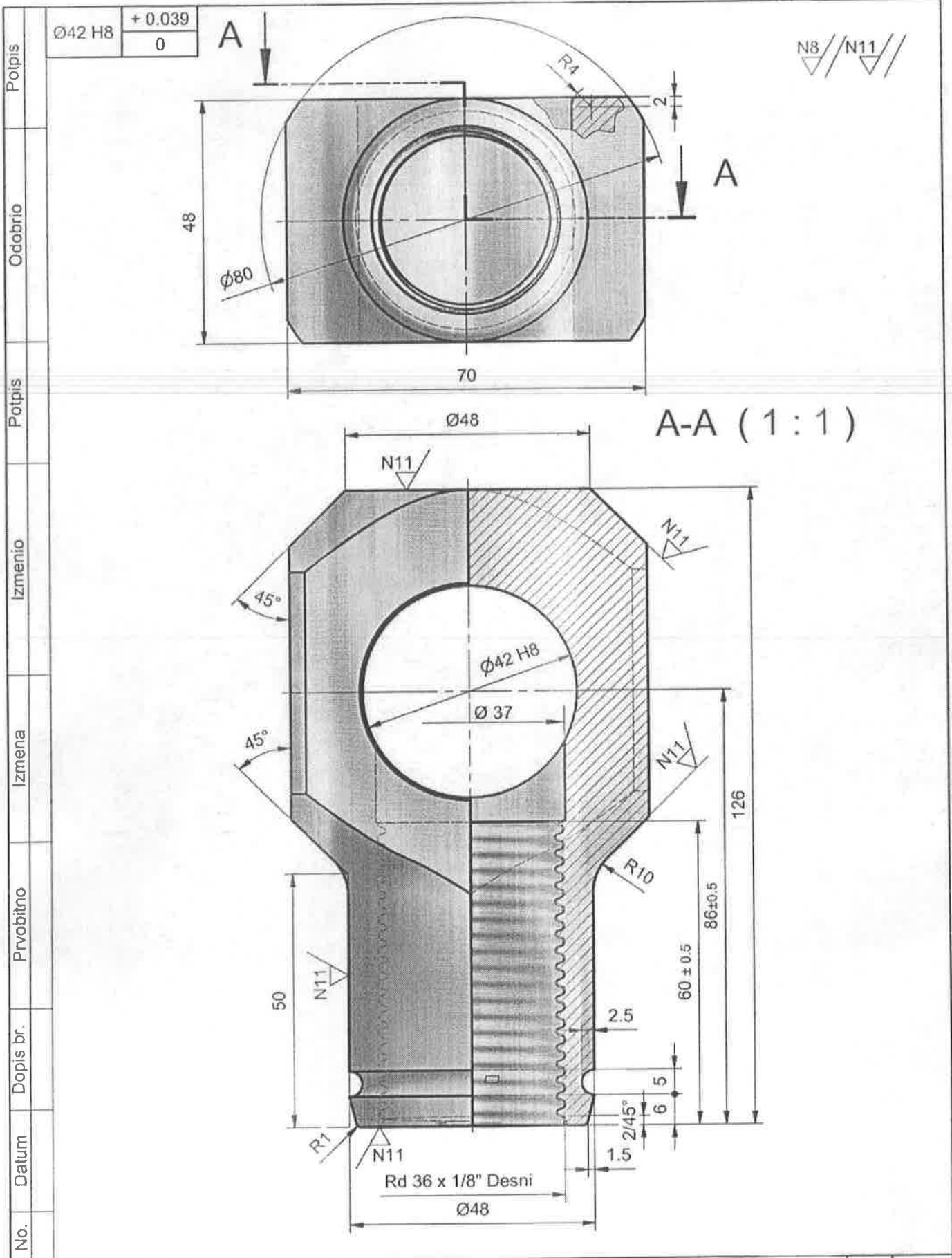

34	015	NAZIV DETALJA - SKLOPA	Standard	E335 (Č.0645)	70 x 50 x 132	1	1.49
Montaž	Detalj	Meh. kočno polužje		Materijal	Dimenzije	Kom.	Masa (kg)
Veza sa	000/2	TELO NAVRTKE	T-17-DS		GSP "BEOGRAD"		
R 1:1			Snimio-konst.			N.Cvjetičanin, dipl.maš.inž.	
			Crtao			N.Cvjetičanin, dipl.maš.inž.	
			Pregledao			A.Matović, dipl.maš.inž.	
		Overava			A.Matović, dipl.maš.inž.		

OKL. 2015

A.Matović

No.	Datum	Dopis br.	Prvobitno	Izmena	Izmenio	Potpis	Odobrio	Potpis
-----	-------	-----------	-----------	--------	---------	--------	---------	--------

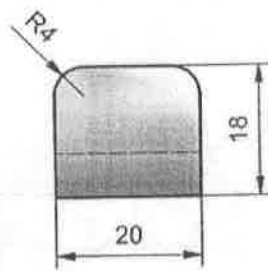
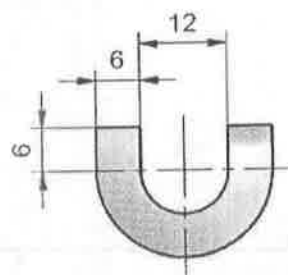

34	016			S235 (Č.0370)	□ 6 x 20 x 45	1	0.037
Montaž	Detalj	NAZIV DETALJA - SKLOPA	Standard	Materijal	Dimenzije	Kom.	Masa (kg)
Veza sa	000/2	Meh. kočno polužje					
R	1:1	UŠKA		T-17-DS	GSP "BEOGRAD"		
			Snimio-konst.		N.Cvjetičanin, dipl.maš.inž.		
			Crtao		N.Cvjetičanin, dipl.maš.inž.		
			Pregledao		A.Matović, dipl.maš.inž.		
			Overava		A.Matović, dipl.maš.inž.		<i>AmM</i>

OK 2015

No.	Datum	Dopis br.	Prvobitno	Izmjena	Izmenio	Potpis	Odobrio	Potpis
-----	-------	-----------	-----------	---------	---------	--------	---------	--------

Cртеж је урађен на основу узорка достављеног од СП "Сентрала"
(допис бр.2083 од 20.09.2016.)

Брушено
N5

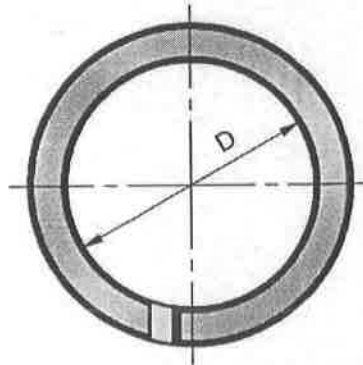
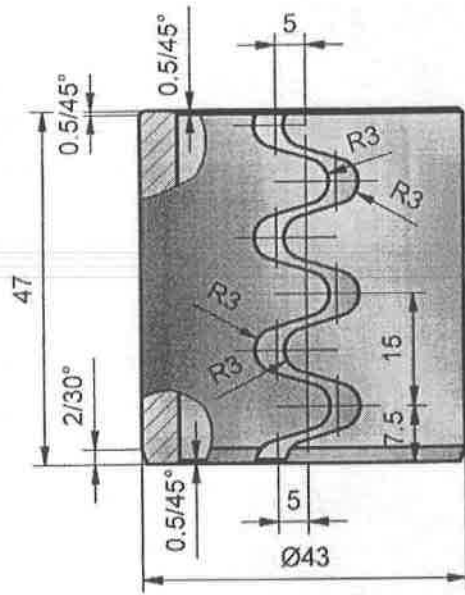

Napomena:

- Poboljšati na 1500-1700 N/mm² (47±2 HRC)
- Posle poboljšanja čauru utisnuti u alat otvora Ø42 H7 i obrusiti unutrašnji otvor na D = 33^{+0.1}/_{+0.05} mm

GSP 3091457
K.B. 100-200-037

34	017	NAZIV DETALJA - SKLOPA	Standard	67SiCr5 (Č.4230)	≠ 5 x 47 x 126	1	0.188
Montaž	Detalj	Meh. kočno polužje		Materijal	Dimenzije	Kom.	Masa (kg)
Veza sa	000/2	ČAURA ELASTIČNA Ø43; L=47 KOČNOG MEHANIZMA DÜWAG	T-17-DS		GSP "BEOGRAD"		
R	000/3		Snimio-konst.		N.Cvjetičanin, dipl.maš.inž.		
1:1			Crtao		N.Cvjetičanin, dipl.maš.inž.		
			Pregledao		A.Matović, dipl.maš.inž.		
		Overava		A.Matović, dipl.maš.inž.			

Okt. 2016

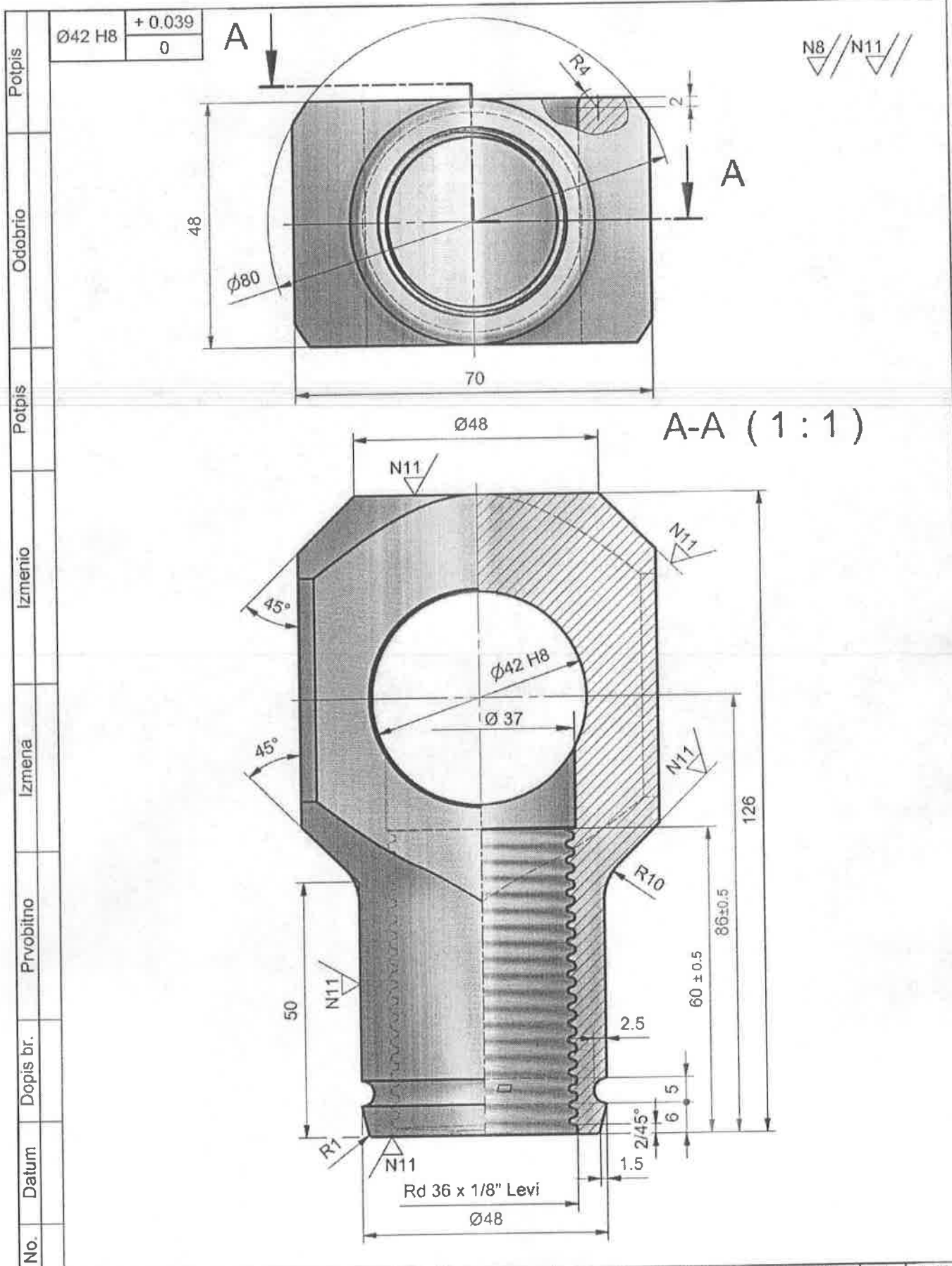

No.	Datum	Dopis br.	Prvobitno	Izmjena	Izmenio	Potpis	Potpis	Odobrio	Potpis
34	018								
Montaž	Detalj	NAZIV DETALJA - SKLOPA		Standard	Materijal	Dimenzije	Kom.	Masa (kg)	
Veza sa	000/3	Meh. kočno polužje			E335 (Č.0645)	70 x 50 x 132	1	1.49	
R	1:1	TELO NAVRTKE			T-17-DS	GSP "BEOGRAD"			
					Snimio-konst.	N.Cvijetichanin, dipl.maš.inž.			
					Crtao	N.Cvijetichanin, dipl.maš.inž.			
					Pregledao	A.Matović, dipl.maš.inž.			
					Overava	A.Matović, dipl.maš.inž.			

Ok. 2015

[Signature]

Potpis Odobrio Potpis Izmenio Izmena Prvobitno Dopis br. Datum No.

A-A (2:1)

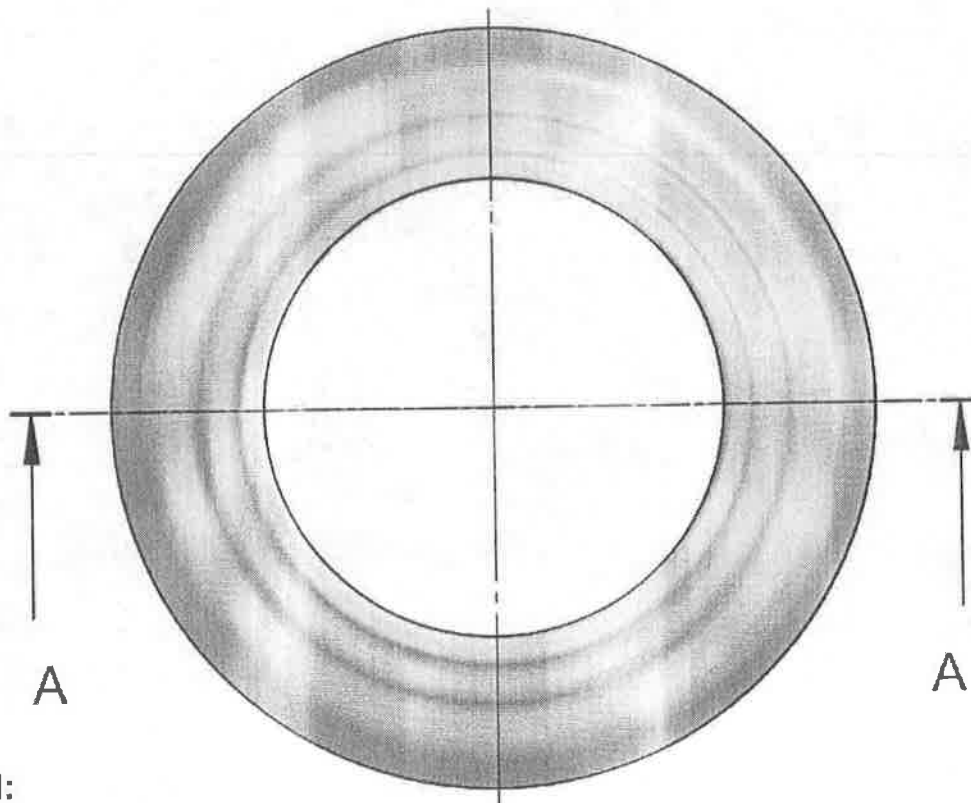
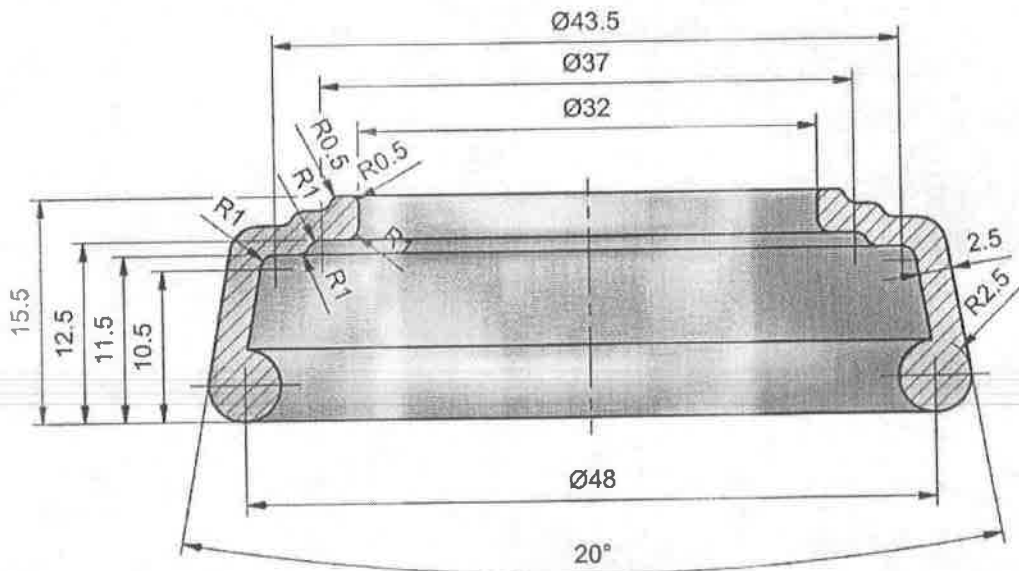

***) Materijal:**

- Guma na bazi NBR-a,
boja crna, 55 ±5 Sh A

34	019	NAZIV DETALJA - SKLOPA	Standard	NBR * Materijal	Odlivak Dimenzije	1 Kom.	Masa (kg)
Montaž	Detalj	Meh. kočno polužje	T-17-DS		GSP "BEOGRAD"		
Veza sa	000/1	PRAHOBRAN	Snimio-konst.	Okt. 2015	N. Cvjetičanin, dipl.maš.inž.		
R	1:1		Crtao		N. Cvjetičanin, dipl.maš.inž.		
			Pregledao		A. Matović, dipl.maš.inž.		
			Overava		A. Matović, dipl.maš.inž.		

No.	Datum	Dopis br.	Prvobitno	Izmena	Izmenio	Potpis	Odobrio	Patpis
<p>Crtež je urađen na osnovu uzorka dostavljenog od SP "Centrala" (dopis br.844 od 30.07.2018.)</p>								

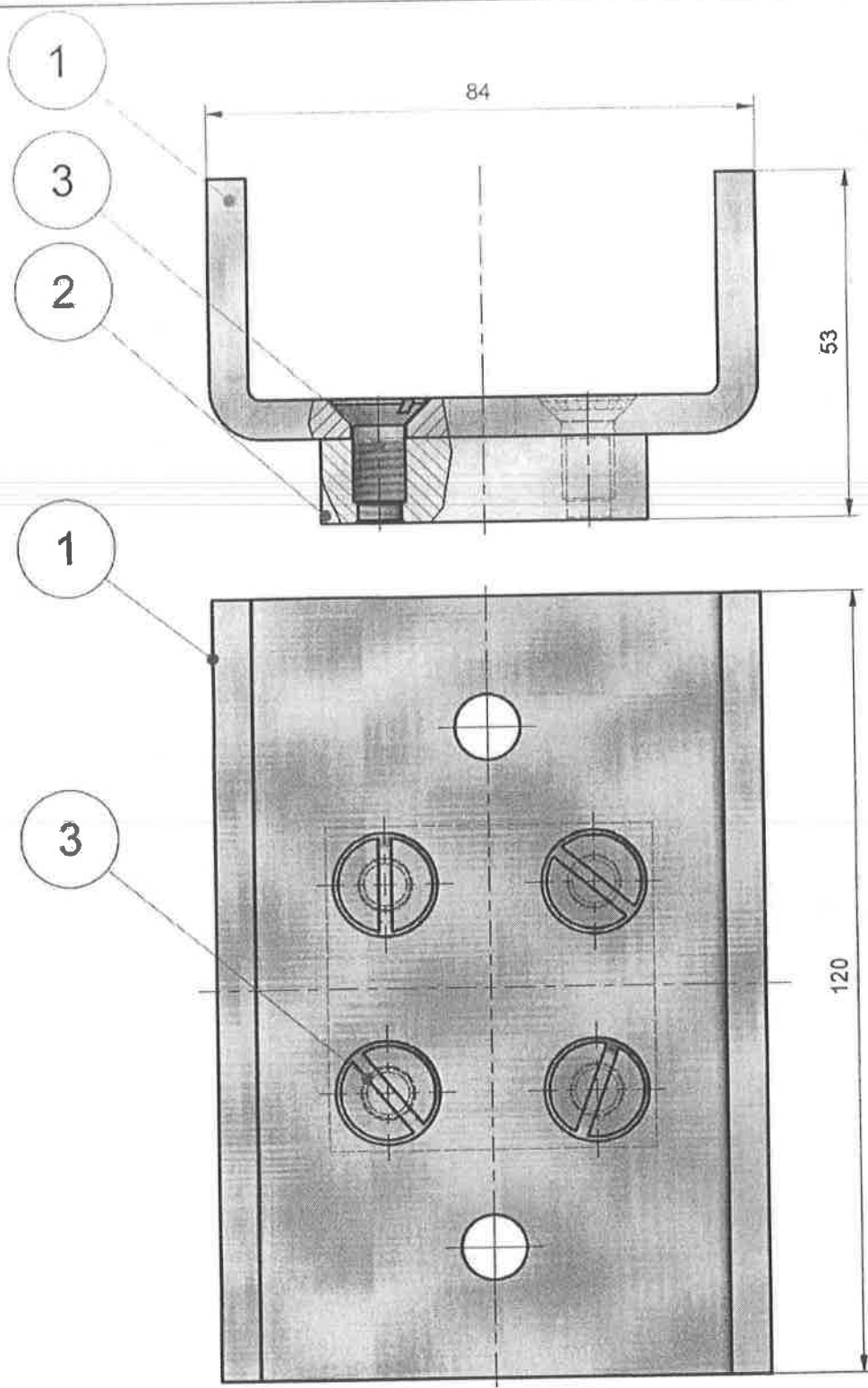

GSP 3091937 01
 Kat. br. 100-950-004

3	Vijak	SRPS EN ISO 2009 A	CuZn37	M8x16	4	
2	Pločica	T-17-NN-35-026	Tekstolit	13 x 50 x 50	1	
1	Telo klizača	T-17-NN-35-025	Tekstolit	40 x 84 x 120	1	
Poz.	Naziv dela	Broj crteža / standard	Materijal	Dimenzije	Kom.	Masa (kg)
35	000/6	NAZIV DETALJA - SKLOPA	Standard	Materijal	Dimenzije	Kom. Masa (kg)
Montaž	Detalj	Šinske kočnice	T-17-NN		GSP "BEOGRAD"	
Veza sa	R 1:1	IZOLATOR ŠINSKE KOČNICE PRIKOLICE B4S	Snimio-konst.	N.Cvjetičanin		<i>[Signature]</i>
			Crtao	-		
			Pregledao	A.Matović, dipl.maš.inž.		<i>[Signature]</i>
		Overava	-			

Jul. 2018

Potpis		Potpis		Izmenio		Izmena		Prvobitno		Dopis br.		Datum		No.	

A-A (1:1)

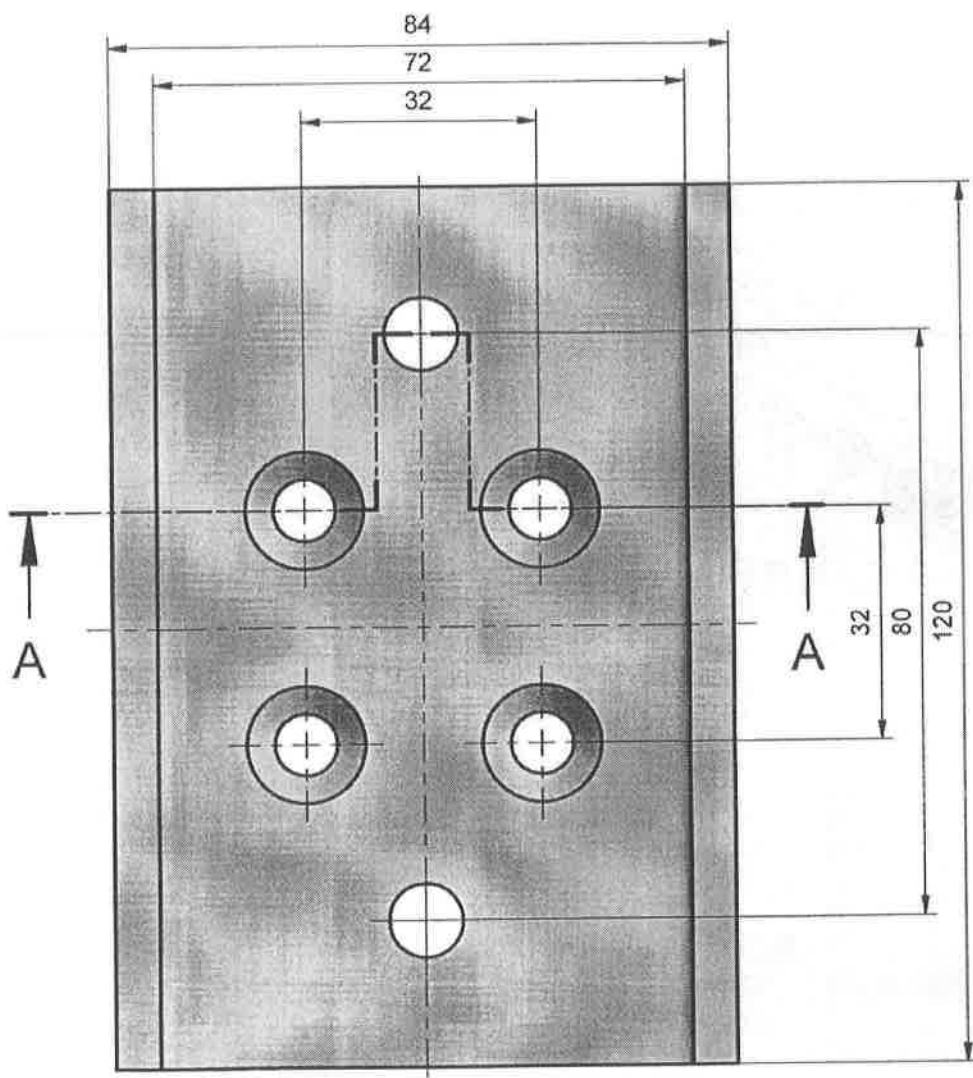
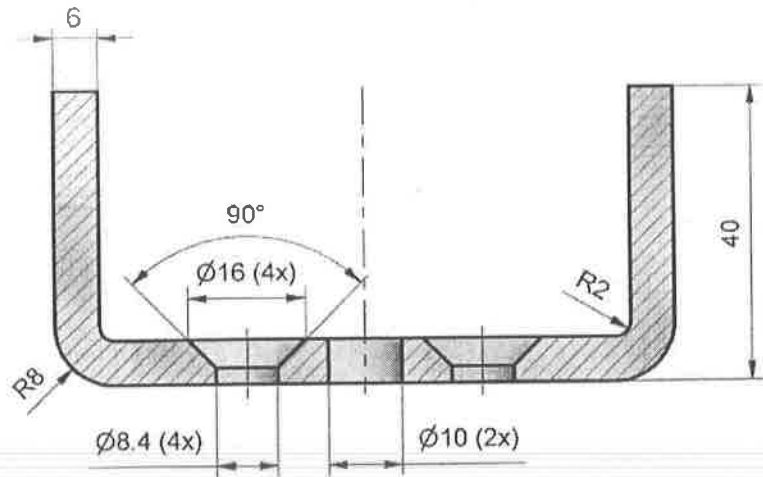

35	025	NAZIV DETALJA - SKLOPA	Standard	Tekstolit Materijal	40 x 84 x 120 Dimenzije	1 Kom.	Masa (kg)
Montaž	Detalj	Šinske kočnice	T-17-NN		GSP "BEOGRAD"		
Veza sa	000/6	TELO KLIZAČA	Snimio-konst.	N.Cvijetčanin		[Signature]	
R	1:1		Crtao	-		-	
			Pregledao	A.Matović, dipl.maš.inž.		[Signature]	
			Overava	-		[Signature]	

Jul. 2018

No.	Datum	Dopis br.	Prvobitno	Izmena	Izmenio	Potpis	Odobrio	Potpis
-----	-------	-----------	-----------	--------	---------	--------	---------	--------

A-A (1:1)

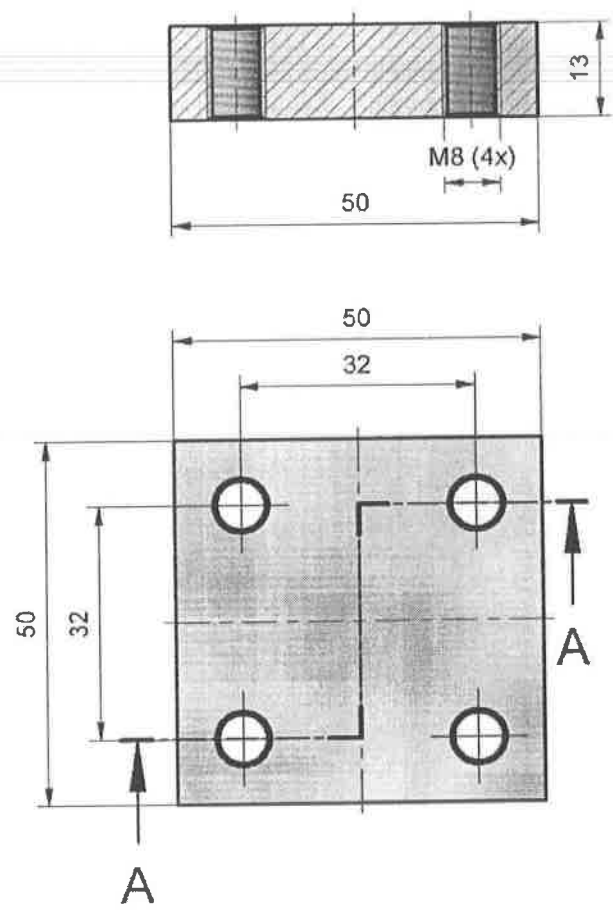

35	026	NAZIV DETALJA - SKLOPA	Standard	Tekstolit Malerjal	13 x 50 x 50 Dimenzije	1 Kom.	Masa (kg)
Montaž	Detalj	Šinske kočnice	T-17-NN		GSP "BEOGRAD"		
Veza sa	000/6	PLOČICA	Snimio-konst.	N.Cvjetičanin		<i>[Signature]</i>	
R	1:1		Crtao	-			
			Pregledao	A.Matović, dipl.maš.inž.			
			Overava	-			

Jul. 2018

[Signature]

- Crtež urađen po uzorku dostavljenom iz SP „Centrala“ dopis br. 947 od 03.09.2018. god.

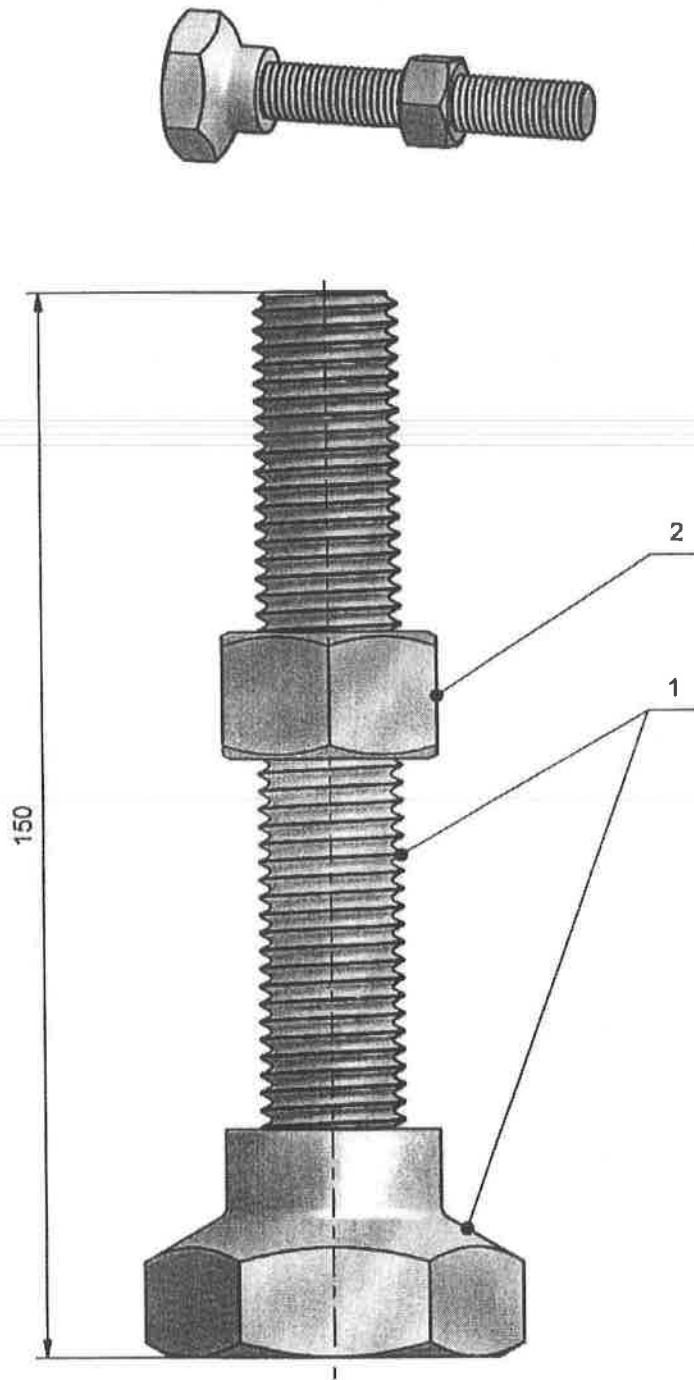

GSP: 3 091 945 01
K.BR. 100-200-048

2	MESINGANA NAVRTKA	SRPS EN ISO 4032	CuZn37	M20	1	
1	ZAVRTANJ ŠINSKE KOČNICE PODSKLOP	T-17-NN-35-000/8		SKLOP	1	
Poz.	Naziv dela	Broj crteža / standard	Materijal	Dimenzije	Kom.	Masa (kg)
35	000/7				1	
	NAZIV DETALJA - SKLOPA	Standard	Materijal	Dimenzije	Kom.	Masa (kg)
Montaž	Detalj	ŠINSKE KOČNICE		T-17-NN		
Veza sa	ZAVRTANJ ŠINSKE KOČNICE VEĆI (KOMPLET)		GSP "BEOGRAD"			
R 1:1	Snimio-konst.		M. Pejović sp. str. maš. ing			
	Crtao		M. Pejović sp. str. maš. ing			JEP
	Pregledao		A. Matović dipl. maš. ing			
	Overava		A. Matović dipl. maš. ing			MA.

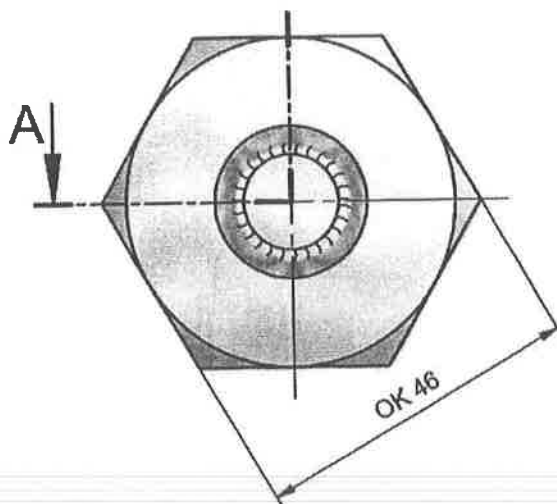

A-A (1:1)

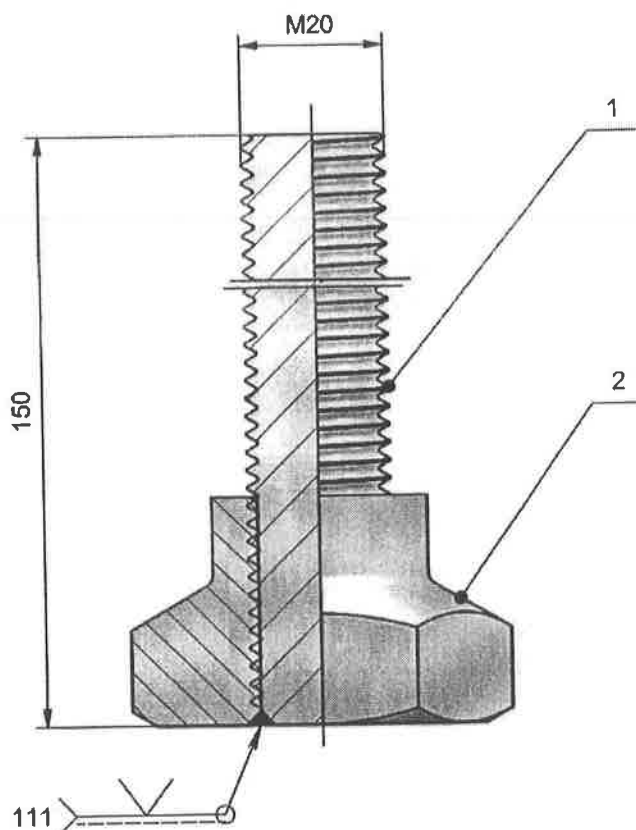

NAPOMENA:

- Delove zavariti prema crtežu, zatim poravnati čeonu površinu.
- Površinska zaštita cinkovanje sa žutom pasivizacijom gal Zn 6ps.

2	ČELIČNA NAVRTKA	T-17-NN-35-028	42CrMo4 (Č.4732)	OK 46x37	1	
1	NAVOJNO VRETENO M20x150		42CrMo4 (Č.4732)	M20x150	1	
Poz.	Naziv dela	Broj crteža / standard	Materijal	Dimenzije	Kom.	Masa (kg)
35	000/8	NAZIV DETALJA - SKLOPA	Standard	Materijal	Dimenzije	Kom. Masa (kg)
Montaž	Detalj	ŠINSKE KOČNICE		T-17-NN		GSP "BEOGRAD"
Veza sa	000/7	ZAVRTANJ ŠINSKE KOČNICE - PODSKLOP -		Snimio-konst.	M. Pejović sp. str. maš. ing	
R	1:1	Crtao	Pregledao	Overava	M. Pejović sp. str. maš. ing	
					A. Matović dipl. maš. ing	
					A. Matović dipl. maš. ing	

No.	Datum	Dopis br.	Prvobitno	Izmena	Izmenio	Potpis	Odobrio	Potpis
-----	-------	-----------	-----------	--------	---------	--------	---------	--------

N8 / / /



A-A (1:1)

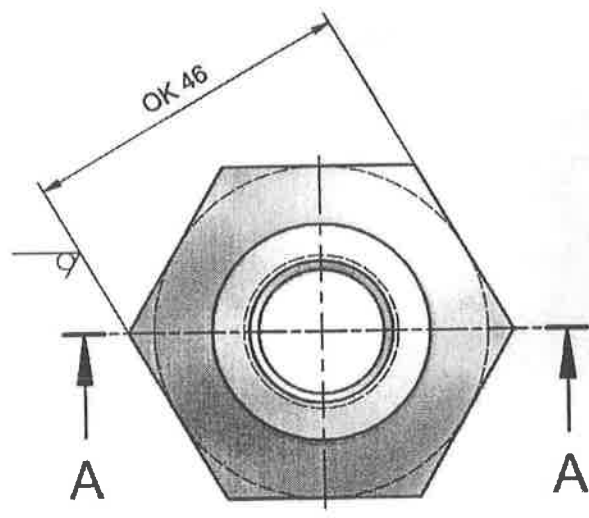
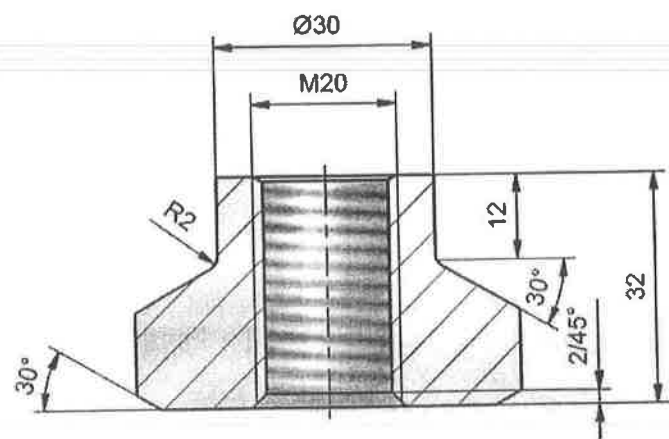

35	028	NAZIV DETALJA - SKLOPA	Standard	42CrMo4 (C.4732)	OK 46x37	1	
Montaž	Detalj	ŠINSKE KOČNICE	T-17-NN		GSP "BEOGRAD"		
Veza sa	000/8	ČELIČNA NAVRTKA	Snimio-konst.		M. Pejović sp. str. maš. ing		
R	1:1		Crtao		M. Pejović sp. str. maš. ing		JEP
	000/10		Pregledao	September 2018	A. Matović dipl. maš. ing		
			Overava		A. Matović dipl. maš. ing		OMA

- Crtež urađen po uzorku dostavljenom iz SP „Centrala“ dopis br. 947 od 03.09.2018. god.

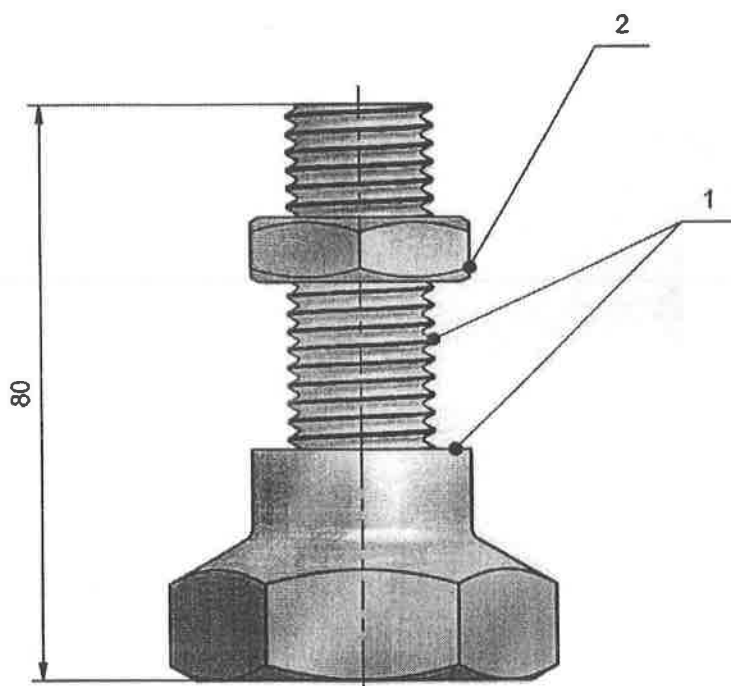
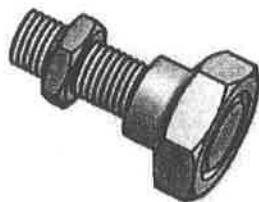

GSP: 3 091 953 01
K.BR. 100-200-049

2	MESINGANA NAVRTKA	SRPS EN ISO 4035	CuZn37	M20	1	
1	ZAVRTANJ ŠINSKE KOČNICE PODSKLOP	T-17-NN-35-000/10		SKLOP	1	
Poz.	Naziv dela	Broj crteža / standard	Materijal	Dimenzije	Kom.	Masa (kg)
35	000/9	NAZIV DETALJA - SKLOPA	Standard	Materijal	Dimenzije	Kom. Masa (kg)
Montaž	Detalj	ŠINSKE KOČNICE	T-17-NN		GSP "BEOGRAD"	
Veza sa	ZAVRTANJ ŠINSKE KOČNICE	Snimio-konst.	M. Pejović sp. str. maš. ing		WLP	
R 1:1	MANJI (KOMPLET)	Crtao	M. Pejović sp. str. maš. ing			
		Pregledao	A. Matović dipl. maš. ing.			
		Overava	A. Matović dipl. maš. ing		DVA	

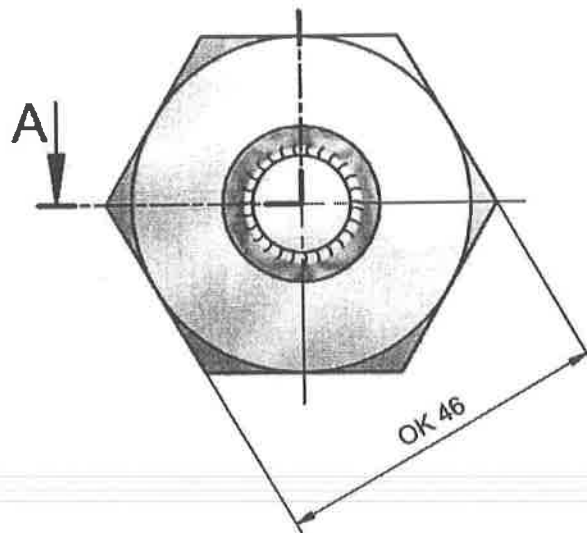

A-A (1:1)

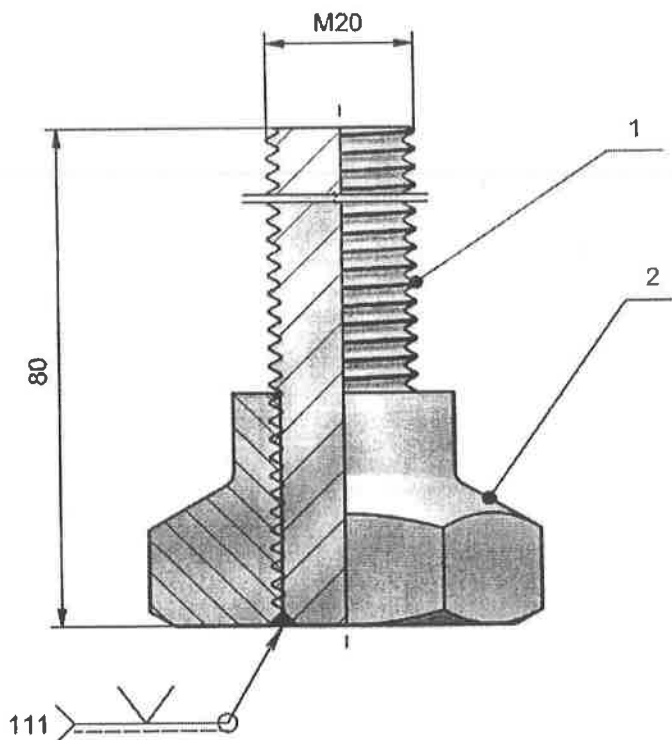

NAPOMENA:

- Delove zavariti prema crtežu, zatim poravnati čeonu površinu.
- Površinska zaštita cinkovanje sa žutom pasivizacijom gal Zn 6ps.

2	ČELIČNA NAVRTKA	T-17-NN-35-028	42CrMo4 (Č.4732)	OK 46x37	1	
1	NAVOJNO VRETENO M20x80		42CrMo4 (Č.4732)	M20x80	1	
Poz.	Naziv dela	Broj crteža / standard	Materijal	Dimenzije	Kom.	Masa (kg)
35	000/10				1	
	NAZIV DETALJA - SKLOPA		Standard	Materijal	Dimenzije	Kom. Masa (kg)
Montaž	Detalj	ŠINSKE KOČNICE		T-17-NN		GSP "BEOGRAD"
Veza sa	000/9	ZAVRTANJ ŠINSKE KOČNICE - PODSKLOP -		Snimio-konst.	M. Pejović sp. str. maš. ing	Jef OMA
R	1:1	Crtao		Pregledao	M. Pejović sp. str. maš. ing	
		Overava			A. Matović dipl. maš. ing	
					A. Matović dipl. maš. ing	
				Septembar 2012		

No.	Datum	Dopis br.	Prvobitno	Izmena	Izmenio	Potpis	Odobrio	Potpis
-----	-------	-----------	-----------	--------	---------	--------	---------	--------

N8 / / /



A-A (1:1)

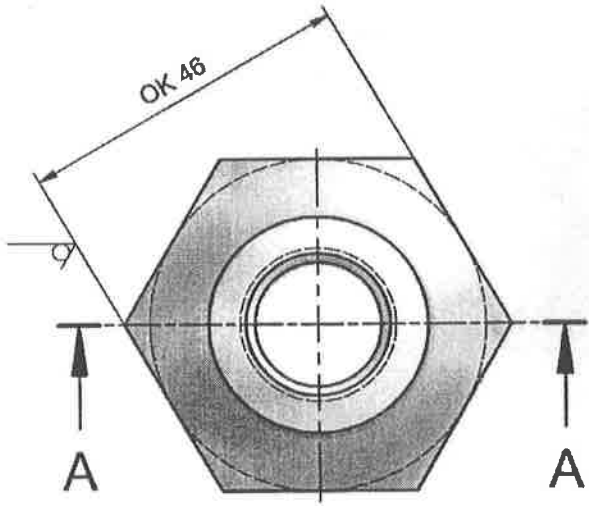
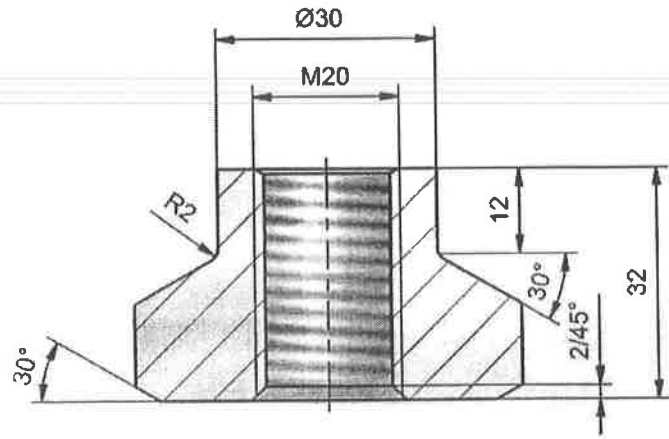

35	028	NAZIV DETALJA - SKLOPA	Standard	42CrMo4 (Č.4732) Materijal	OK 46x37 Dimenzije	1 Kom.	Masa (kg)
Montaž	Detalj	ŠINSKE KOČNICE	T-17-NN		GSP "BEOGRAD"		
Veza sa	000/8 000/10	ČELIČNA NAVRTKA	Snimio-konst.	Septembar 2018	M. Pejović sp. str. maš. ing	JEP	DMA
R	1:1		Crtao		M. Pejović sp. str. maš. ing		
			Pregledao		A. Matović dipl. maš. ing		
			Overava		A. Matović dipl. maš. ing		

Crtež je urađen na osnovu uzorka dostavljenog od SP "Centrala"

A-A (1:1)

Guma na bazi NBR-a,
crna, 65±5 ShA

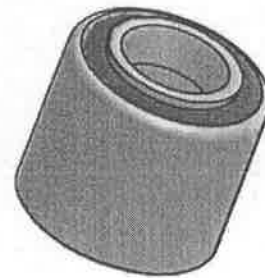
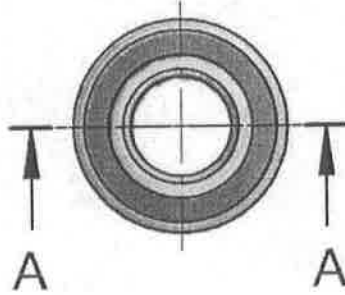
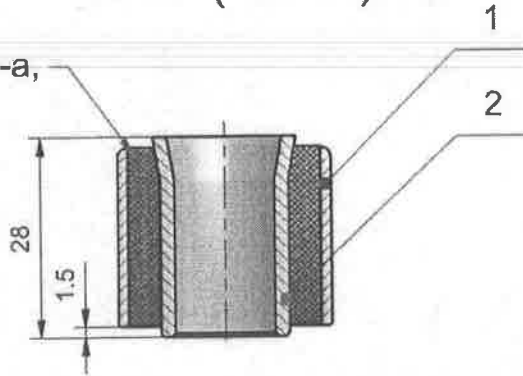

GSP 3093921
Kat.br. 100-011-007

2	Čaura	T-17-VI-01-004	E295 (Č.0545)	Ø 20x28	1	
1	Čaura	T-17-VI-01-003	S235JRG2 (Č.0361)	Ø 30x25	1	
Poz.	Naziv dela	Broj crteža / standard	Materijal	Dimenzije	Kom.	Masa (kg)
01	002	NAZIV DETALJA - SKLOPA	Standard	Materijal	Dimenzije	Kom. Masa (kg)
Montaž	Detalj	Kompresori	T-17-VI		GSP "BEOGRAD"	
Veza sa	SILENBLOK KVAČILA KOMPRESORA "DÜWAG"		Snimio-konst.	N.Cvijetčanin, dipl.maš.inž.		
R 1:1			Crtao	N.Cvijetčanin, dipl.maš.inž.		
			Pregledao	A.Matović, dipl.maš.inž.		
			Overava	A.Matović, dipl.maš.inž.		<i>Matović</i>

Ø30 m6	+ 0.021
	+ 0.008

N8

No.	Datum	Dopis br.	Prvobitno	Izmena	Izmenio	Potpis	Odobrio	Potpis
-----	-------	-----------	-----------	--------	---------	--------	---------	--------

A-A (1:1)

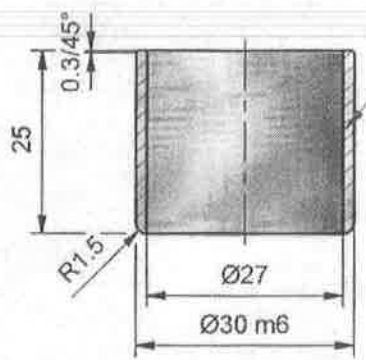

Površinu koja je u dodiru sa elastomerom peskirati i odmastiti pre vulkanizacije, ostale zaštititi

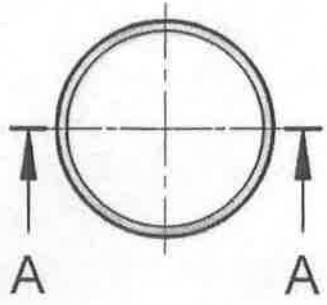

01	003	NAZIV DETALJA - SKLOPA	Standard	S235JRG2 (C.0361)	Ø 30x25	1	Masa (kg)
Montaž	Detalj	Kompresori	T-17-VI		GSP "BEOGRAD"		
Veza sa	002	ČAURA	Snimio-konst.	OKT. 2014	N.Cvijetčanin, dipl.maš.inž.		
R	1:1		Crtao		N.Cvijetčanin, dipl.maš.inž.		
			Pregledao		A.Matović, dipl.maš.inž.		
			Overava		A.Matović, dipl.maš.inž.		

No.	Datum	Dopis br.	Prvobitno	Izmjena	Izmenio	Potpis	Odobrio	Potpis
-----	-------	-----------	-----------	---------	---------	--------	---------	--------

A-A (1:1)

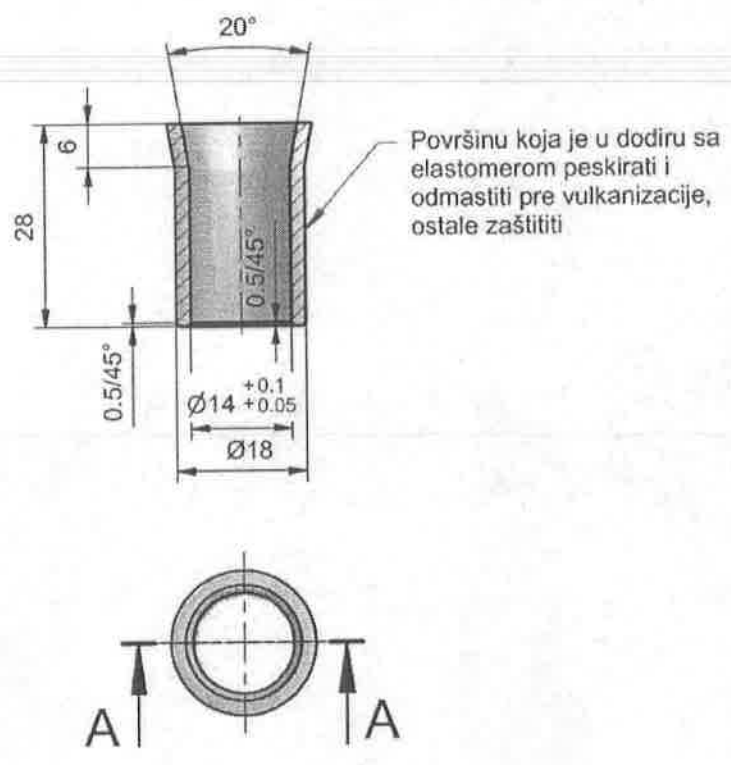

01	004	NAZIV DETALJA - SKLOPA	Standard	E295 (Č.0545) Materijal	Ø 20x28 Dimenzije	1 Kom.	Masa (kg)
Montaž	Detalj	Kompresori	T-17-VI		GSP "BEOGRAD"		
Veza sa	002	ČAURA	Snimio-konst.	OKT. 2014	N.Cvijetčanin, dipl.maš.inč.		
R	1:1		Crtao		N.Cvijetčanin, dipl.maš.inč.		
			Pregledao		A.Matović, dipl.maš.inž.		
			Overava		A.Matović, dipl.maš.inž.		

N0.	1	Datum	16.12.2016	Probitno	1 kom.	Izmena	2 kom.	Potpis	M.M.	Odobro	A.Matović, dip.maš.ing.	Polpis	M.M.
-----	---	-------	------------	----------	--------	--------	--------	--------	------	--------	-------------------------	--------	------

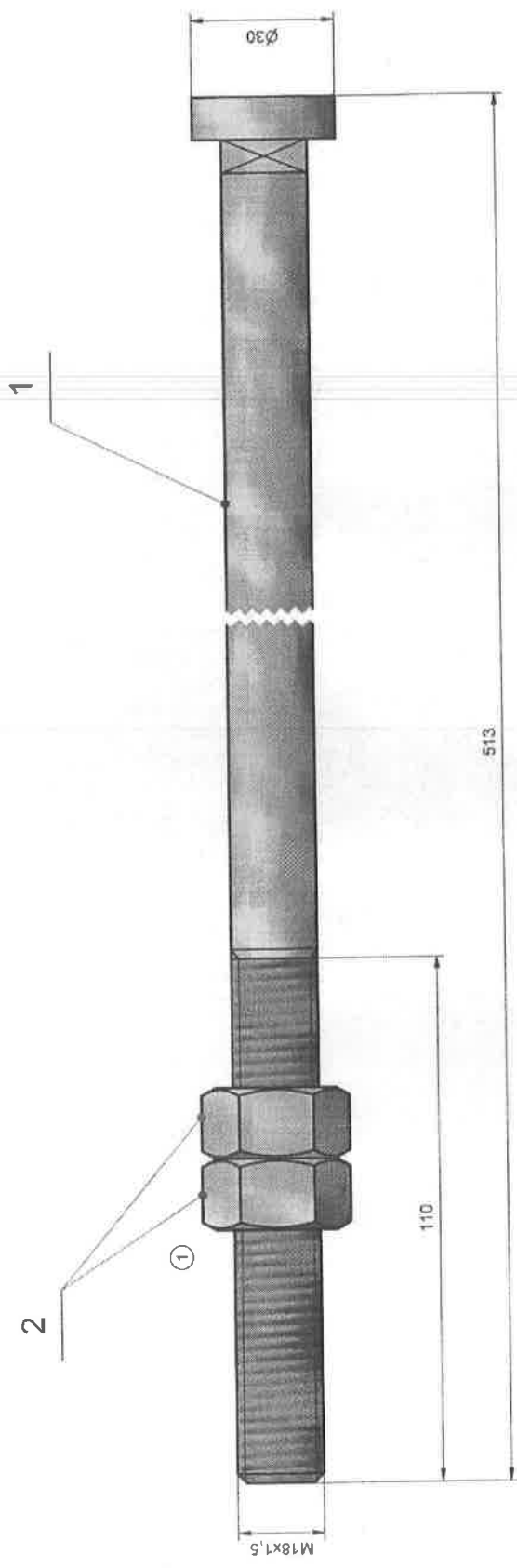

GSP:3341925
KB. 100-015-004

NAPOMENA:
- Crtič je urađen prema dostavljenom uzorku

2	NAVRTKA M18 x 1,5 - 8	SRPS EN ISO 8763	8	FergalZn	M18 x 1,5	2
1	NOSAC	T-17-NN-35-016	C45 (Č.1530)		Ø 30 x 513	1
	Priz.	Erpi crnča i standardi	Material		Dimenzije	Kom. Masa (kg)
35	000/4	Standard	Material		Dimenzije	Kom. Masa (kg)
Montaž	Detalji	NAZIV DETALJA - SKLOPA	T-17-NN			
Veza sa		SINSKE KOČNICE	GSP "BEOGRAD"			
		NOSAC SINSKE KOČNICE	sept. 2007.	A.Matović, dip.maš.ing.		
		PRIKOLICE B4	jan. 2017.	A.Matović, dip.maš.ing.		
		Overava	jan. 2017.	A.Matović, dip.maš.ing.		
R	1:1					

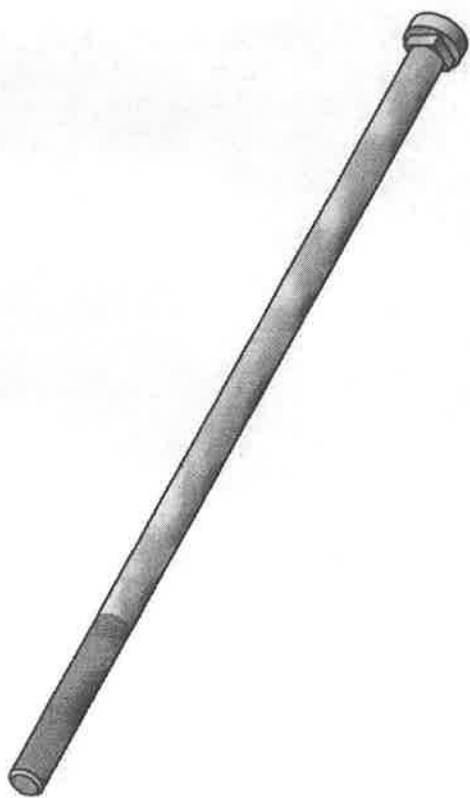
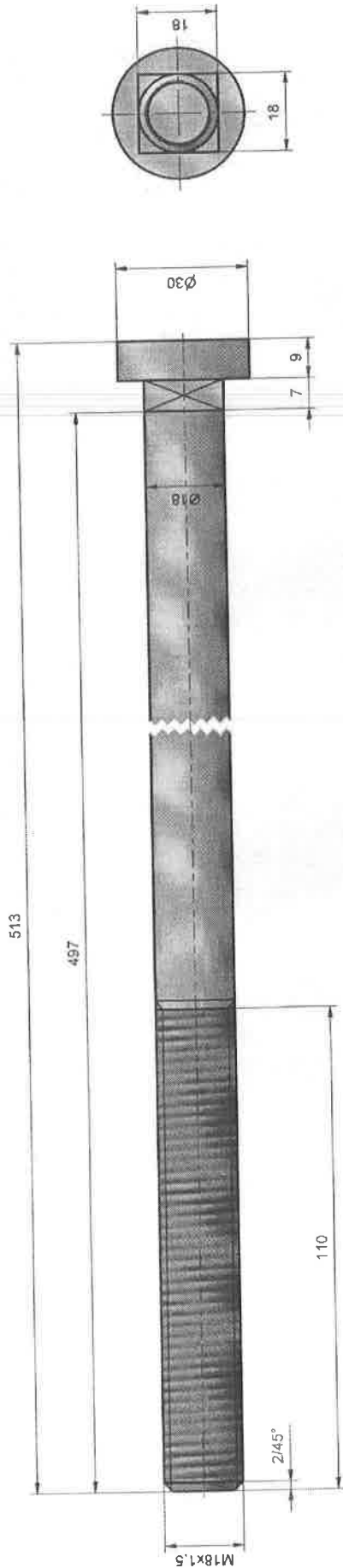

NAPOMENA:
 ① - Poboljšati na 670 + 820 N/mm²
 ② - Površinska zaštita: cinkovanje sa žutom pasivizacijom gal Zn 6ps

NO	Datum	Dopis br	Probitno	Izmena poboljšanje	Izmenio	Polpis	Odobrio	Polpis
1	16.12.2016	2733	/	površ. zaštita osnovna boja	A.Matović, dip.maš.ing	A.Matović, dip.maš.ing	A.Matović, dip.maš.ing	A.Matović, dip.maš.ing
2	16.12.2016	2733		površ. zaštita osnovna boja	A.Matović, dip.maš.ing	A.Matović, dip.maš.ing	A.Matović, dip.maš.ing	A.Matović, dip.maš.ing

35	016	NAZIV DETALJA - SKLOPA	Standard	C45 (C.1530)	Ø30 x 513	1
Montaž	Detalj	ŠINSKE KOČNICE	T-17-NN	Material	Dimenzije	Kom
Veza sa	000/4	NOSAČ	Šimic-konst.	sept. 2007.	GSP "BEOGRAD"	Masa (kg)
R	1:1		Cirao	jan. 2017.	A.Matović, dip.maš.ing	
			Pregledao	jan. 2017.	A.Matović, dip.maš.ing	
			Overava	jan. 2017.	A.Matović, dip.maš.ing	

No.	Datum	Dopis br.	Prvobitno	Izmena	Izmenio	Potpis	Potpis
1	25.02.2016	423	Ø 20H8	Ø 19	Dalibor Radovanac	A. Matović dipl.maš.ing	ØMMI.

Ø23 s6	+0.048
	+0.036

Crtež je urađen po datoj skici, dopis Br.1339 SP" Centrala" od 27.12.2011god.

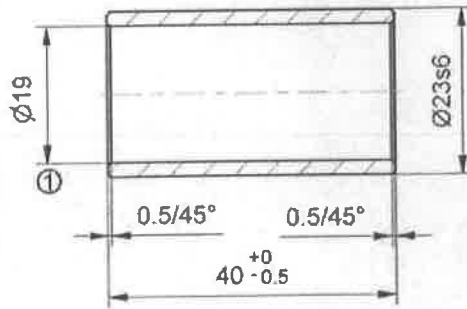

GSP 3 020 797
MG 50-302-15/1

12	007	NAZIV DETALJA - SKLOPA	Standard	C. CuSn12 Materijal	Ø 25x45 Dimenzije	Kom.	Tež.u kp
Montaža	Detalj	Ručne i kardanske kočnice	T-01-DS		GSP "BEOGRAD"		
Veza sa		Čaura kočnih papuča l=40mm	Snimio-konst.				
R	1:1		Crtao	05.01.2012	Dalibor Radovanac maš.ing		
			Pregledao	05.01.2012	G.Klisić dipl.maš.ing		
			Overava	05.01.2012	G.Klisić dipl.maš.ing		

Ø2017	-0.020
	-0.041
Ø2817	-0.020
	-0.041
SP9	-0.012
	-0.042

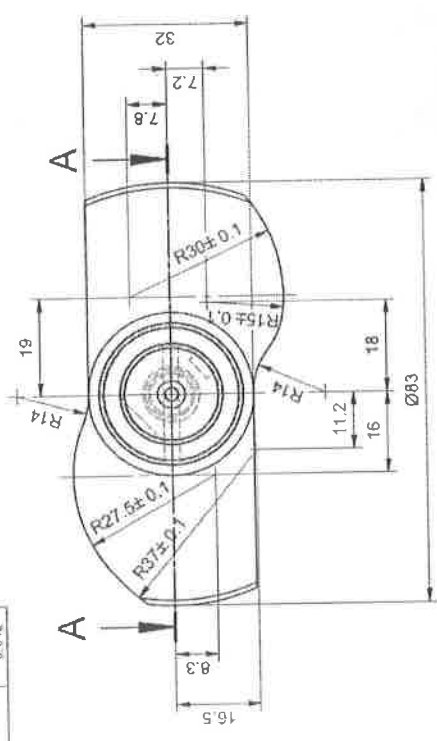

A-A (1:1)

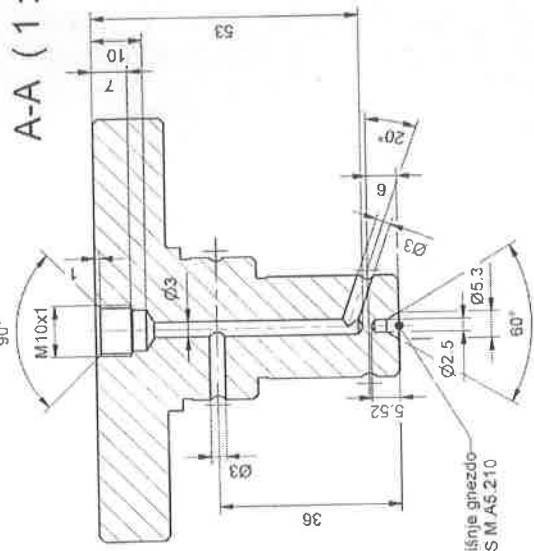

C-C (1:1)

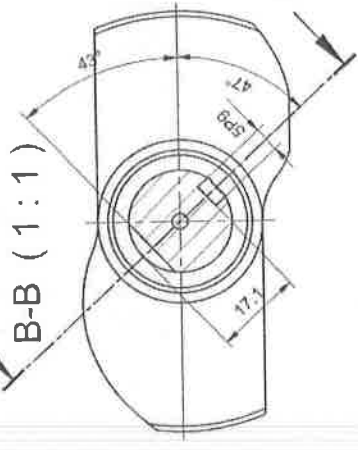
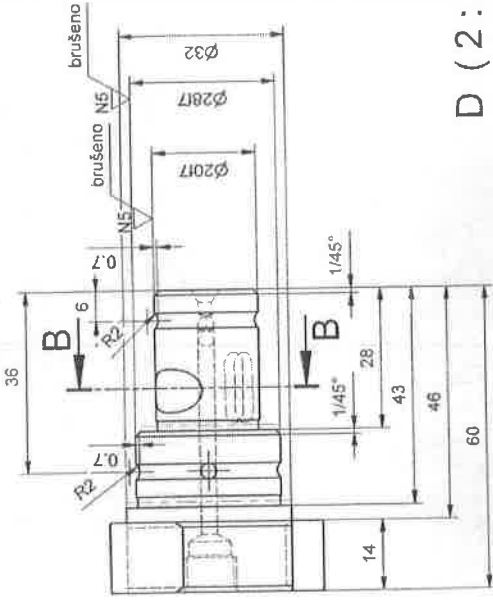

D (2:1)

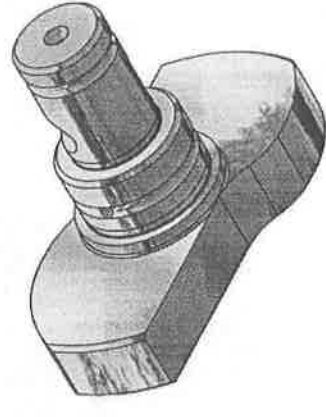
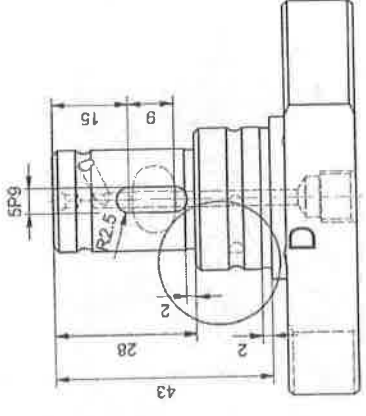
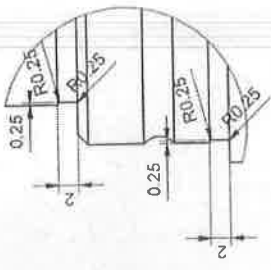

NAPOMENA:
 - Na osnovu dopisa br. 698 od 16.07.2010
 promenjen materijal i oblik dela
 - Cementirati na dubinu 0.7 - 1 mm
 - Okaliti na 57-60HRC
 - Pre cementiranja i kaljenja navoj M10
 zaštititi a posle pročistiti uresnicom

GSP 3020509
 MG.50-302-030

14	003	Montaža Vežza 33	Detalji	NAZIV DETALJA - SKLOPA Elektro meh. kardanska kočnica	Standard T-01-DS	200405 (C.4731) Ø 85x65	Dimenzije	Kom. Tež. u kp
R 1:1				Ključ "S" bregeasti kardanske kočnice KT4	GSP "BEOGRAD"			
				Snimio: konst	16.07.2010	Dalibor Radovanac maš.ing		
				Crtao	16.07.2010	Dalibor Radovanac maš.ing		
				Pregledao	16.07.2010	G. Klasić dipl.mas.ing		
				Overava	19.02.2016	A. Matijević dipl.mas.ing		

Polpis	Ø20H8	+0.033
		0
Polpis	Ø23s7	+0.056
		+0.035
Odobrio		
Izmenio		
Izmena		
Prvobitno		
Dopis br.		
Datum		
No.		

N9 / N7

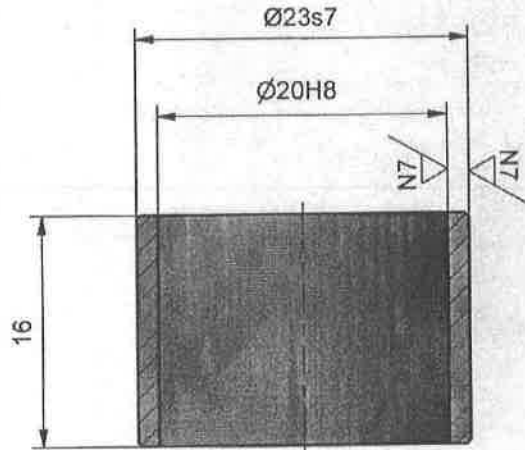

NAPOMENA:
- Oštre ivice na prečniku Ø23s7 oboriti sa 0.3/45°.

GSP: 3 020 606
K. BR.50-302-14

14	007	NAZIV DETALJA - SKLOPA	Standard	C.CuSn12 Materijal	Ø25x19 Dimenzije	1 Kom.	Masa (kg)
Montaž	Detalj	EL. MEH. KARDANSKA KOČNICA	T-01-DS		GSP "BEOGRAD"		
Veza sa	000/3	ČAURA NOSAČA KOČNIH PAPUČA L=16mm KT4	Snimio-konst.	03.04.1984.	D. Joksimović		
R 2:1			Crtao	27.12.2017.	M. Pejović sp. st. maš. ing		uip
			Pregledao	27.12.2017.	A. Matović dipl. maš. ing		
			Overava	27.12.2017.	A. Matović dipl. maš. ing		dM.

N8

A-A (1:1)

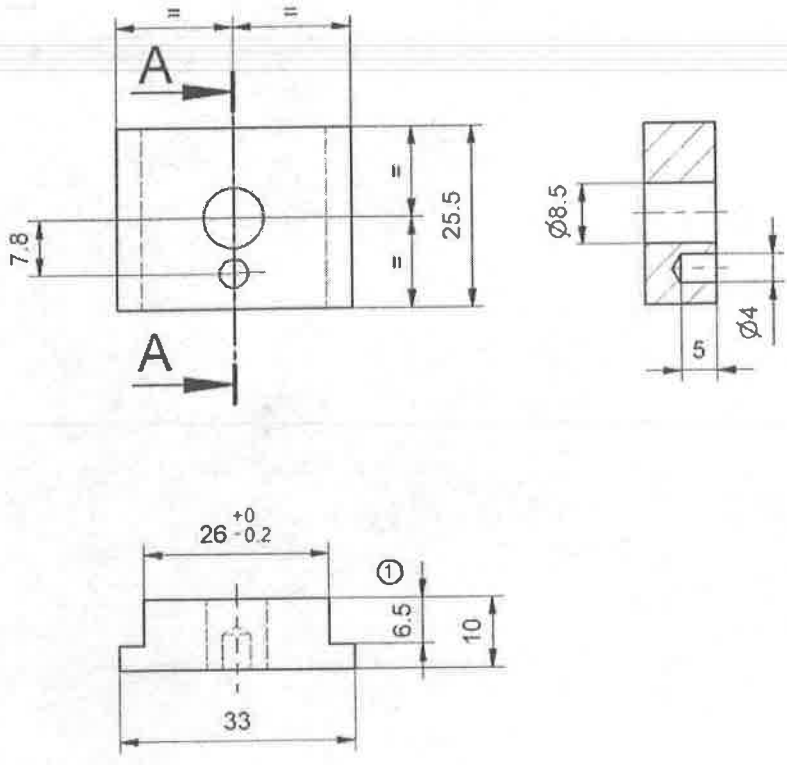

NAPOMENA :

- Poboľšati na 1000 - 1200 N/mm² (32-38 HRC)

GSP 3 020 576
M.G.50-302-10

No.	Datum	Dopis br.	Prvobitno	Izmena	Izmenio	Potpis	Potpis	Odobrio	Potpis
1	17.03.2014	544	Kota 5.5	Kota 6.5	Dalibor Radovanac			A.Matović dipl.maš.ing	
2	17.03.2014	544	Mat. Č1330	Mat. Č 4732	Dalibor Radovanac			A.Matović dipl.maš.ing	

14	024	NAZIV DETALJA - SKLOPA	Standard	42CrMo4 (Č 4732)	Materijal	#12x30x38	Dimenzije	Kom.	Masa (kg)
Montaž	Detalj	Elektro-mehaničke kardanske kočnice	T-01-DS		GSP "BEOGRAD"				
Veza sa	Osigurač kardanske kočnice stari tip KT4		Snimio-konst.	12.06.1975	D.Joksimović				
R 1:1			Crtao	19.03.2014	Dalibor Radovanac maš.ing				
			Pregledao	19.03.2014	A.Matović dipl.maš.ing				
			Overava	19.03.2014	A.Matović dipl.maš.ing				

A.Matović

No.	Datum	Dopis br.	Prvobitno	Izmena	Izmenio	Potpis	Odobrio	Potpis
-----	-------	-----------	-----------	--------	---------	--------	---------	--------

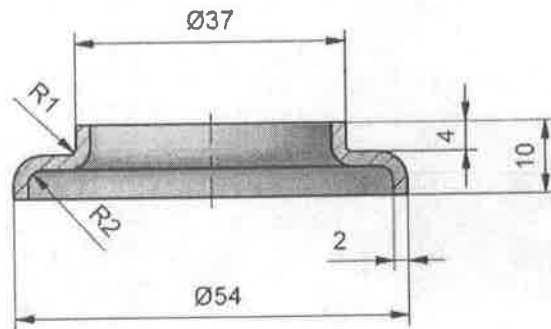

Prečnik priprema za presovanje Ø70.

GSP: 3 340 473
K. BR. 55-235-027

35	043	NAZIV DETALJA - SKLOPA	Standard	Č.0245 Materijal	#2x75x75 Dimenzije	1 Kom.	Masa (kg)
Montaž	Detalj	ŠINSKE KOČNICE	T-01-NN		GSP "BEOGRAD"		
Veza sa	R 1:1	PODLOŠKA ŠINSKE KOČNICE KT4	Snimio-konst.	02.03.1990.	D. Savković dipl. maš. ing		
			Crtao	26.05.2017.	M. Pejović sp. str. maš. ing		<i>MP</i>
			Pregledao	26.05.2017.	A. Matović dipl. maš. ing		
			Overava	26.05.2017.	A. Matović dipl. maš. ing		<i>AM</i>

N8

N°	Datum	Dopis br.	Prvobitno	Izmjena	Izmenio	Potpis	Odobrio	Potpis
1	29.02.2016.	440	usaglašavanje naziva sa bazom GSP		A. Matović dipl.ing.maš.		A. Matović dipl.ing.maš.	
2								
3								

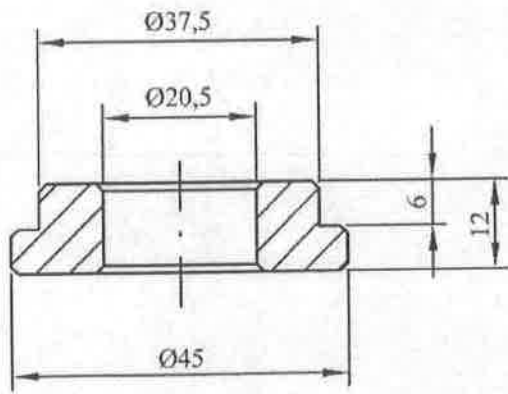

NAPOMENA:
 - Sve oštre ivice oboriti sa 1/45°

GSP: 3023303
 M.G. 50-304-25/1

35	044	NAZIV DETALJA-SKLOPA	Crtež/Standard	Cu58ZnPb Materijal	Ø45 x 17 Dimenzije	1 Kom.	masa(kg)
Montaž	Detalj	ŠINSKE KOČNICE	T-01-NN		GSP "BEOGRAD"		
Veza sa	R	① ODSTOJNIK Ø45/Ø37,5 x 12 ŠINSKE KOČNICE KT4	Snimio-konstruisao	18.06.1990.	D. Savković dipl.ing.maš.		
			Crtao	feb. 2016.	A. Matović dipl.ing.maš.		
			Pregledao		A. Matović dipl.ing.maš.		
			Overava		A. Matović dipl.ing.maš.		

N8

N ^o	Datum	Dopis br.	Prvobitno	Izmena	Izmenio	Potpis	Odobrio	Potpis
1	02.06.2005.	460	Ø 37,5	Ø 39,5			G. Klisić dipl.ing.maš.	
2	29.02.2016.	440	usaglašavanje naziva sa bazom GSP		A. Matović dipl.ing.maš.		A. Matović dipl.ing.maš.	

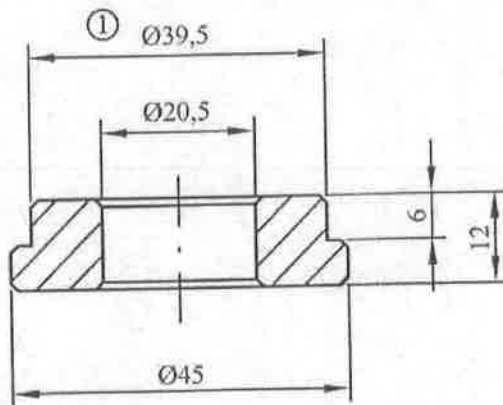

NAPOMENA:
- Sve oštre ivice oboriti sa 1 / 45°

GSP: 3023290
M.G. 50-304-25/2

35	044 A	NAZIV DETALJA-SKLOPA	Crtež/Standard	Cu58ZnPb Materijal	Ø45 x 17 Dimenzije	1 Kom.	masa(kg)
Montaž	Detalj	ŠINSKE KOČNICE	T-01-NN		GSP "BEOGRAD"		
Veza sa		② ODSTOJNIK Ø45/Ø39,5 x 12	Snimio-konstruisao	18.06.1990.	D. Savković dipl.ing.maš.		
R	1:1	ŠINSKE KOČNICE KT4	Crtao		A. Matović dipl.ing.maš.		
			Pregledao	feb. 2016.	A. Matović dipl.ing.maš.		
			Overava		A. Matović dipl.ing.maš.		

N8

N°	Datum	Dopis br.	Prvobitno	Izmena	Izmenio	Potpis	Odobrio	Potpis
1	27.07.2007.	800	OSLONAC OPRUGE	ODSTOJNIK			G. Klisić dipl.ing.maš.	
2	27.07.2007.	800	M.G. 50-304-25/S	M.G. 50-304-25			G. Klisić dipl.ing.maš.	
3	27.07.2007.	800	Ø A	Ø 39,5			G. Klisić dipl.ing.maš.	
4	29.02.2016.	440	usaglašavanje naziva sa bazom GSP		A. Matović dipl.ing.maš.		A. Matović dipl.ing.maš.	

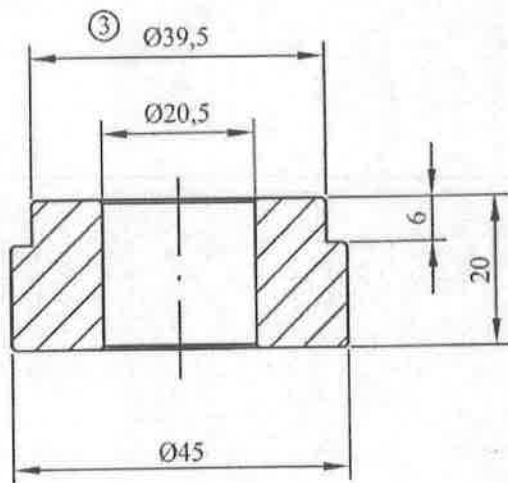

NAPOMENA:
- Sve oštre ivice obroniti sa 0,5/45°

GSP: 3023133
② M.G. 50-304-25

35	048	NAZIV DETALJA-SKLOPA	Crtež/Standard	Cu58ZnPb Materijal	Ø45 x 25 Dimenzije	I Kom.	masa(kg)
Montaž	Detalj	ŠINSKE KOČNICE	T-01-NN		GSP "BEOGRAD"		
Veza sa	R	④ ODSTOJNIK Ø45/Ø39,5 x 20 ŠINSKE KOČNICE KT4	Snimio-konstruisao	23.05.1994.	M. Rakić		
			Crtao	feb. 2016.	A. Matović dipl.ing.maš.		
			Pregledao		A. Matović dipl.ing.maš.		
			Overava		A. Matović dipl.ing.maš.		

Potpis	Ø10e8	-0.025
		-0.047
Odobrio		
Potpis		
Izmenio		
Izmena		
Privobitno		
Dopis br.		
Datum		
No.		

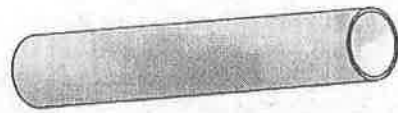

N8 / N6 brušeno

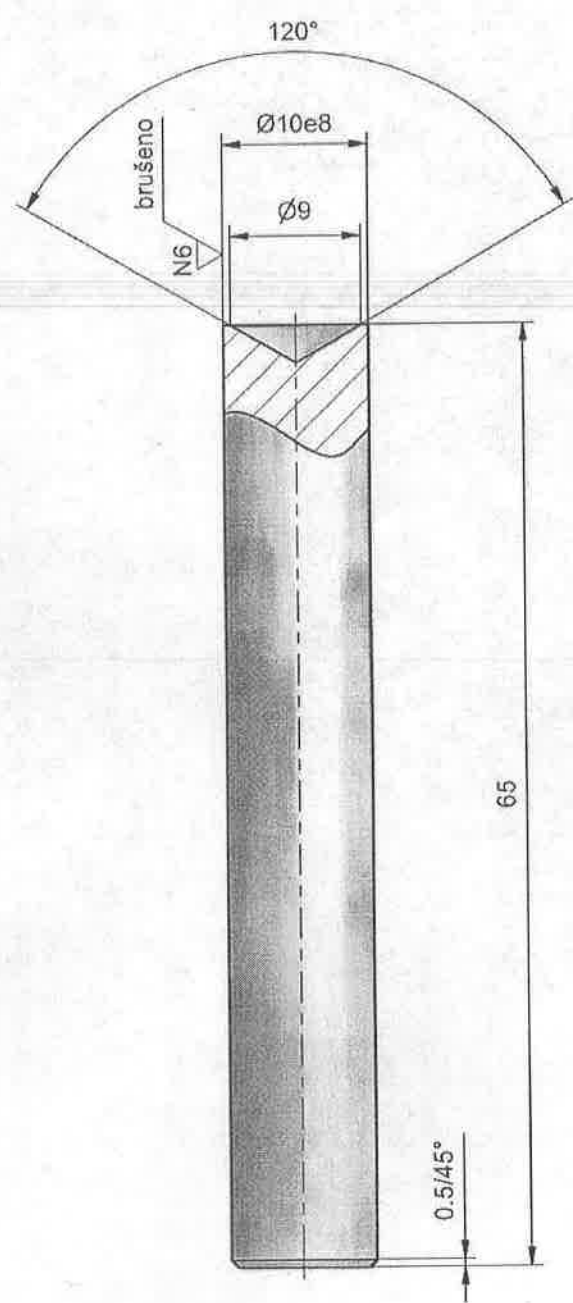

NAPOMENA:
- Poboľšati na 850±1000mm² (24±30 HRc).

GSP: 3 021 327
K. BR. 50-303-040

38	013	NAZIV DETALJA - SKLOPA	Standard	C60 (C.1730) Materijal	Ø15x70 Dimenzije	1 Kom.	Masa (kg)
Montaž	Detalj	AKTUATORI	T-01-NN		GSP "BEOGRAD"		
Veza sa		POLUGA AKTUATORA ZA VOĐENJE	Snimio-konst.	06.11.1985.	T. Deurić		
R	2:1		Crtao	23.08.2017.	M. Pejović sp. st. maš. ing		
			Pregledao	23.08.2017.	G. Turkalj dipl. maš. ing		
			Overava	23.08.2017.	G. Turkalj dipl. maš. ing		

No. Datum Dopis br. Prvobitno Izmena Izmenio Potpis Odobrio Potpis

Ø12H10	+0,070
	0,000
Ø18r6	+0,034
	+0,023

N8 / N6

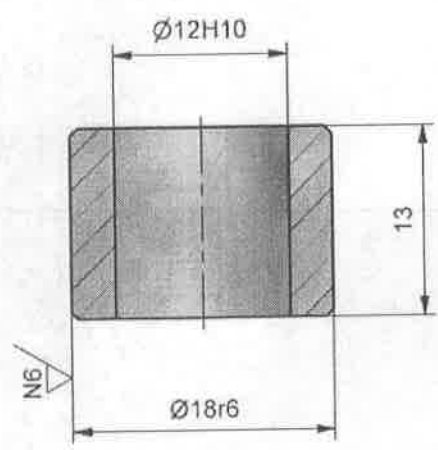

NAPOMENA:
- Oštre ivice na prečniku Ø18r6 oboriti sa 0.5/45°.

GSP: 3 021 831
K. BR. 50-303-35

38	041	NAZIV DETALJA - SKLOPA	Standard	Č.0245 Materijal	Ø20x18 Dimenzije	1 Kom.	Masa (kg)
Montaž	Detalj	AKTUATOR	T-01-NN		GSP "BEOGRAD"		
Veza sa		ČAURA VILJUŠKE AKTUATORA KT4	Snimio-konst.	14.01.1988.	S. Radosavljević		
R	2:1		Crtao	26.05.2017.	M. Pejović sp. str. maš. ing		
			Pregledao	26.05.2017.	A. Matović dipl. maš. ing		
			Overava	26.05.2017.	A. Matović dipl. maš. ing		

Polpis
 Odobrio
 Polpis
 Izmenio
 Izmena
 Prvobitno
 Dopis br.
 Datum
 No.

Ø10 E9	+0.061
	+0.025
Ø15 u8	+0.060
	+0.033

N9 // N7 //

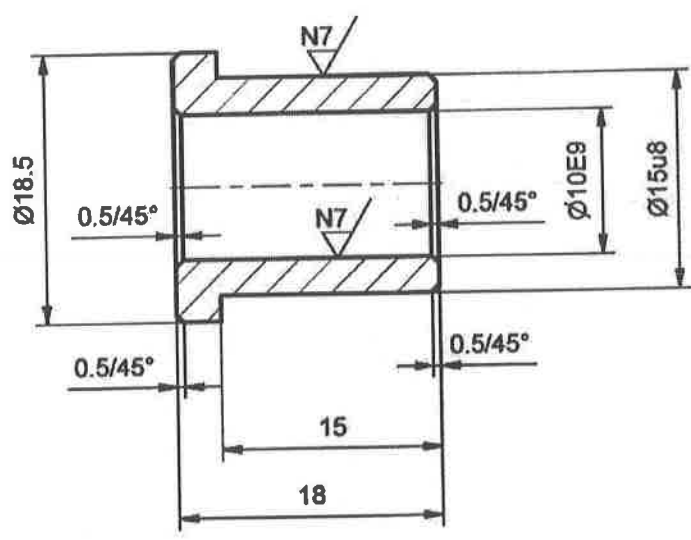

NAPOMENA:
 - Poboľjšati na 590 - 710N/mm²

GSP 3 021 610

38	052	NAZIV DETALJA - SKLOPA	Standard	C35 (C 1430)	Ø 20x25	1	Masa (kg)	
Montaž	Detalj	Aktuator	T-01-NN		GSP "BEOGRAD"			
Veza sa		Čaura vođice jezgra akuatora KT4	Snimio-konst.	02.09.1998	D.DŽAKULIĆ Maš.ing			
R 2:1			Crtao	28.08.2019		Dalibor Radovanac maš.ing		
			Pregledao	28.08.2019		A.Matović dipl.maš.ing		
			Overava	28.08.2019		A.Matović dipl.maš.ing		

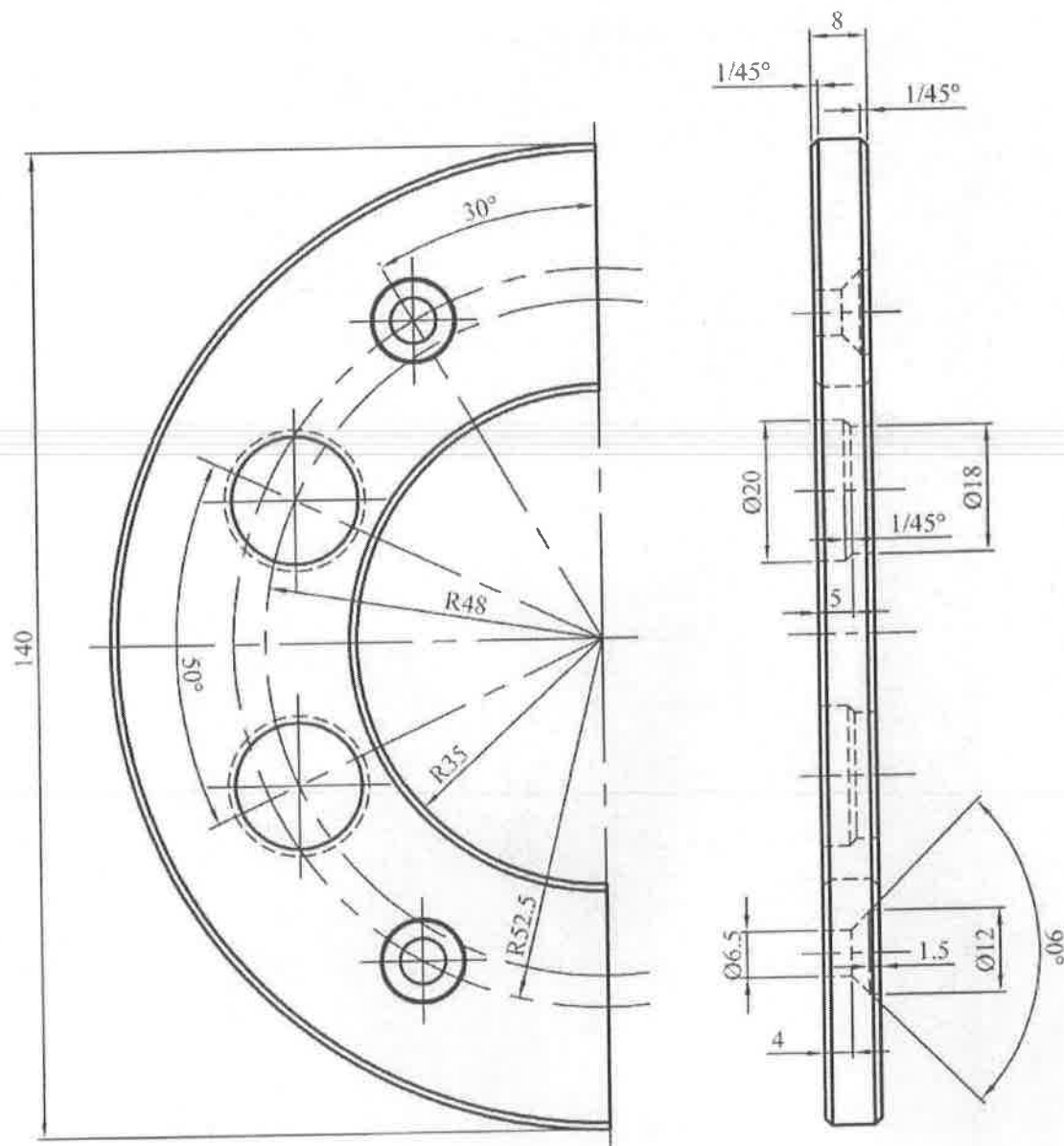

NAPOMENA:
 - Crtež je urađen prema uzorku dostavljenom iz SP "Centrala"

GSP: 3021041
 K.B. 50-303-39

38	061			AlCu5Mg1	Ø142x8	I	
Montaž	Detalj	NAZIV DETALJA-SKLOPA	Standard	Materijal	Dimenzije	Kom.	Težina u kg
		AKTUATORI					
Veza sa	000/15	PODMETAČ	T-01-NN		"BEOGRAD"		
R	1:1	POLUMESEC NAMOTAJA AKTUATORA KT4	Snimio-konst.	23.03.2006.	K. Srdanović dipl.mas.ing		
			Crtao	23.03.2006.	K. Srdanović dipl.mas.ing		
			Pregledao	23.03.2006.	G Klisić dipl.mas.ing.		
			Overava	23.03.2006.	G Klisić dipl.mas.ing.		

N8

Crtež je urađen prema dostavljenom uzorku

A-A (2:1)

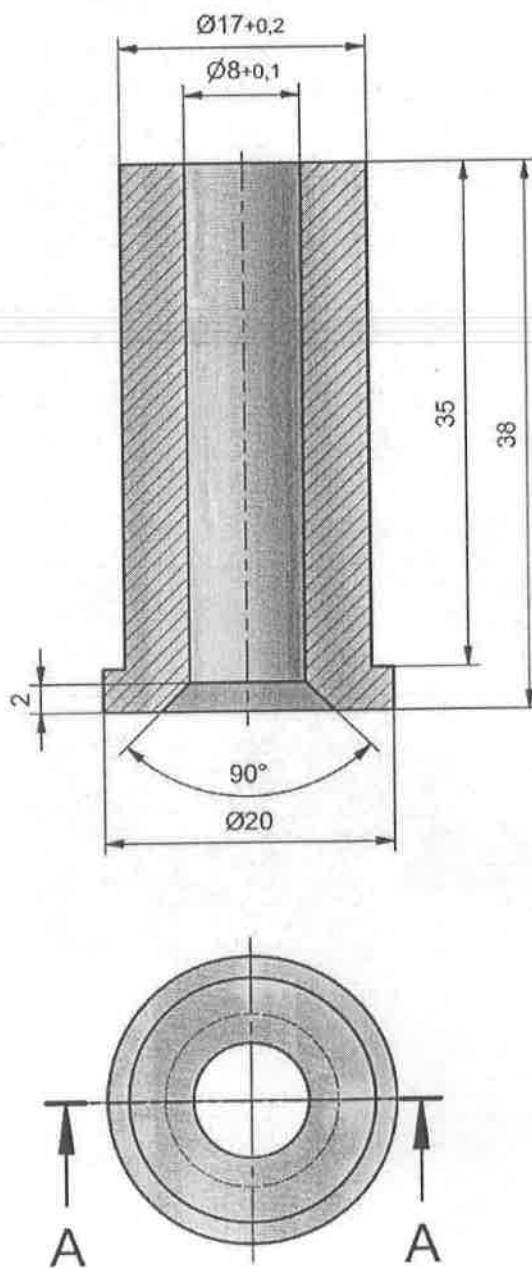

No.	Datum	Dopis br.	Prvobitno	Izmjena	Izmenio	Polpis	Polpis
①	29.02.2016	440		*	N.Cvijetčanin		ØMMF.
							A.Matović

*) Usklađivanje naziva sa bazom

GSP 3 021 025
Kat.br. 50-303-38

38	064	NAZIV DETALJA - SKLOPA	Standard	PA6 Materijal	Ø20x38 Dimenzije	2 Kom.	Masa (kg)
Montaž	Detalj	Aktuator	T-01-NN		GSP "BEOGRAD"		
Veza sa	000/15	UVODNIK NAMOTAJA ① AKTUATORA	Snimio-konst.	Nov. 2011	N.Cvijetčanin, dipl.maš.inž.		
R	2:1		Crtao		N.Cvijetčanin, dipl.maš.inž.		
			Pregledao		A.Matović, dipl.maš.inž.		
			Overava		A.Matović, dipl.maš.inž.		

N0.	Datum	Dopis br.	Prvobitno	Izmjena	Izmjeno	Popis	Popis
-----	-------	-----------	-----------	---------	---------	-------	-------

Crež je uraden na osnovu dostavljenog uzorka od SP "Centrala"
(dopis br.241 od 02.02.2016.)

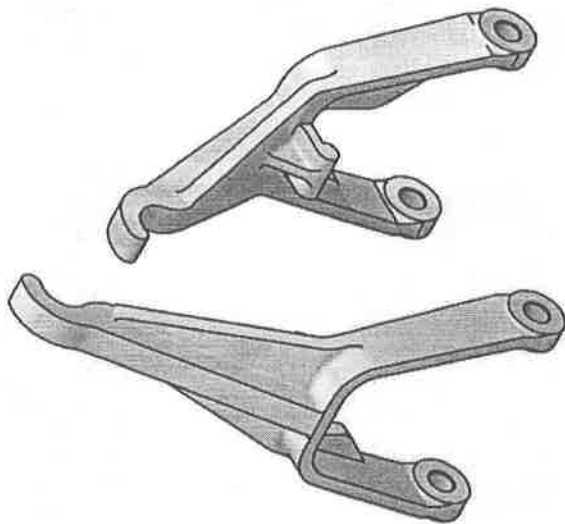
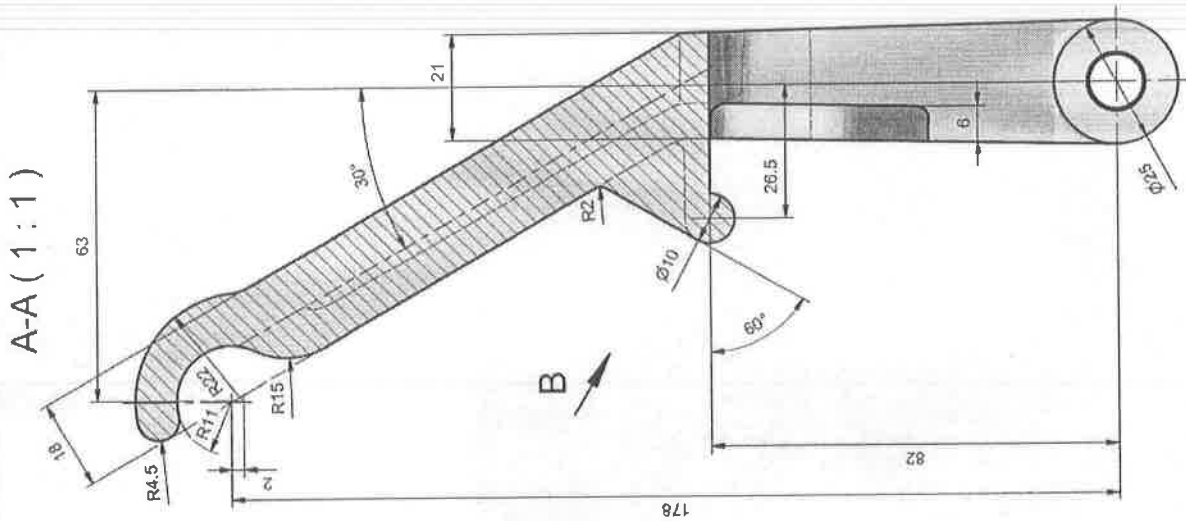
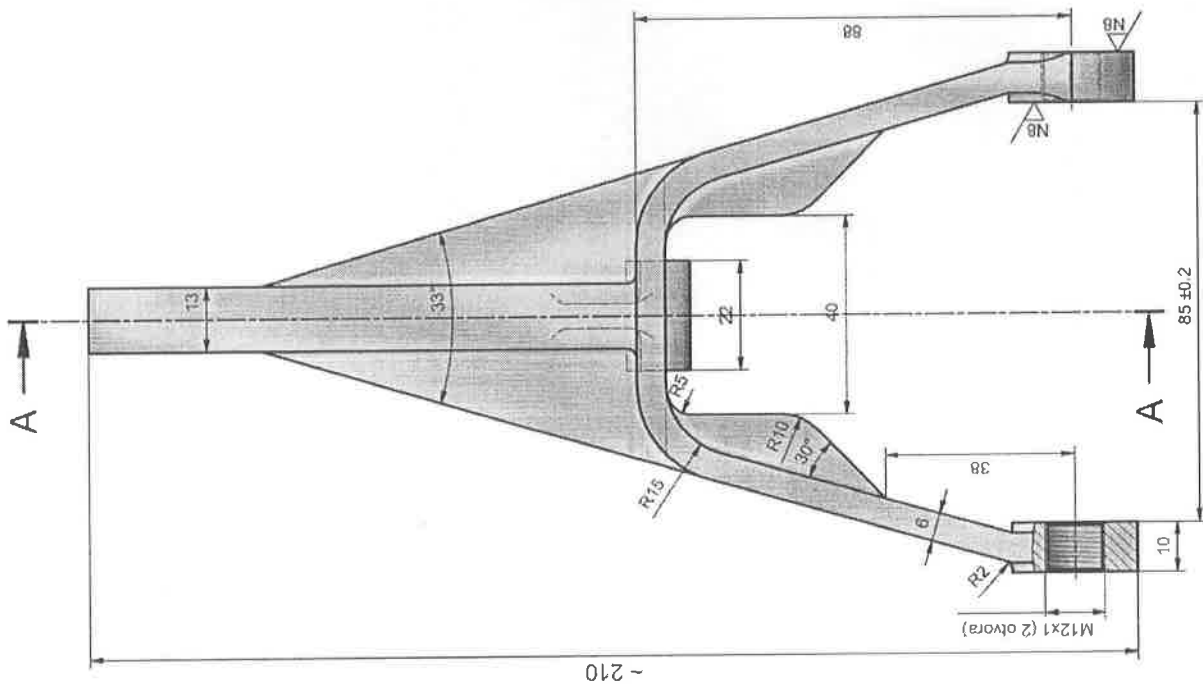

B (1:1)

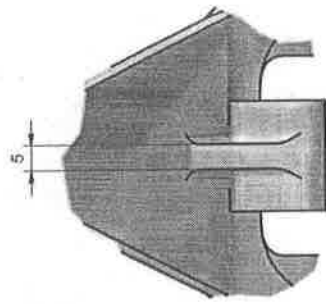

N11 / NB

GSP 3021637 01
Kat. broj 50-303-190

38	066	NAZIV DETALJA - SKLOPA	Standard	NL-458-10	Otvorak	1	0,054
Montaž	Detalji	Aktuator	T-01-NN	Material	Dimenzije	Kom.	Masa (kg)
Veza sa							
R	1:1	VILJUŠKA AKTUATORA RUČNICA KT4	Shimio-komst. Crtao Pregradio Overava		GSP "BEOGRAD"		
					N. Cvjetković, dipl. maš. inž. N. Cvjetković, dipl. maš. inž. A. Malović, dipl. maš. inž. A. Malović, dipl. maš. inž.		

Napomena:
- Zaštiti sa jednim premazom osnovne boje i jednim premazom pokrivne boje, navoje prethodno maskirati

No.	Datum	Dopis br.	Prvobitno Kadminiziranje	Izmjena Cinkovanje	Izmenio M. Pejović maš. ing	Potpis	Odobrio A. Matović dipl. maš. ing	Potpis	Ø10x9	+0,070
										+0,034
1	29.02.2016.	440								

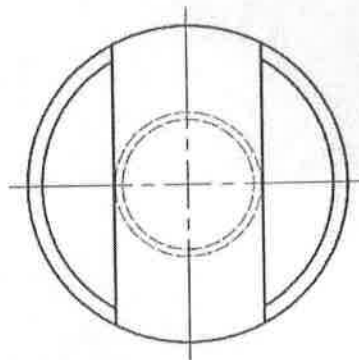
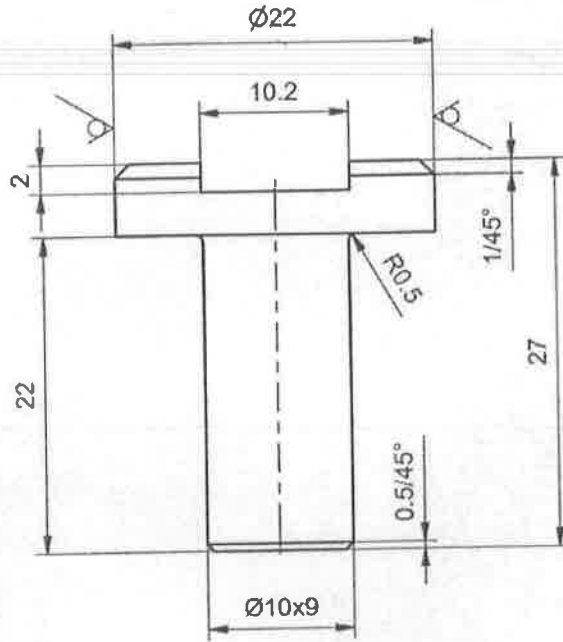
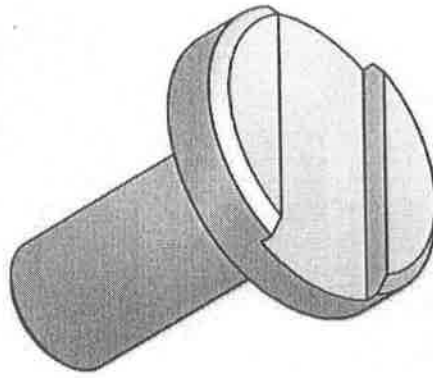
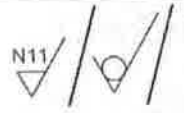

NAPOMENA:
 - Deo poboljšati na 25 - 30 HRc
 ①- Površinska zaštita cinkovanje sa žutom pasivizacijom gal Zn 6 ps.

GSP: 3 020 622
 K.BR. 50-302-16

12	023	NAZIV DETALJA - SKLOPA	Standard	C45 (Č1530)	Ø22x32	1	0.080
Montaž	Detalj	RUČNE I KARDANSKE KOČNICE		Materijal	Dimenzije	Kom.	Masa (kg)
Veza sa		OSOVINICA MEHANIZMA KARDANSKE KOČNICE KT4					
R	2:1		Snimio-konst.	20.06.1980.	D. Pavlović		
			Crtao	20.02.2016.	M. Pejović maš.ing		
			Pregledao	20.02.2016.	A. Matović dipl. maš.ing		
		Overava	20.02.2016.	A. Matović dipl. maš.ing			

GSP "BEOGRAD"

N7

Ø16p6	+0.029
	+0.018
Ø10H8	+0.022
	0

No.	Datum	Dopis br.	Prvobitno	Izmena	Izmenio	Potpis	Odobrio	Potpis
1	21.11.2013	2129	Kota 10 Ø 9.8	Dodata tolerancija Ø 10H8	Dalibor Radovanac		A. Matović dipl.maš.ing	
2	21.11.2013	2129			Dalibor Radovanac		A. Matović dipl.maš.ing	

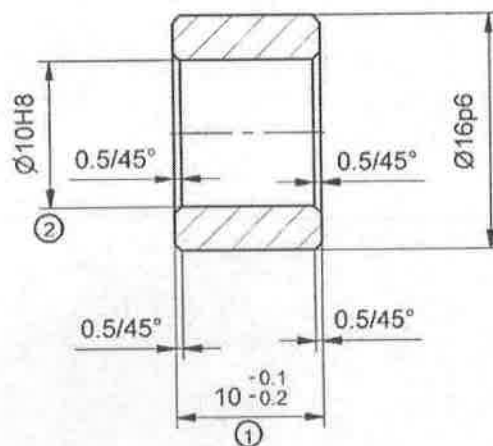

GSP 3 020 550
MG. 50-302-062

14	008	NAZIV DETALJA - SKLOPA	Standard	P.CuSn12 Materijal	Ø18x15 Dimenzije	1 Kom.	Masa (kg)
Montaž	Detalj	Elektro-meh.kardanska kočnica	T-16-DS		GSP "BEOGRAD"		
Veza sa	000/2	Ležaj-čaura mehanizma kardanske kočnice KT4	Snimio-konst.	22.05.1985	A. Stevanović		
R	2:1		Crtao	01.11.2013	Dalibor Radovanac maš.ing		
			Pregledao	01.11.2013	A. Matović dipl.maš.ing		
			Overava	01.11.2013	A. Matović dipl.maš.ing		

No.	Datum	Dopis br.	Prvobitno	Izmena	Izmenio	Polpis	Odobrio	Polpis
1	31.03.2016.	706		Usklađen naziv sa bazom	M. Pejović maš. ing		A. Matović dipl. maš. ing	
2	31.03.2016.	706		Aktivan broj zavojača 8.5	M. Pejović maš. ing		A. Matović dipl. maš. ing	
3	31.03.2016.	706	2SI	Izmena materijala	M. Pejović maš. ing		A. Matović dipl. maš. ing	
4	31.03.2016.	706	Ø3.5	Prečnik žice Ø3.6	M. Pejović maš. ing		A. Matović dipl. maš. ing	
5	31.03.2016.	706	Kadmijum	Cinkovanje	M. Pejović maš. ing		A. Matović dipl. maš. ing	

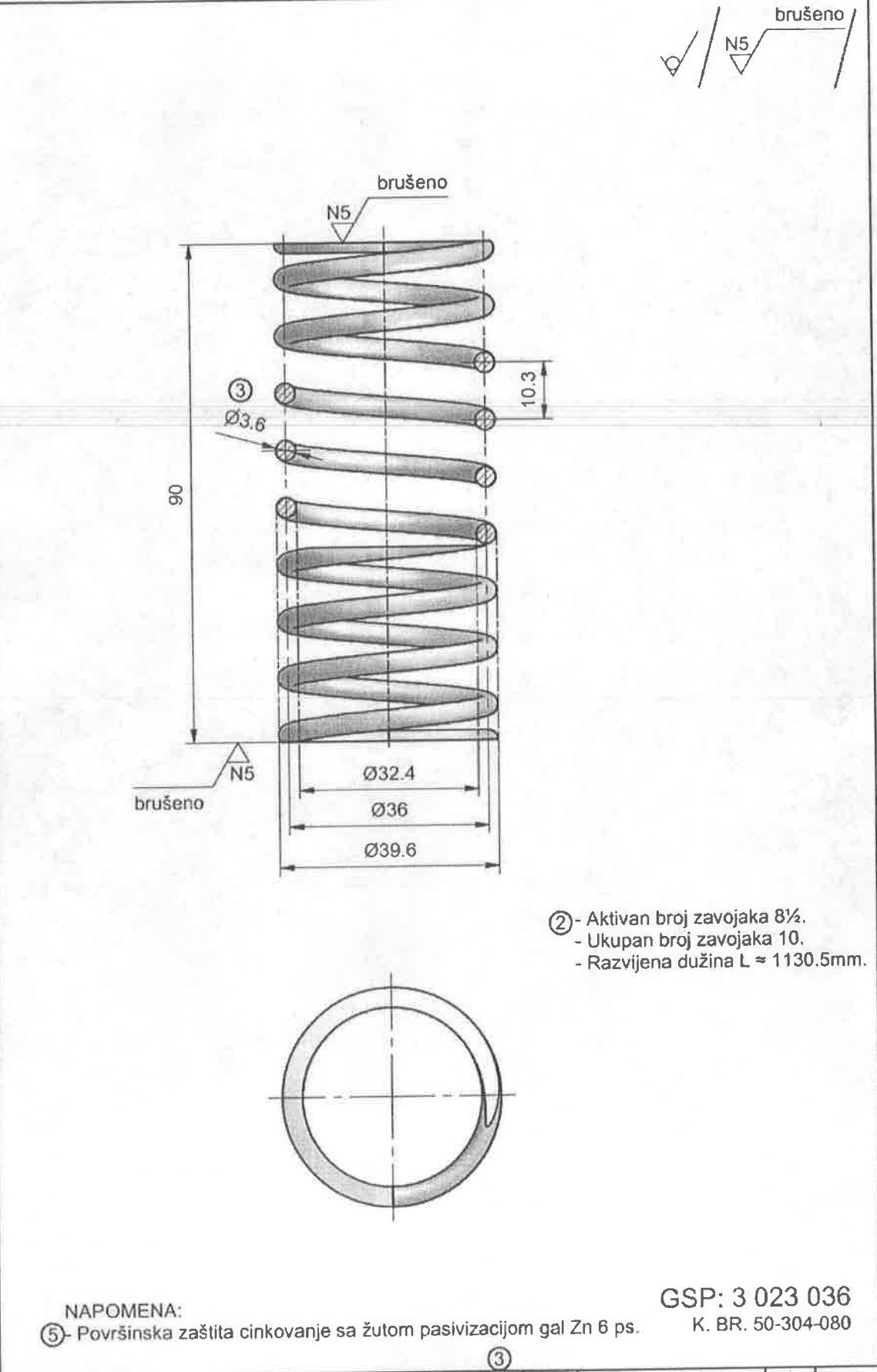

NAPOMENA:

⑤ - Površinska zaštita cinkovanje sa žutom pasivizacijom gal Zn 6 ps.

GSP: 3 023 036

K. BR. 50-304-080

35	002	EN 10270-1	S 270 MC (Č 2130)	Patent žica Ø3.6	1	
Montaž	Detalj	Standard	Materijal	Dimenzije	Kom.	Masa (kg)
Veza sa	ŠINSKE KOČNICE	T-16-NN		GSP "BEOGRAD"		
R 1:1	OPRUGA ŠINSKE KOČNICE L=90 KT4	Snimio-konst.	06.11.1973.	D. Pavlović		
		Crtao	01.04.2016.	M. Pejović maš. ing		
		Pregledao	01.04.2016.	A. Matović dipl. maš. ing		
		Overava	01.04.2016.	A. Matović dipl. maš. ing		

Ако ниле означен степен точности, за све одобрене мере отпадение објекта стандарта
 Спротивне прихваћати најмања степен тачности (ГОСТ М. 41 410)

4000 до 10000	± 3
2000 до 4000	± 2
1000 до 2000	± 1.5
315 до 1000	± 0.8
120 до 315	± 0.3
30 до 120	± 0.2
6 до 30	± 0.15
1 до 6	± 0.05

35 003

Монтаж. Детаљ

Величина

R 1:1

НАЗИВ ДЕТАЉА-СКЈУПА

ЅИНСКЕ КОЌНИЦЕ

OSLONAC
OPRUGE

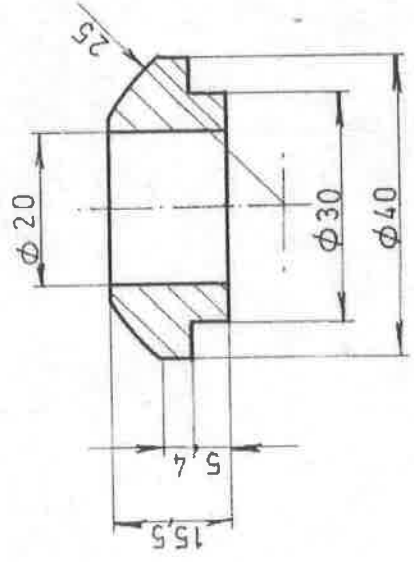

НАПОМЕНА:

- SVE OŠTRE IVICE OBORITI SA 0,5 / 45°
- ZAŠTITITI PREMAZOM „CINKOLIT“-а

65.3023.052 ✓

M.G. 50-304-13 ✓
M.G. 52-39-13

Стандарт	Материјал	Димензије	Кол.	Тресица у вр.
Т-16-NN	Ч.0245	Φ42 x 21	16	0,22
Синило-контр.	6.11.73	D. PAVLOVIĆ	D. PAVLOVIĆ	
Цртеж	12.11.73	D. ĐURIC	D. ĐURIC	
Преглед	mm	ING. M. MANČIĆ	ING. M. MANČIĆ	
Обрада				

9

N8

No.	Datum	Dopis br.	Prvobitno	Izmena	Izmenio	Potpis	Odobrio	Potpis
-----	-------	-----------	-----------	--------	---------	--------	---------	--------

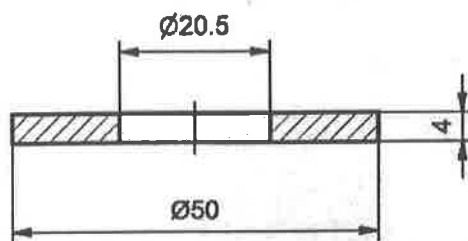

GSP 3 023 141
M.G. 50-304-26

35	027	NAZIV DETALJA - SKLOPA	Standard	CuZn39Pb2 Materijal	Ø52x6 Dimenzije	Kom.	Masa (kg)
Montaž	Detalj	Šinske kočnice	T-16-NN		GSP "BEOGRAD"		
Veza sa	R 1:1	Podloška	Snimio-konst.	24.09.1979	N.Raković		
			Crtao	29.08.2019	Dalibor Radovanac maš.ing <i>[Signature]</i>		
			Pregledao	29.08.2019	A.Matović dipl.maš.ing		
			Overava	29.08.2019	A.Matović dipl.maš.ing <i>[Signature]</i>		

N10 / /

No.	Datum	Dopis br.	Prvobitno	Izmjena	Izmenio	Potpis	Odobrio	Potpis

Crtelj urađen na osnovu uzorka dostavljenog iz SP "Centrala"
(dopis br. 1387 od 10.12.2018.godine.)

A-A (1:1)

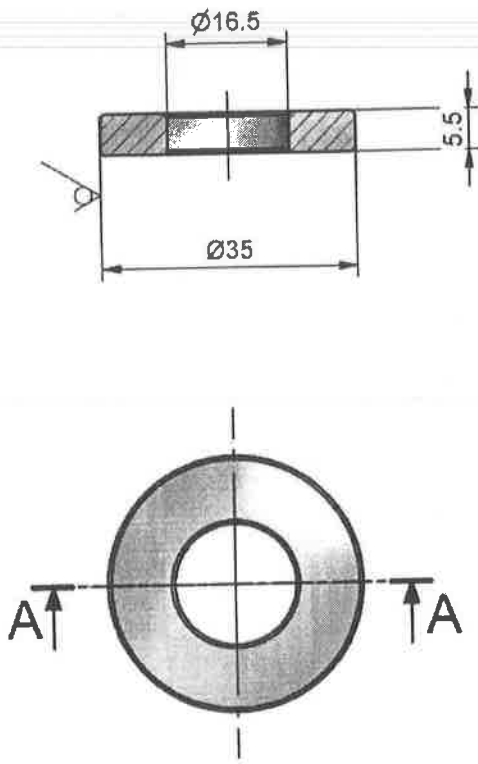

NAPOMENA :
- Oštre ivice obroniti sa 0,5/45°

GSP: 3023320
KB. 50-304-13/1

35	042	NAZIV DETALJA - SKLOPA	Standard	S275 (C.0445)	Materijal	Ø35 x 11	Dimenzije	1	Kom.	Masa (kg)
Montaž	Detalj	ŠINSKE KOČNICE	T-16-NN		GSP "BEOGRAD"					
Veza sa	ODSTOJNA ČAURA Ø35/Ø16.5		Snimio-konst.	19.dec 2018.	A. Matović, dipl.maš.inž.					
R	1:1	USMERIVAČA ŠINSKE KOČNICE KT4	Crtao		A. Matović, dipl.maš.inž.					
			Pregledao		A. Matović, dipl.maš.inž.					
			Overava		A. Matović, dipl.maš.inž.					

N9

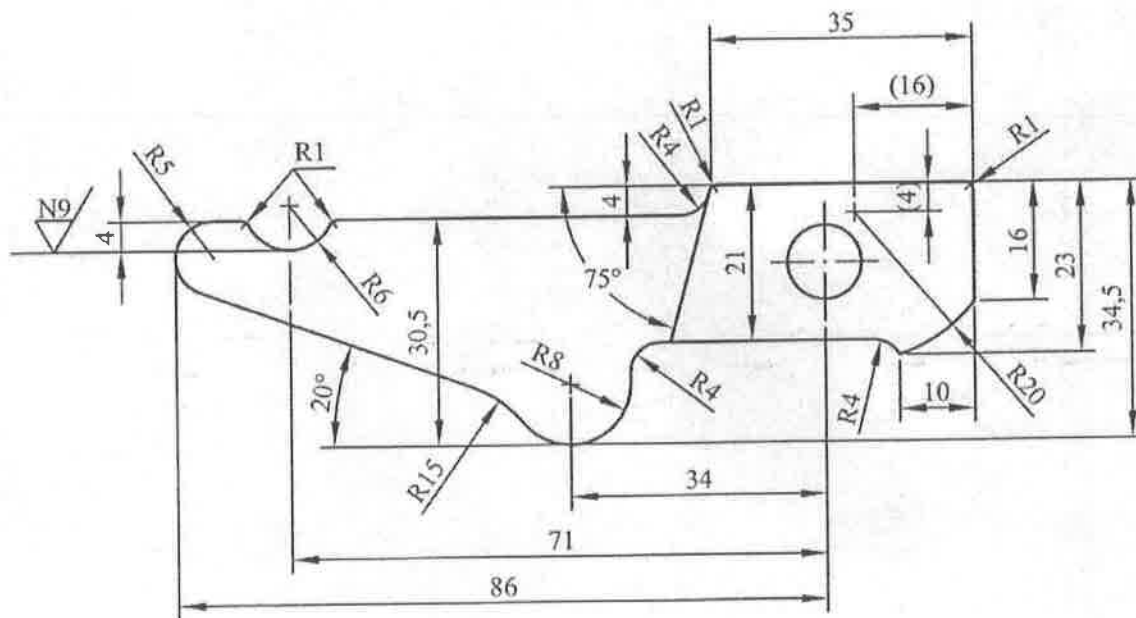
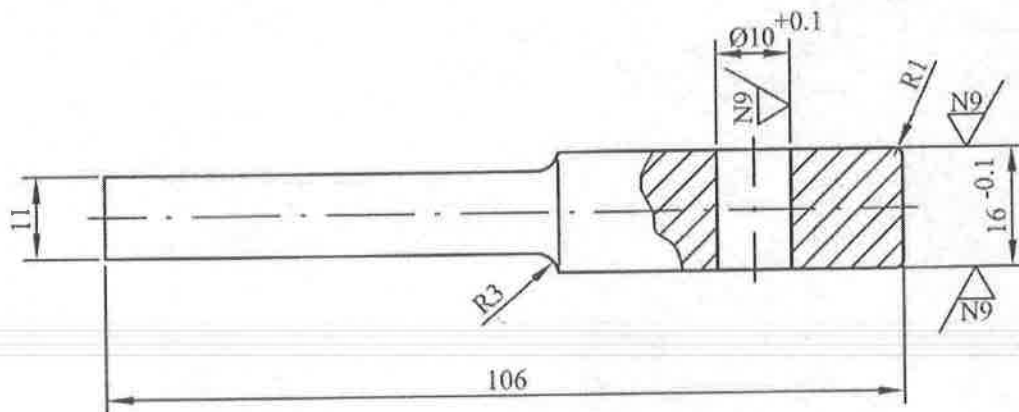

GSP: 3021670
M.G. 50-303-23

N ^o		Datum		Dopis br.		Prvobitno		Izmena		Izmenio		Popis		Odobrio		Popis	
1		29.02.2016.		440		NAZIV: "GURAC"		Naziv usaglašen sa bazom GSP		A. Matović dipl.ing.maš.		A. Matović dipl.ing.maš.		A. Matović dipl.ing.maš.		A. Matović	
2																	
38	002	NAZIV DETALJA-SKLOPA		Crtež/Standard		Č.0300 Materijal		#16 x 40 x 112 Dimenzije		I Kom.		masa(kg)					
Montaž	Detalj	AKTUATOR		T-16-NN		GSP "BEOGRAD"											
Veza sa		①		Snimio-konstruisao		11.04.1979.		D. Joksimović									
R		1:1		Crtao		16.02.2016.		A. Matović dipl.ing.maš.									
		POTISKIVAČ AKTUATORA KT4		Pregledao				A. Matović dipl.ing.maš.									
				Overava				A. Matović dipl.ing.maš.									

N°	Datum	Dopis br.	Prvobitno	Izmena	Izmenio	Potpis	Odobrio	Potpis
1	08.12.2006.	939	Ø20h7	Ø20f7			A. Matović, dipl.inž.maš.	
2	22.07.2013.	1543	2.2	2,5 ^{+0,1} ₀	A. Matović, dipl.inž.maš.		A. Matović, dipl.inž.maš.	
3	22.07.2013.	1543	2.2	2,5 ^{+0,1} ₀	A. Matović, dipl.inž.maš.		A. Matović, dipl.inž.maš.	
4	22.07.2013.	1543	4 N9	4 P9	A. Matović, dipl.inž.maš.		A. Matović, dipl.inž.maš.	

Ø20 f7	-0,020
	-0,041
4 P9	-0,012
	-0,042

N8 / N6 BRUŠENO

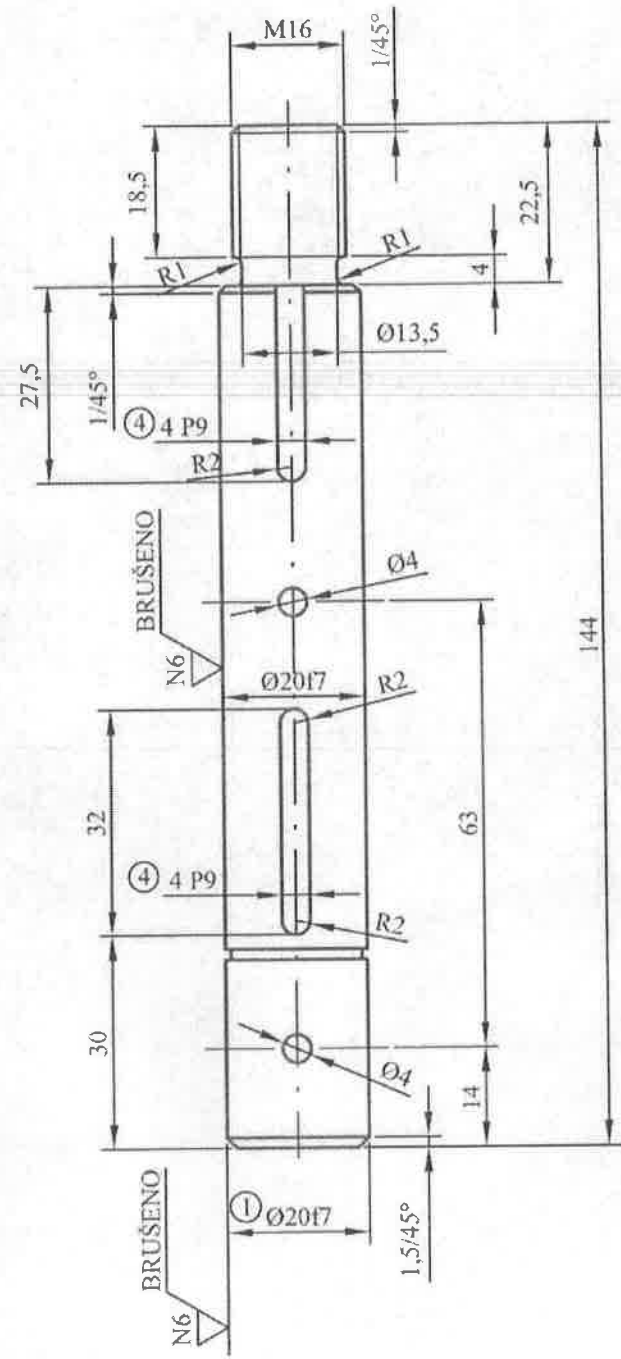
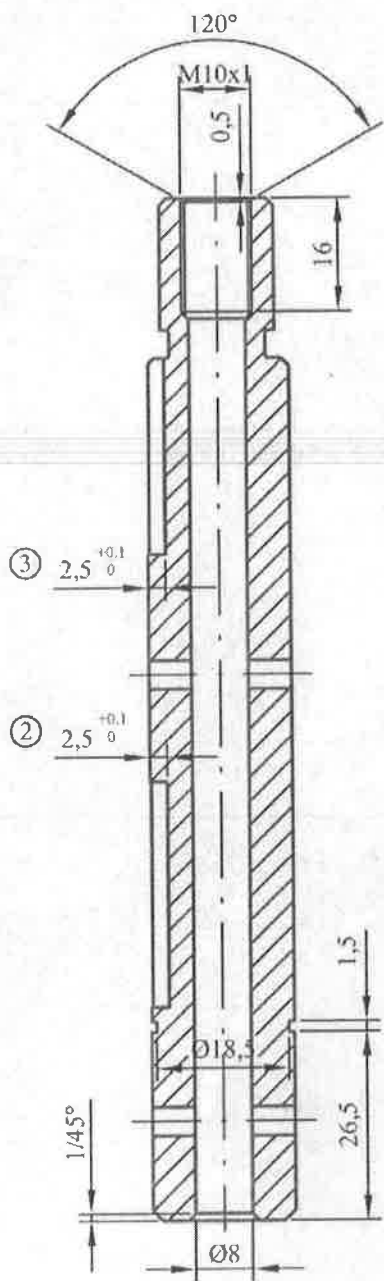

NAPOMENA :
 - Cementirati na tvrdoću 50 ± 2 HRC na dubinu 0,8 mm
 - Zaštititi navoje pre cementacije

GSP. 3021378
 K.B. 50-303-080

38	003	NAZIV DETALJA-SKLOPA	Standard	C15 (C.1220)	Ø22 x 150	1	Kom. Težina u kp
Montaž	Detalj	AKTUATOR		Materijal	Dimenzije		
Veza sa		OSOVINICA JEDNOKRAKE POLUGE AKTUATORA KT4	T-16-NN		GSP" BEOGRAD"		
R	1:1		Snimio-konst.	01.11.1979.	D. Radić		
			Crtao	24.07.2013.	A. Matović, dipl.inž.maš.		
			Pregledao	24.07.2013.	A. Matović, dipl.inž.maš.		
		Overava	24.07.2013.	A. Matović, dipl.inž.maš.			<i>[Signature]</i>

N ^o	Datum	Dopis br.	Izvobitno	Izmena	Izmenio	Potpis	Odobrio	Potpis	Ø 50 H8	+0,039 0								
											1	10.07.2007.	742	Ø50 H7	A. Matović dipl.ing.maš.		G. Klisić dipl.ing.maš.	
											2	10.07.2007.	742	Ø60	A. Matović dipl.ing.maš.		G. Klisić dipl.ing.maš.	
3	29.02.2016.	440	usaglašavanje naziva sa bazom GSP-a	A. Matović dipl.ing.maš.		A. Matović dipl.ing.maš.												

▽ N9 / / ▽ N6 / /

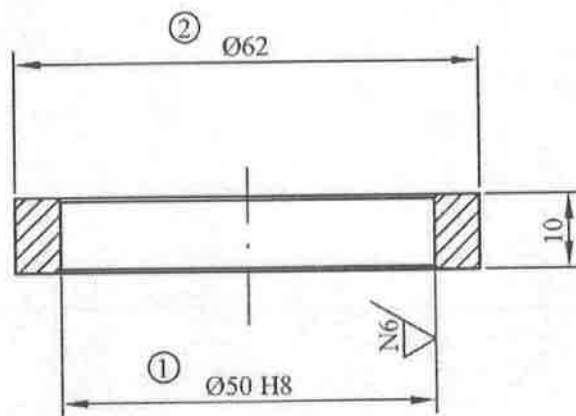

NAPOMENA:

- Oštre ivice na prečniku Ø50 oboriti sa 0,5 / 45°
- Nakon navlačenja prstena na jezgro, u sklopu sa jezgrom obraditi na strugu povećani prečnik Ø62 na prečnik Ø60(-0.2) sa kvalitetom obrade N6
- Pre obrade prečnika Ø62 na strugu prsten osigurati od obrtanja i spadanja

GSP: 3021750
M.G. 50 - 303 - 26 / 1

38	005	NAZIV DETALJA-SKLOPA	Crtež/Standard	Cu60Zn Materijal	Ø65 x 15 Dimenzije	1 Kom.	masa(kg)	
		Montaž Detalj	AKTUATOR	T-16-NN	GSP "BEOGRAD"			
Veza sa	000/3	③ PRSTEN JEZGRA NAMOTAJA AKTUATORA KT4	Snimio-konstruisao	10.09.2007.	A. Matović dipl.ing.maš.			
R	1:1		Crtao			A. Matović dipl.ing.maš.		
			Pregledao	feb. 2016.		A. Matović dipl.ing.maš.		
			Overava			A. Matović dipl.ing.maš.		

No	Datum	Dopis br.	Prvobitno	Izmena	Izmenio	Potpis	Odobrio	Polpis
1	08.12.2006.	939	Cu56Zn1Pb	PCuSn20				

Ø20H7	+0,021
	0,000
Ø28k7	+0,023
	+0,002

N11 / / N8 /

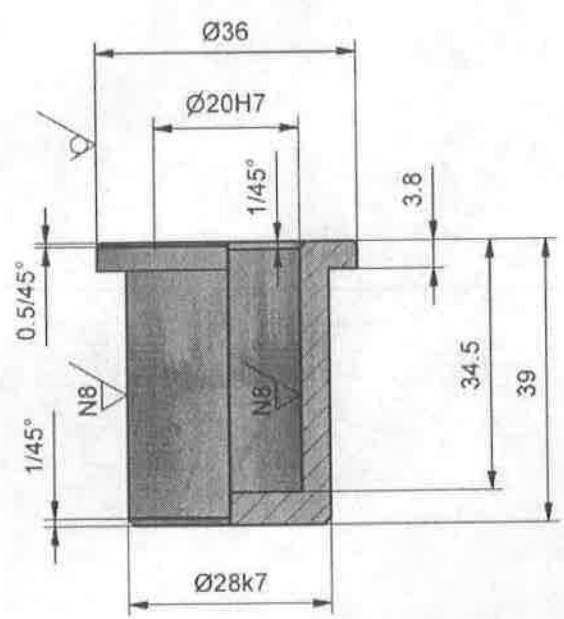

GSP: 3 021 904
K. BR. 50-303-722

38	008	NAZIV DETALJA - SKLOPA	Standard	PCuSn20 Materijal	Ø36x42 Dimenzije	1 Kom.	Masa (kg)
Montaž	Detalj	AKTUATORI	T-16-NN		GSP "BEOGRAD"		
Veza sa	R 1:1	ŠEŠIRASTA ČAURA AKTUATORA KT4	Snimio-konst.	20.02.1980.	D. Radić		
			Crtao	29.05.2017.	M. Pejović sp. str. maš. ing.		
			Pregledao	29.05.2017.	A. Matović dipl. maš. ing.		
			Overava	29.05.2017.	A. Matović dipl. maš. ing.		

N9 / N7

Ø28s8	+0,068
	+0,035
Ø20H7	+0,021
	0

A-A (1:1)

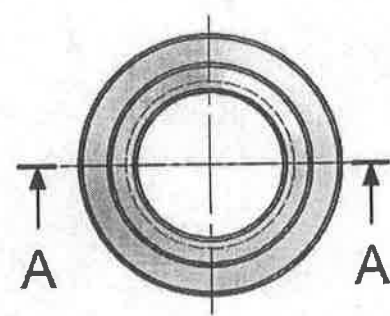
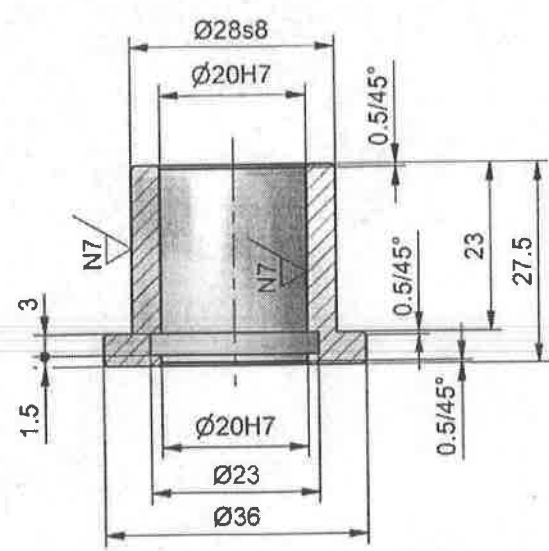

NAPOMENA :
- Otvor Ø20 na konačnu meru Ø20H7 obraditi razvrtačem

GSP: 3021416
K.B. 50-303-130

No.	Datum	Dopis br.	Privobitno	Izmena	Izmenio	Potpis	Odobrio
1	08.12.2006.	939	Ø20	Ø20H7	/		G. Klisić, dipl.maš.inž.

Crtež urađen na osnovu uzorka dostavljenog iz SP "Centrala"

38	009	NAZIV DETALJA - SKLOPA	Standard	P.CuSn20 Materijal	Ø36 x 30 Dimenzije	1 Kom.	Masa (kg)
Montaž	Detalj	AKTUATOR	T-16-NN		GSP "BEOGRAD"		
Veza sa	R	1:1	ČAURA ŠEŠIRASTA POLUGE AKTUATORA KT4	Snimio-konst. Crtao Pregledao Overava	15.02.1980. jul 2018	D. Joksimović A. Matović, dipl.maš.inž. A. Matović, dipl.maš.inž. A. Matović, dipl.maš.inž.	

N10 /

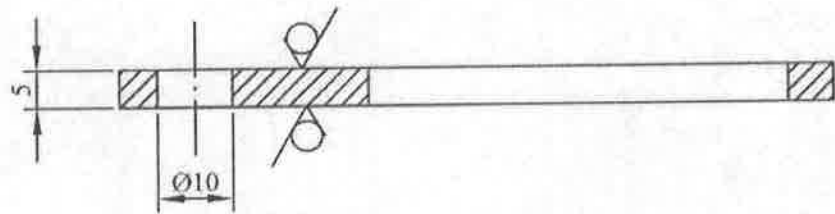
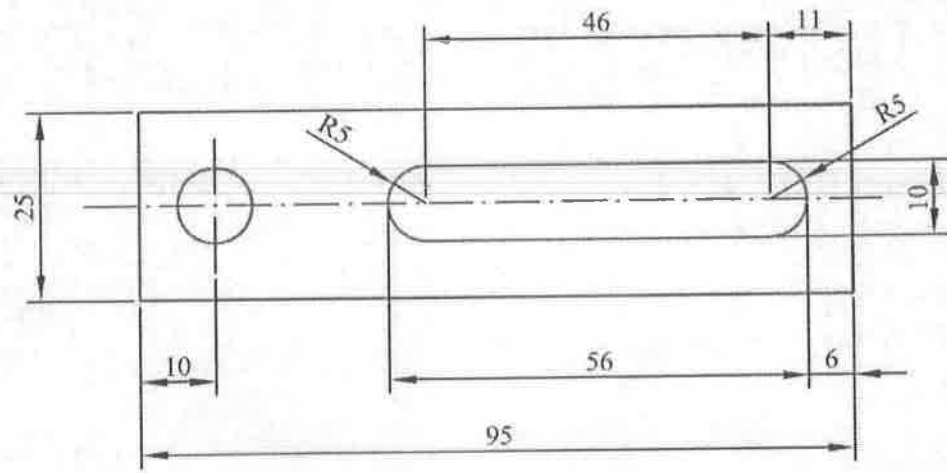

NAPOMENA :
 - Crtež je urađen prema donetoj skici
 - Sve oštre ivice obriti sa 0.5 / 45 °

GSP:3094103
 K.BR. 100-005-048

N ^o		Datum		Dopis br.		Privobitno		Izmenio		Popis		Odobrio		Popis	
1		29.02.2016.		440		usaglašavanje naziva sa bazom GSP		A. Matović dipl.ing.maš.		A. Matović dipl.ing.maš.		A. Matović dipl.ing.maš.		A. Matović dipl.ing.maš.	
16	001	NAZIV DETALJA-SKLOPA		Crtež/Standard		Č.0300		Materijal		#5 x 25 x 95		1		masa(kg)	
Montaž	Detalj	POLUŽJE ZA KOČENJE		T-17-DS		GSP "BEOGRAD"									
Veza sa		① KLIZNI NOSAČ - KRAČI DÜWAG		Snimio-konstruisao		20.04.2006.		A. Matović dipl.ing.maš.							
R		1:1		Crtao		feb 2016.		A. Matović dipl.ing.maš.							
				Pregledao				G.Klisić dipl.ing.maš.							
				Overava				G.Klisić dipl.ing.maš.							

Crtež je urađen na osnovu uzorka dostavljenog od SP "Centrala",
(dopis br. 845 od 30.07.2018.)

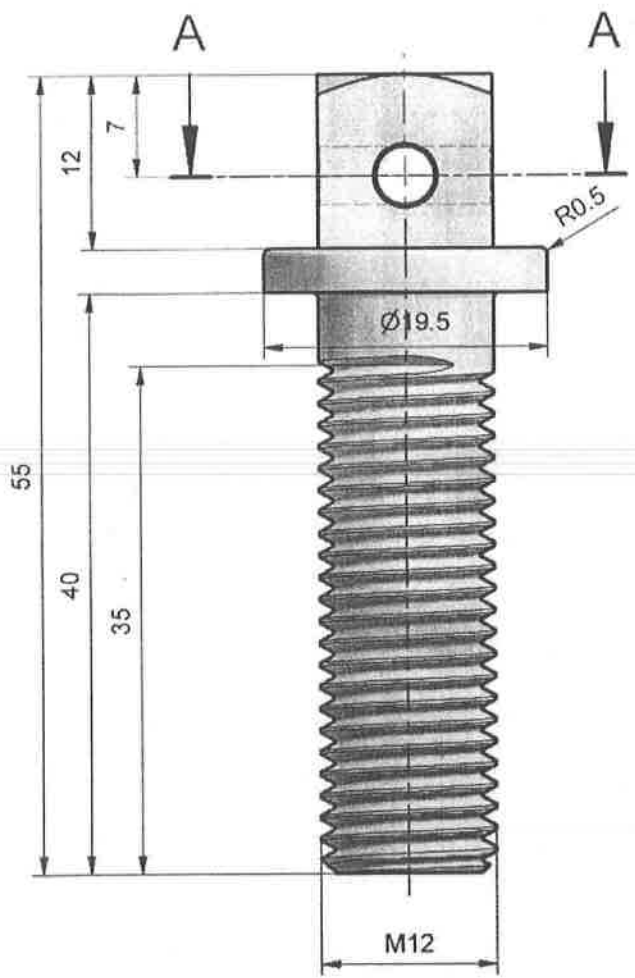

B (2:1)

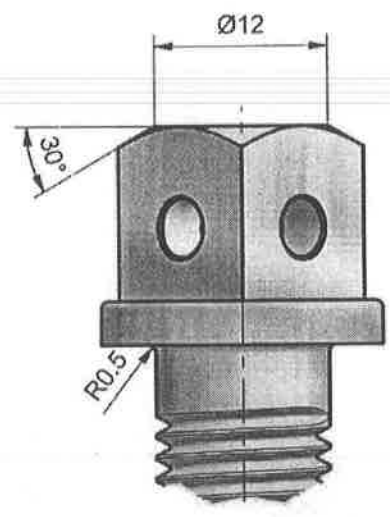

A-A (2:1)

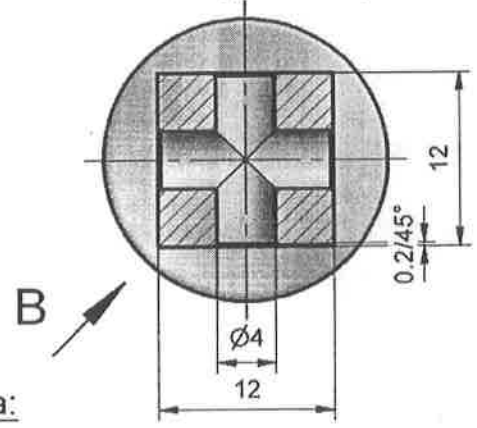

R 1:1



Površinska zaštita:

- Cinkovanje sa žutom pasivizacijom gal Zn 6 ps

GSP 3091929 01
Kat. br. 100-200-047

No.	Datum	Dopis br.	Prvobitno	Izmena	Izmenio	Potpis	Odobrio	Potpis
34	032							
Montaž	Detalj	NAZIV DETALJA - SKLOPA		Standard	5.6	Ø 19.5 x 55	1	0,049
Veza sa		Meh. kočno polužje centralno		T-17-DS	Materijal	Dimenzije	Kom.	Masa (kg)
R 2:1		ZAVRTANJ SIGURNOSNI NOSAČA FERODE MOTORNIH KOLA "DÜWAG"		Snimio-konst.		N.Cvjetičanin		
				Crtao		-		
				Pregledao	Aug. 2018	A.Matović, dipl.maš.inž.		
				Overava		-		

No.	Datum	Dopis br.	Prvobitno	Izmena	Izmenio	Potpis	Odobrio	Potpis	Ø7,5 h11	-0,000
										-0,090
Crtež urađen prema uzorku dostavljenom iz SP "Centrala"										

MATERIJAL:
- Oštre ivice na prečnicima Ø7,5h11 i Ø18 zaobliti sa R0,3

GSP: 309110401
KB. 100-005-029

35	005	NAZIV DETALJA - SKLOPA	Standard	E335 (Č.0645) Materijal	Ø 18 x 105 Dimenzije	1 Kom.	Masa (kg)	
Montaž	Detalj	MEHANIČKO KOČNO POLUŽJE	T-17-DS		GSP "BEOGRAD"			
Veza sa		OSOVINICA KOČNE PAPUČE DUWAG	Snimio-konst.	06.09.2004.	G. Turkalj, dipl.maš.inž.			
R 1:1			Crtao			A. Matović, dipl.maš.inž.		
			Pregledao		feb. 2018.	A. Matović, dipl.maš.inž.		
			Overava			A. Matović, dipl.maš.inž.		

No.	Datum	Dopis br.	Prvobitno	Izmena	Izmenio	Potpis	Odobrio	Potpis
-----	-------	-----------	-----------	--------	---------	--------	---------	--------

Crtež je urađen prema uzorku.

N8 / / / /

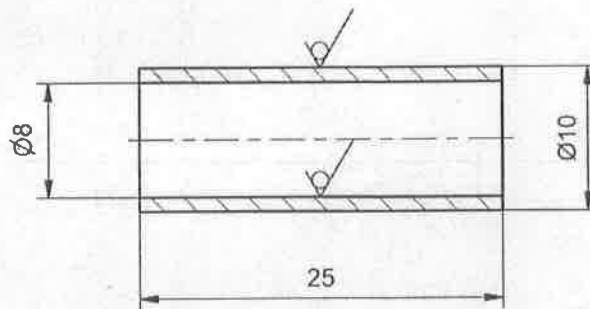

GSP 3 094 251

K.B. 100-011-033/1

35	029	SRPS C.B5.230	Č 1212	cev 10x1x28		
Montaž	Detalj	Standard	Materijal	Dimenzije	Kom.	Tež.u kp
Veza sa		T-17-DS		GSP "BEOGRAD"		
R 2:1	Čaura opruge nosača usmerivača kočne papuče prikolice B4	Snimio-konst.	09.04.2012	Dalibor Radovanac maš.ing		
		Crtao	09.04.2012	Dalibor Radovanac maš.ing		
		Pregledao	09.04.2012	A.Matović dipl.maš.ing		
		Overava	09.04.2012	A.Matović dipl.maš.ing		

Handwritten signature

8/8
N11
A

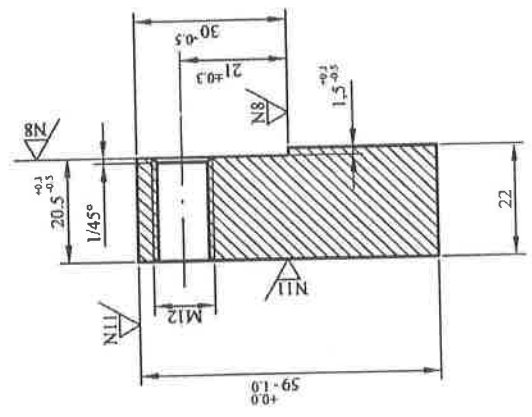
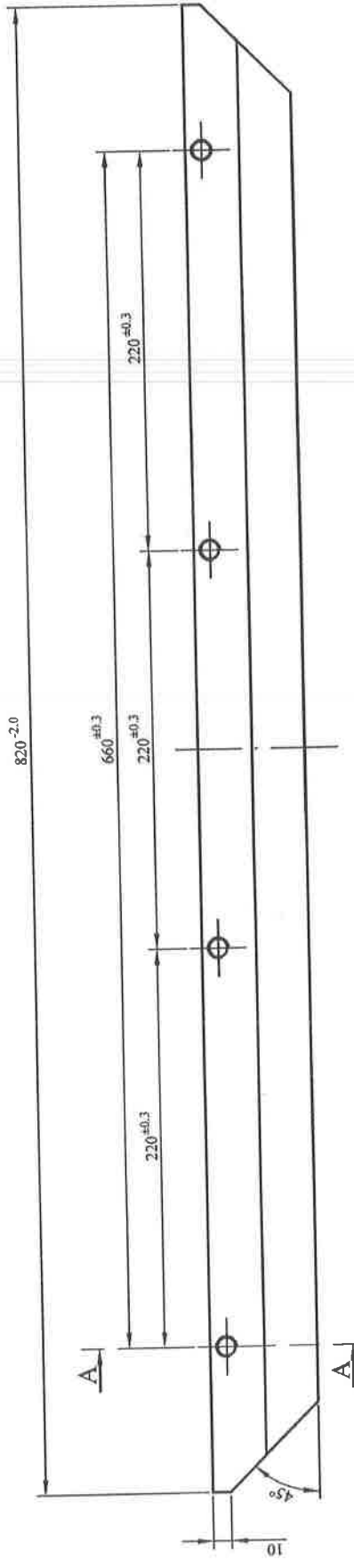

PRESEK "A - A":
(R 1:1)

GSP. 3103170
K.B. 100 - 005 - 027

NAPOMENA :
- Crtež je urađen prema donetoj originalnoj nemačkoj dokumentaciji

35	002	Standard	C-0300	22 x 60 x 820	Masa u kg
NAZIV DETALJA-SKLOPA		Dimenzije			
ŠINSKE KOČNICE		GSP"BOGRAD"			
KLIZAČ					
ŠINSKE KOČNICE					
za TMK tipa "DÜWAG"					
Materijal		Korn.			
T-17-NN		Masa u kg			
Sintetičko-kovani		30.04.04. A. Matovič dipl.ing.maš.			
Crtao		30.04.04. A. Matovič dipl.ing.maš.			
Preveo		G. Klisić dipl.ing.maš.			
Oveštao		G. Klisić dipl.ing.maš.			
R 1:2,5					

No.	Datum	Dopis br.	Prvobitno	Izmena	Izmenio	Potpis	Odobrio	Potpis
1	15.03.2016	565		Ukinuti R2.5 i R4	Dalibor Radovanac		A.Matović dipl.maš.ing	

Crtež je urađen na osnovu originalnog dobijenog od SP"Centrala" dopis b.r. 1827 od 27.10.2014.

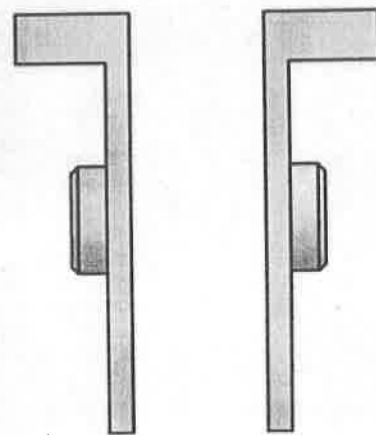
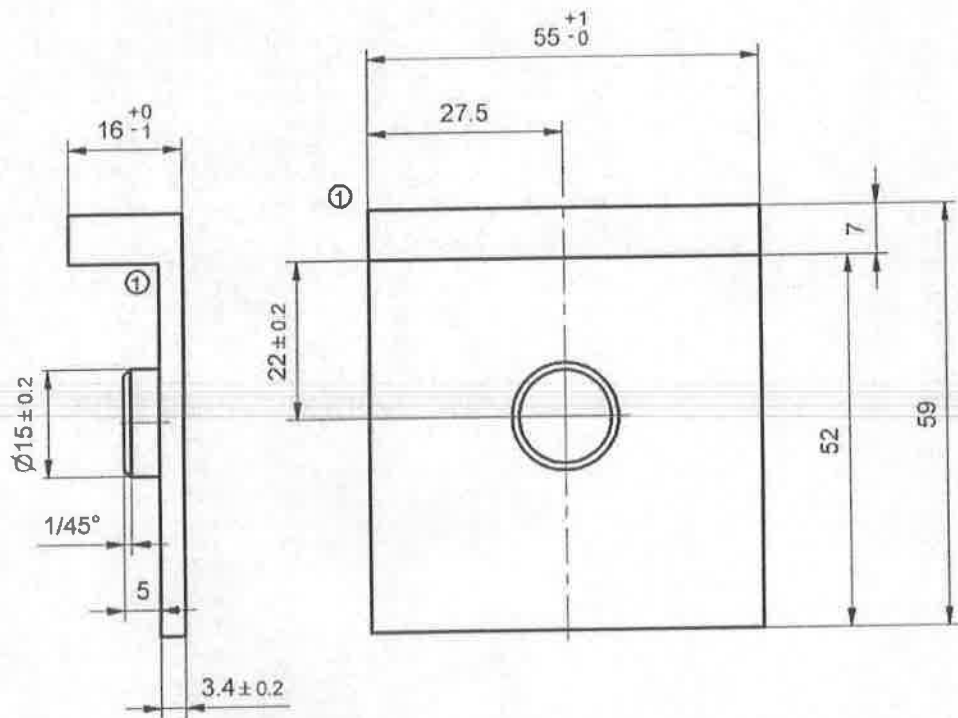

***NAPOMENA:**

- Garnitura se sastoji od dva istovetna komada

***MATERIJAL:**

- Thermoplastic Polyurethanes (Desmopan 460 Bayer)

GSP 3 092 542 01

K.B. 100-002-008

35	018	NAZIV DETALJA - SKLOPA	Standard	* TPU Materijal	Odlivak Dimenzije	*	Masa (kg)
Montaž	Detalj	Šinske kočnice	T-17-NN		GSP "BEOGRAD"		
Veza sa	Garnitura podmetača mazalice šinske kočnice DUWAG		Snimio-konst.	29.10.2014	Dalibor Radovanac maš.ing		
R	1:1		Crtao	29.10.2014	Dalibor Radovanac maš.ing		
			Pregledao	29.10.2014	A.Matović dipl.maš.ing		
			Overava	29.10.2014	A.Matović dipl.maš.ing		

(Handwritten signature)

No.	Datum	Dopis br.	Prvobitno	Izmena	Izmenio	Potpis	Odobrio	Potpis
-----	-------	-----------	-----------	--------	---------	--------	---------	--------

Crtež je urađen na osnovu uzorka dostavljenog iz OJ "CENTRALA"
dopis br. 2085 od 19.12.2014.

Gnezdo A2
SRPS M.A5.210

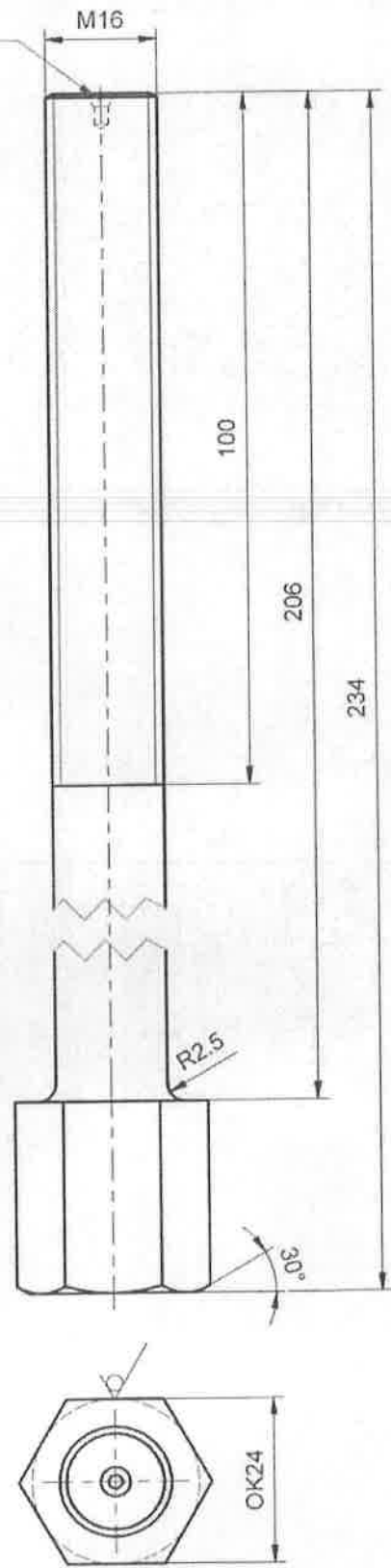

N8 / / /

NAPOMENA:

- Navoj izraditi vajanjem
- Pobojšati 1100 - 1300 N/mm² (34 - 41 HRC)
- Cinkovati sa žutom pasivacijom gal Zn 6
- uraditi dehidrogenizaciju 8h na 190± 10°C
- (Ili prevlaka kadmijuma gal Cd 6ps)

GSP 3 091 414
KB 100-017-002

35	019	NAZIV DETALJA - SKLOPA	Standard	42CrMo4 (Č 4732)	OK24x239	Kom.	Masa (kg)
Montaž	Detalj	Šinske kočnice	T-17-NN		GSP "BEOGRAD"		
Veza sa		Zavrtanj	Snimio-konst.	18.12.2014	Dalibor Radovanac maš.ing		
R 1:1		šinske kočnice prikolice B4S	Crtao	18.12.2014	Dalibor Radovanac maš.ing		
			Pregledao	18.12.2014	A.Matović dipl.maš.ing		
			Overava	18.12.2014	A.Matović dipl.maš.ing		

No.	Datum	Dopis br.	Prvobitno	Izmena	Izmenio	Potpis	Odobrio	Potpis
-----	-------	-----------	-----------	--------	---------	--------	---------	--------

Crtež je urađen na osnovu dostavljenog uzorka od SP "Centrala"
(dopis br. 242 od 02.02. 2016.)

A-A (1:1)

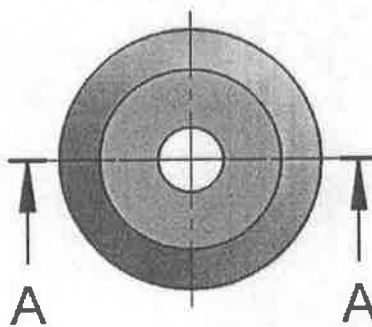
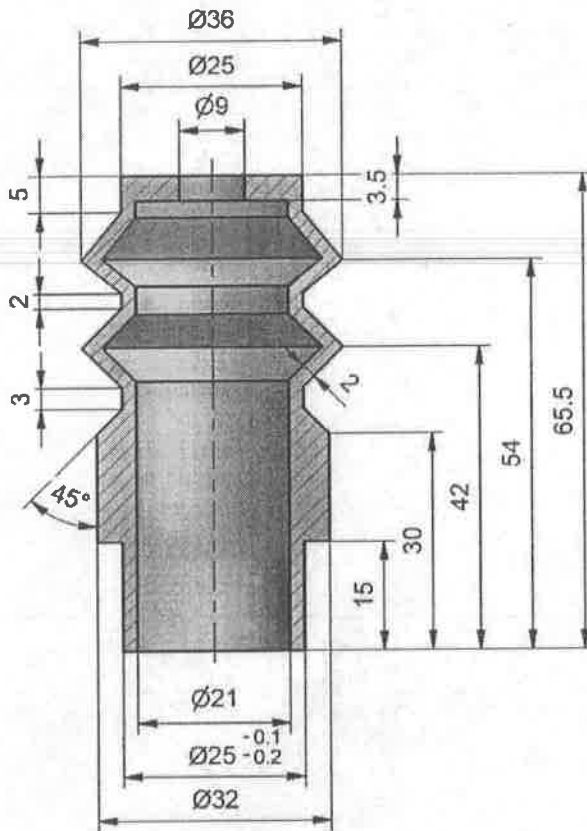

R 1:2



- *) - Tvrdća gume..... 35 Shore A
 - Otpor izolovanosti $\geq 0,5 \text{ M}\Omega$, (mereno jednosmernim naponom od 500 V)

GSP 3110133 01
 Kat. broj 100-001-004/1

35	021	NAZIV DETALJA - SKLOPA	Standard	Guma na bazi NBR-a*	Odlivak	1	Masa (kg)
Montaž	Detalj	Šinske kočnice	T-17-NN	Materijal	Dimenzije	Kom.	
Veza sa		UVODNIK GUMENI ŠINSKE KOČNICE MOT. KOLA - MUŽJAK DÜWAG	Snimio-konst.		GSP "BEOGRAD"		
R	1:1		Crtao	Feb. 2016	N.Cvjetičanin, dipl.maš.inž.		
			Pregledao		N.Cvjetičanin, dipl.maš.inž.		
			Overava		A.Matović, dipl.maš.inž.		
					A.Matović, dipl.maš.inž.		

No.	Datum	Dopis br.	Prvobitno	Izmena	Izmenio	Potpis	Odobrio	Potpis
-----	-------	-----------	-----------	--------	---------	--------	---------	--------

Crtež je urađen na osnovu dostavljenog uzorka od SP "Centrala" (dopis br. 242 od 02.02. 2016.)

A-A (1:1)

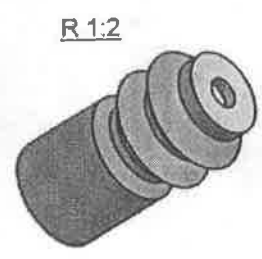
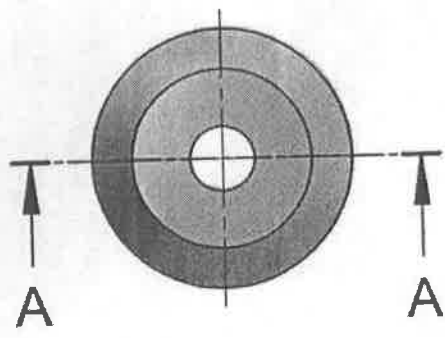
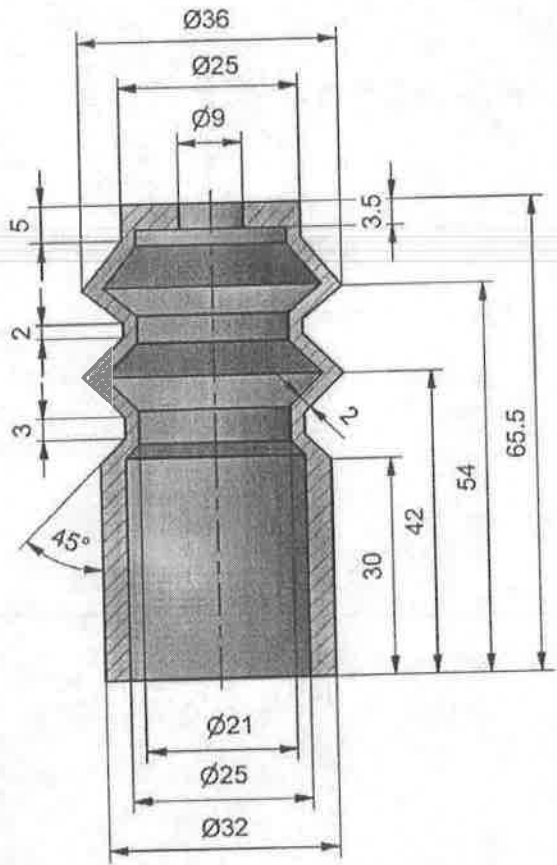

*) - Tvrdoća gume..... 35 Shore A
 - Otpor izolovanosti ≥ 0,5 MΩ, (mereno jednosmernim naponom od 500 V)

GSP 3110141 01
 Kat. broj 100-001-004/2

35	022	NAZIV DETALJA - SKLOPA	Standard	Guma na bazi NBR-a *	Odlivak	1	Masa (kg)
Montaž	Detalj	Šinske kočnice	T-17-NN	Material	Dimenzije	Kom.	
Veza sa		UVODNIK GUMENI ŠINSKE KOČNICE MOT. KOLA - ŽENKA DÜWAG	Snimio-konst.		N.Cvjetičanin, dipl.maš.inž.		
R	1:1		Crtao	Feb. 2016	N.Cvjetičanin, dipl.maš.inž.		
			Pregledao		A.Matović, dipl.maš.inž.		
			Overava		A.Matović, dipl.maš.inž.		

N8 / / /

N°	Datum	Dopis br.	Prvobitno	Izmjena	Izmenio	Potpis	Odobrio	Potpis

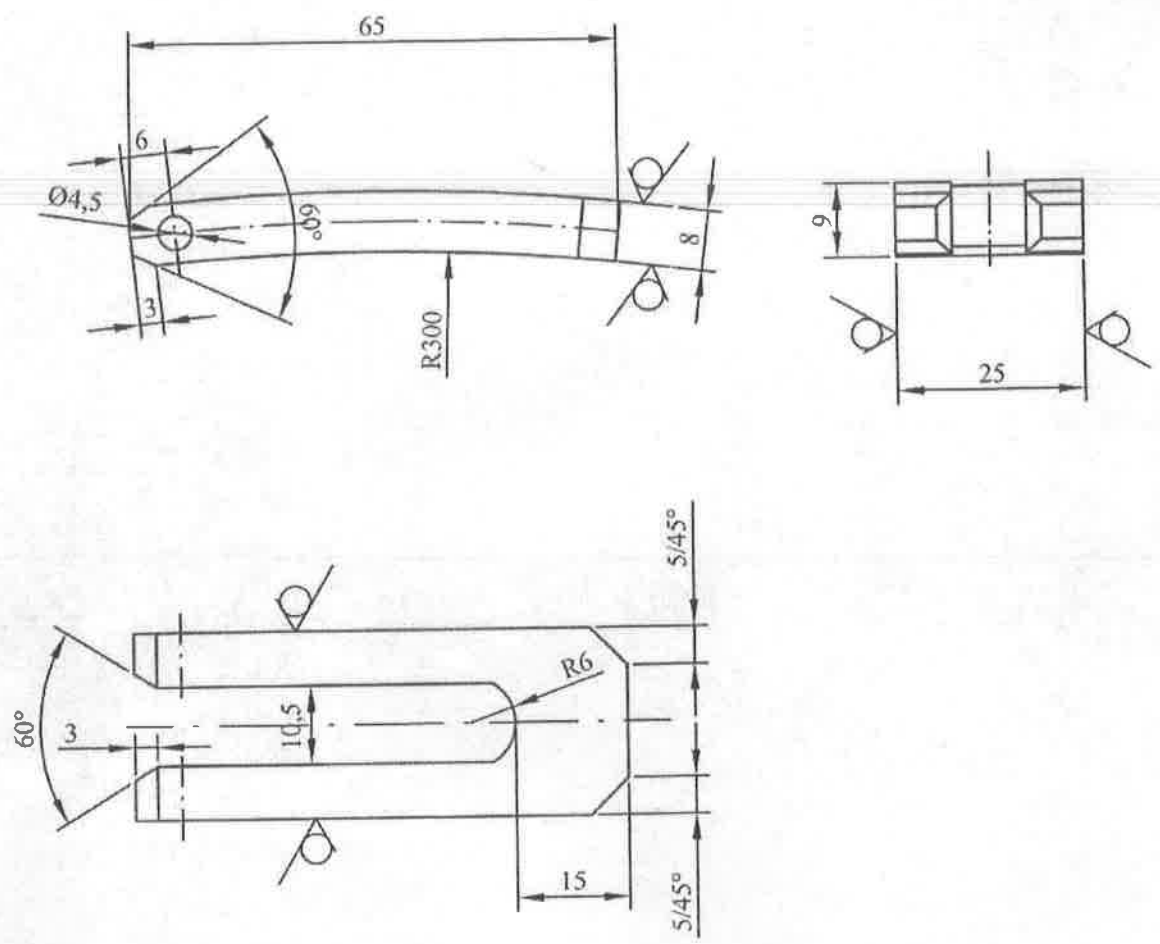

NAPOMENA :
 - Crtež je urađen prema donetom uzorku i skici
 - Razvijena dužina dela iznosi 66 mm

GSP:309339501
 K.BR. 100-002-096

15	001	NAZIV DETALJA-SKLOPA	Crtež/Standard	CuZn39Pb02 Materijal	∅8 x 25 x 70 Dimenzije	1 Kom.	masa(kg)
Montaž	Detalj	KOČNI CILINDRI - PREDNJI	T-17-VI		GSP "BEOGRAD"		
Veza sa	VILJUŠKASTI OSIGURAČ PREDNJEG KOČNOG CILINDRA (za TMK tipa "DÜWAG")		Snimo-konstruisao	26.11.2003.	A. Matović dipl.ing.maš.		
R	2:1		Crtao	feb. 2016.	A. Matović dipl.ing.maš.		
			Pregledao		G.Klisić dipl.ing.maš.		
			Overava		G.Klisić dipl.ing.maš.		

Ø64,5H13
-0,460
0,000

P

6.3 / 3.2 /

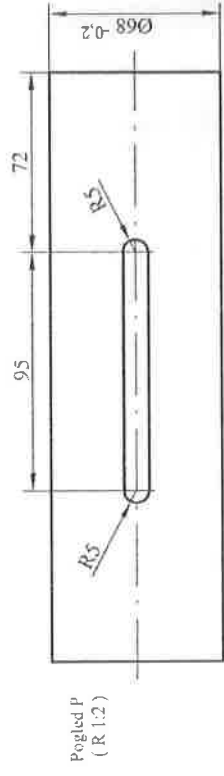
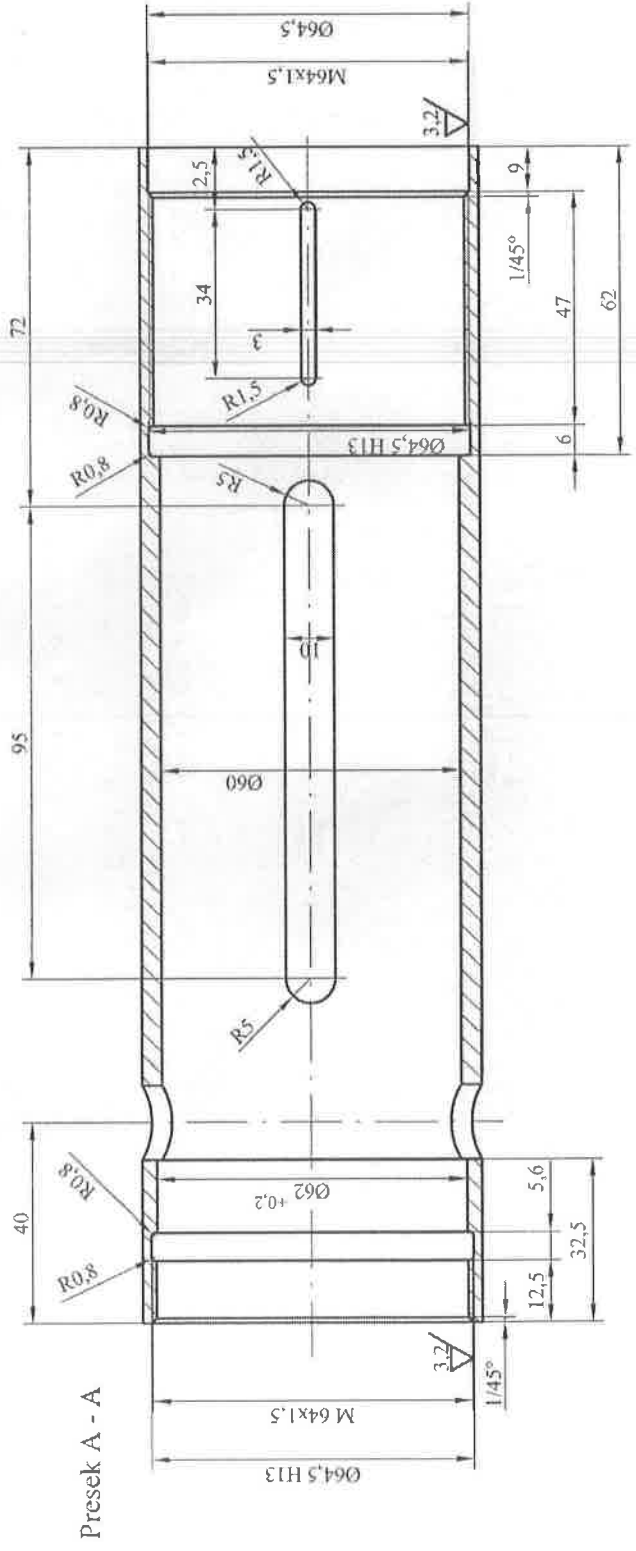
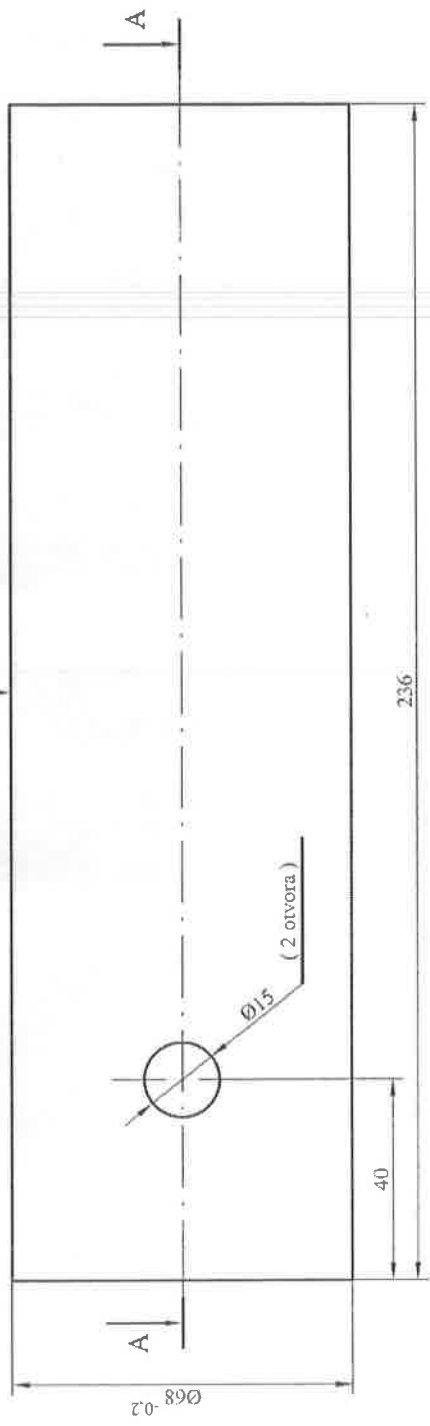

Napomena:
- Po zahtevu SP "Centrala" (dopis broj 109 od 01.02.2008 god.) izvršene sledeće izmene:
1. Izmjena materijala - umesto "cev 70x8" sada "cev 70x5"
2. Izmjena dimenzija cevi- umesto "cev 70x8" sada "cev 70x5"
3. Izmjena naziva - "Vodeća cev pneumatskog motora" sada "Vodeća cev kočnog cilindra"

GSP : 3091139
100-005-032

Crež je raden po uzorku

17	001	001	001	C.3100	Cev 70x5	1
Naziv detalja - sklopa		Standard	Materijal	Dimenzije	Težina u SP	
Kočni cilindri - mali		T-17- VI		GSP "BEOGRAD"		
Vodeća cev kočnog cilindra		Samo-bimbat		inž. M. Đukić		
R (1:2)		Crtao		Dipl. inž. G. Klisić		
		Pregledao				
		Otvorava				

No.	Datum	Dopis br.	Prvobitno	Izmena	Izmenio	Potpis	Odobrio	Potpis
*	15.07.2015	1234		Usaglašen sa originalom				
1	29.02.2016	440		Usaglašen naziv sa bazom	Dalibor Radovanac		A.matović dipl.maš.ing	

* Crtež je usaglašen prema originalnom crtežu (598-724) dostavljenom iz SP"Centrala", i dogovorenim izmenama dopis br. 1234 od 15.07.2015 god.

Ø19 h12	0	+0.14
	0	
1.3 H13	0	-0.21
	0	

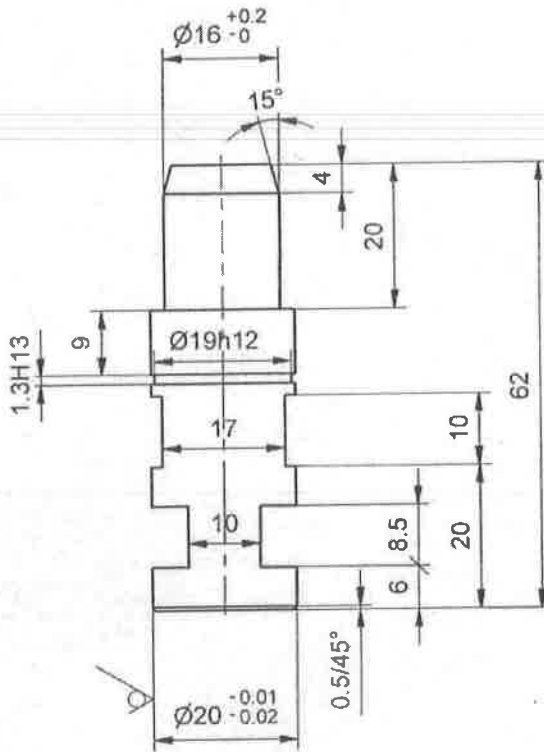

GSP 3 091 384
K.B. 100-017-012

17	005	NAZIV DETALJA - SKLOPA	Standard	E295 (Č 0545) Materijal	Ø20x67 Dimenzije	Kom.	Masa (kg)
Montaž	Detalj	Kočni cilindri	T-17-VI		GSP "BEOGRAD"		
Veza sa	①	Osovinica	Snimio-konst.	01.08.2013	Dalibor Radovanac maš.ing		
R 1:1	nastavak potisne poluge kočnog cilindra "DUWAG"		Crtao	01.08.2013	Dalibor Radovanac maš.ing		
			Pregledao	01.08.2013	A.Matović dipl.maš.ing		
			Overava	01.08.2013	A.Matović dipl.maš.ing		

(Handwritten signature)

$\phi 10H8$	-0.022
	0.000
$\phi 23H7$	+0.021
	0.000
4.0e8	-0.050
	-0.009

▽/▽/▽/▽/▽/

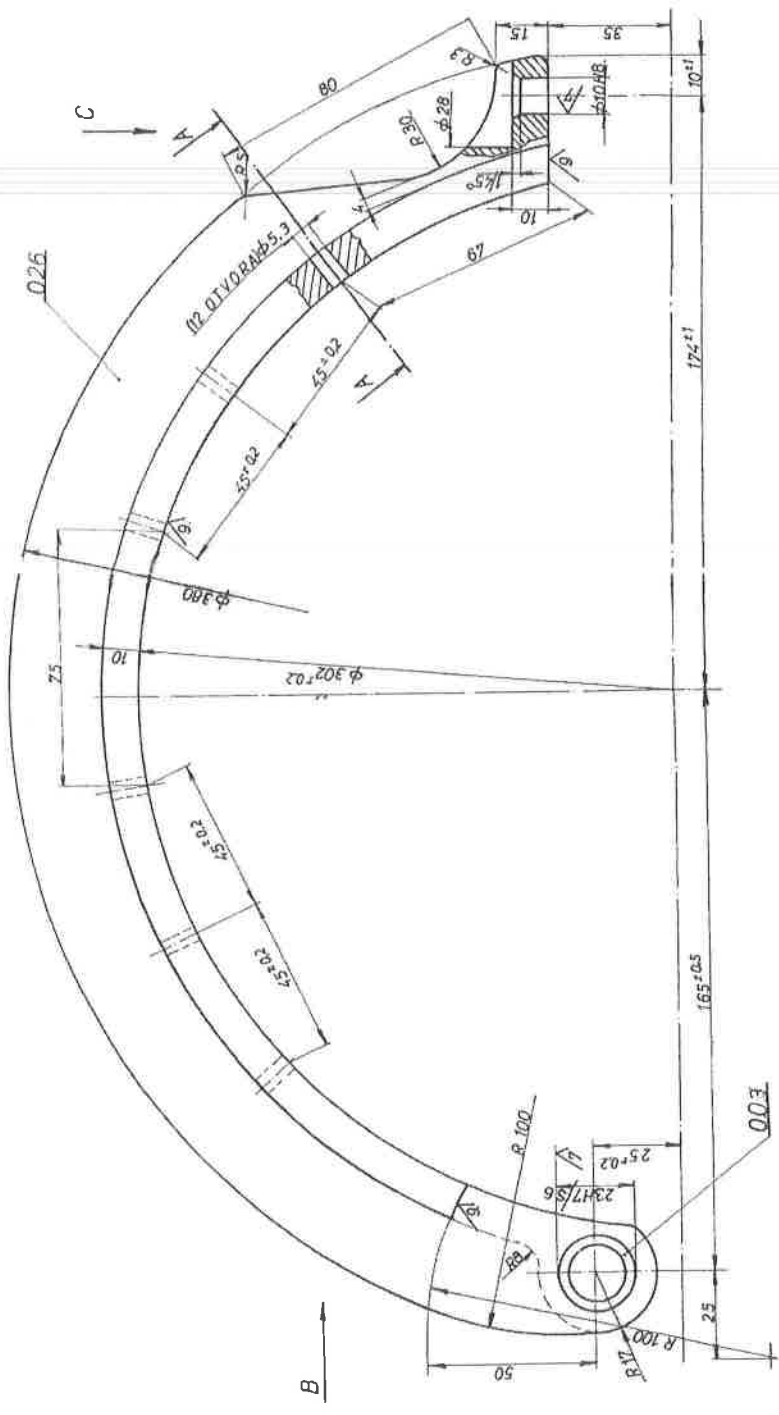

POGLED .B.

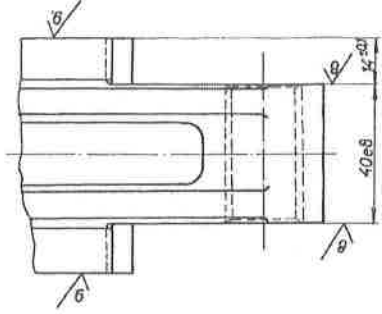

NAPOMENA:

DETAILJ 003 (ČAURA) UTISNUTI U OTVOR KOČNE PAPUČE (DETAILJ 026)

POGLED .C.

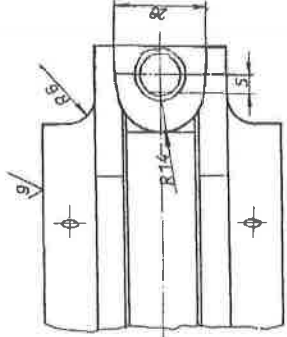

PRESEK A-A

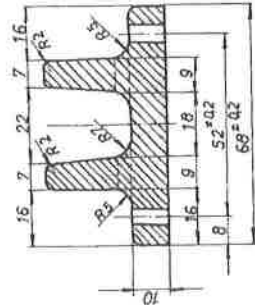

PREMA CRTEŽU ČKD
3.36.320.019K

GSP: 3 020 134
K. BR. 50-302-020

12	026	KOČNA PAPUČA	CL 0501	ODLIVAK	1	00
12	003	ČAURA	POIS014	$\phi 25 \times 45$	1	00
12	000/1	MAPO BETAVAL-ČAUROVA KOČNE I KARDANSKE KOČNICE				
R 1:1		KOČNA PAPUČA KARD. KOČNICE	T-01-DS	ГС	БЕОГРАД	
			САРЂИЊА	П. ПАВЛОВИЋ		
			ДИЗАЈНЕР	Ј. ВОЈНОВИЋ		
			ТЕХНИЧАР	А. ПАКОВИЋ		
			ПРОЈЕКТОР	М. ПЕТРОВИЋ		
			ЧЕКАНИ	М. ПЕТРОВИЋ		

224 H7	+0.037
0	0
026 H7	-0.031
0	0
020 H8	-0.032
0	0
20 H8	-0.033
0	0
16 H8	-0.037
0	0

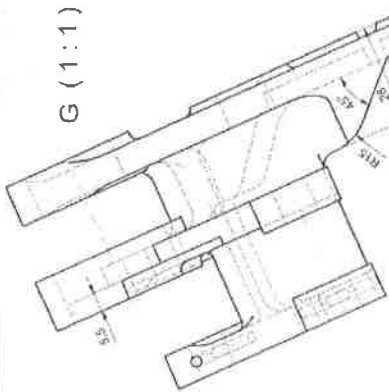

G (1:1)

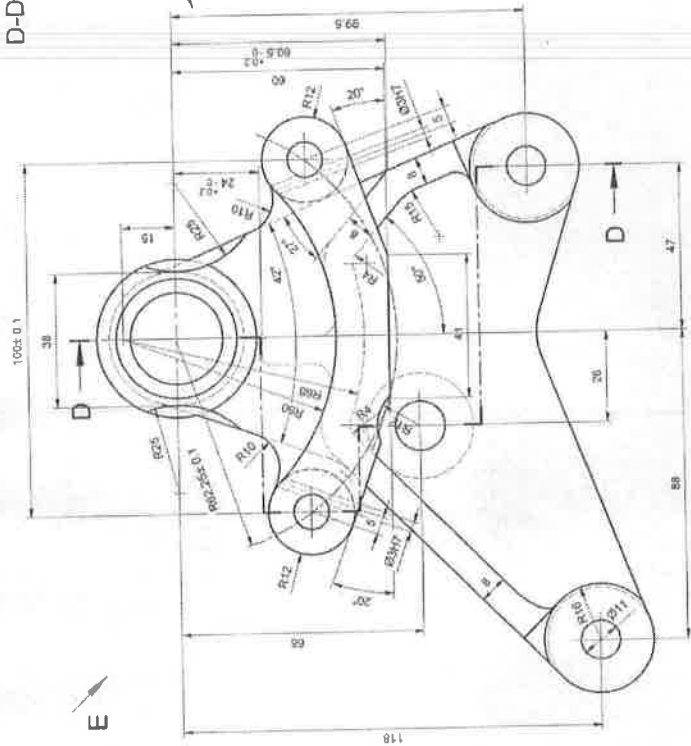

D-D (1:1)

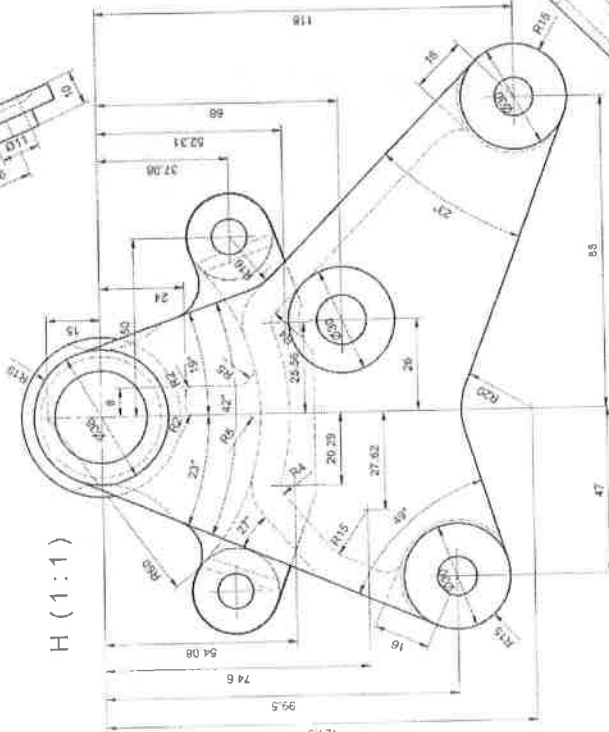

H (1:1)

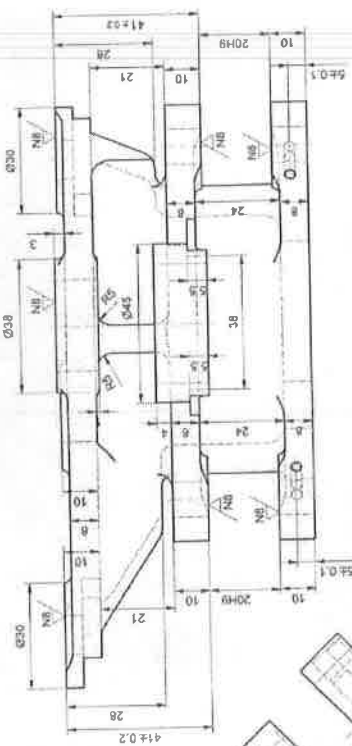

4000 do 6000	± 3	Ø20 f8	- 0,020
2000 do 4000	± 2		- 0,053
1000 do 2000	± 1,2		
315 do 1000	± 0,5		
120 do 315	± 0,3		
30 do 120	± 0,2		
6 do 30	± 0,15		
1 do 6	± 0,05		

Ako nije označen stepen tačnosti za sve slobodne mere ostvarene obradom skidanjem strugotine primenjivati izuzetan stepen tačnosti (JUS M.A.1 410)

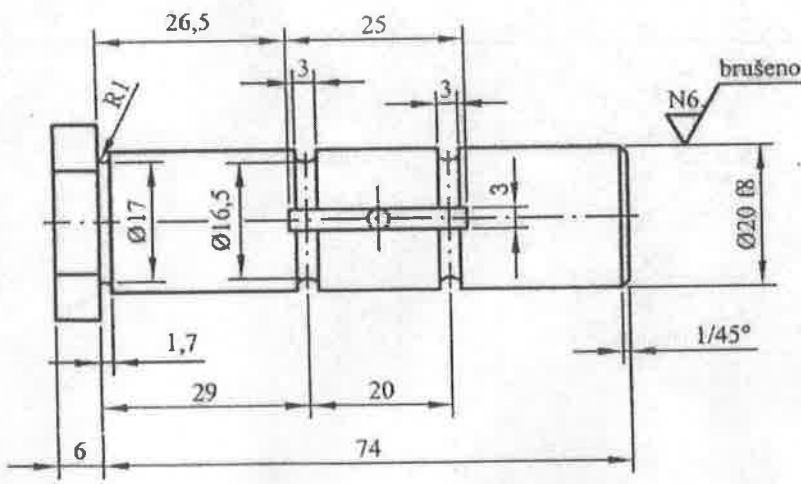
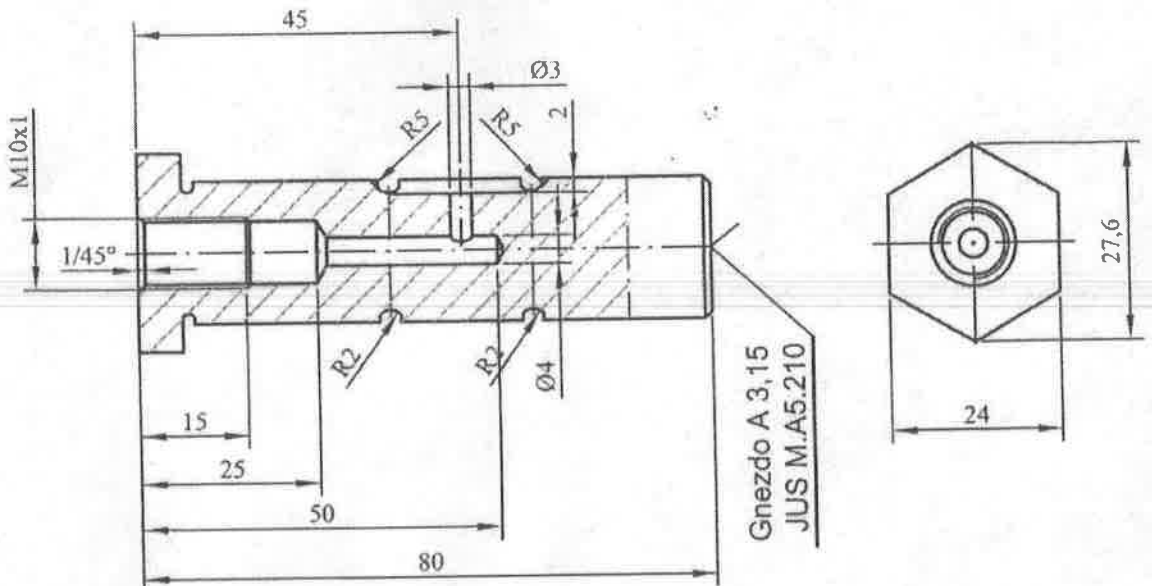

TERMIČKA OBRADA :

- Poboľjšati na tvrdoću 38 ± 2 HRc

NAPOMENA :

- Ispravka i preregistracija crteža T-16-DS-12-001 izvršena po pismu br.1032 od 15.12.2005. pogona Centrala
- Stari crtež T-16-DS-001 sa MG. 52-02-9 povlači se iz upotrebe.

ГСП. 3 020 568
MG. 50 - 302 - 9 ✓

12	006	NAZIV DETALJA-SKLOPA	Standard	C.4732	OK.24x85	1	
Montaž	Detalj	RUČNE I KARDANSKE KOČNICE	Materijal		Dimenzije	Kom.	Težina u kp
Veza sa				T-01-DS	GSP"BEograd"		
R 1:1		OSOVINICA KOČNIH PAPUČA	Sradio-konst.	30.12.2005.	B.DŽAKULIĆ maš.inž		
			Crtao	-/-	-/-		
			Pregledao	-/-	G.KLISIĆ dipl.maš.inž		
			Overava				

No.	Datum	Dopis br.	Prvobitno	Izmena	Izmenio	Potpis	Odobrio
	1	23.08.2010	Br.811	Č 4320	Dalibor Radovanac		G Klisić dipl.maš.ing
2	07.05.2012	Br.511	Č 4320	Č 4732	Dalibor Radovanac		A.Matović dipl.maš.ing

Ø10f7 -0.013
-0.028

N9 / / N5 brušeno / /

Žleb A0.4x02 SRPS M.A5.030

Grezdo A 1.0 SRPS M.A5.210

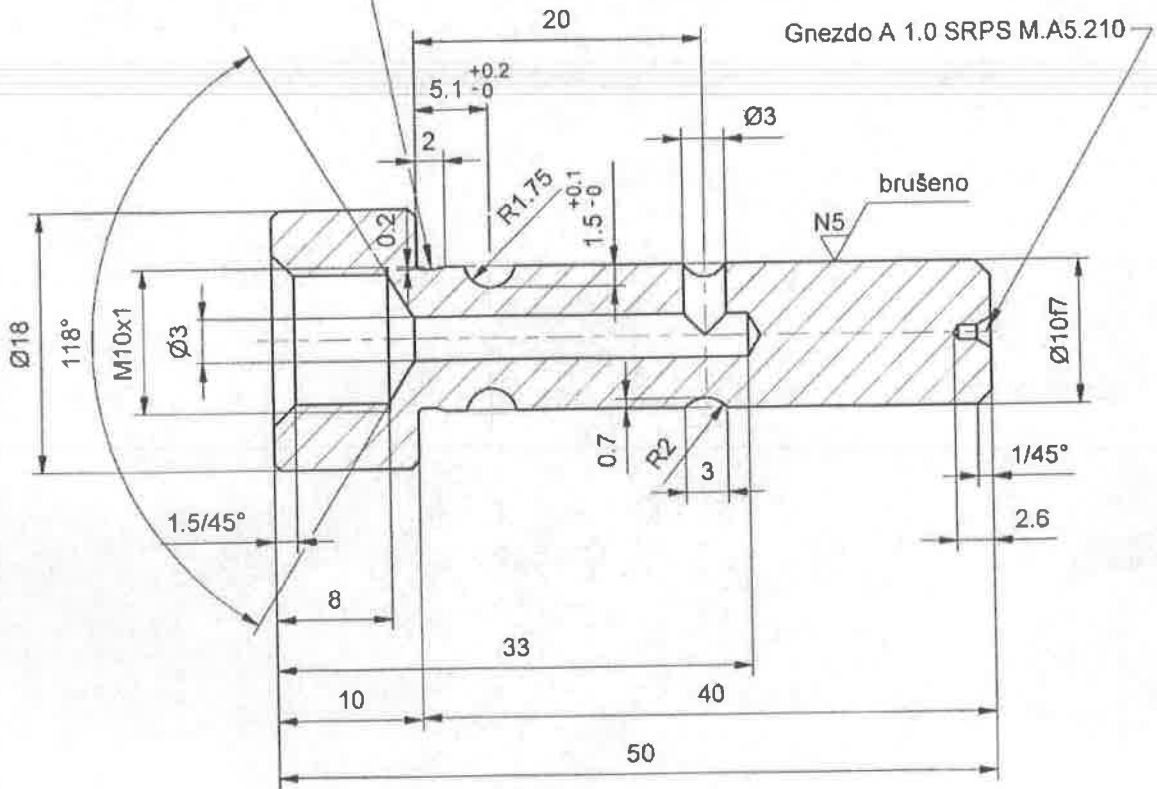

NAPOMENA :

- Sve oštre ivice obraditi 0.5/45°
- Poboľjšati 1100 - 1300 N/mm2 (35-41 HRC)

GSP 3020681
 MG. 50-302-23

②

12	020	NAZIV DETALJA - SKLOPA	Standard	42CrMo4 (Č 4732)	Ø 20x55	Dimenzije	Kom.	Tež. u kp
Montaža	Detalj	Kardanska kočnica	T-16-DS	GSP "BEOGRAD"				
Veza sa	000/6	OSOVINICA MEHANIZMA KARDANSKE KOČNICE DUŽA	Snimio-konst.	27.08.2010	Dalibor Radovanac maš.ing			
R	2:1		Crtao	27.08.2010	Dalibor Radovanac maš.ing			
			Pregledao	20.11.2013	A Matović dipl.maš.ing			
			Overava	20.11.2013	A Matović dipl.maš.ing			

Handwritten signature

No.	Datum	Dopis br.	Prvobitno	Izmjena	Izmenio	Potpis	Odobrio	Potpis	Ø10f7	-0.013		
										-0.028		
1	23.08.2010	Br.811	Č 1120	Č 4320	Dalibor Radovanac		G. Klisić Dipl.maš.ing					
2	07.05.2012	Br.511	Č 4320	Č 4732	Dalibor Radovanac		A. Matović dipl.maš.ing					
<p>NAPOMENA :</p> <ul style="list-style-type: none"> - Sve oštre ivice oboriti 0.5/45° - Poboľjšati 1100 - 1300 N/mm² (35-41 HRC) 												
GSP 3020673 MG.50 302 22												
②												
14	005	NAZIV DETALJA - SKLOPA			Standard	Č 4732	Ø 20x40					
Montaža	Detalj	Kardanska kočnica				Materijal	Dimenzije	Kom.	Tež.u kp			
Veza sa		OSOVINICA MEHANIZMA KARDANSKE KOČNICE KRAČA			T-16-DS		GSP "BEOGRAD"					
R	2:1 5:1				Snimio-konst.	27.08.2010	Dalibor Radovanac maš.ing					
					Crtao	27.08.2010	Dalibor Radovanac maš.ing					
					Pregledao	27.08.2010	G.Klisić Dipl.maš.ing					
		Overava	27.08.2010	G.Klisić Dipl.maš.ing								

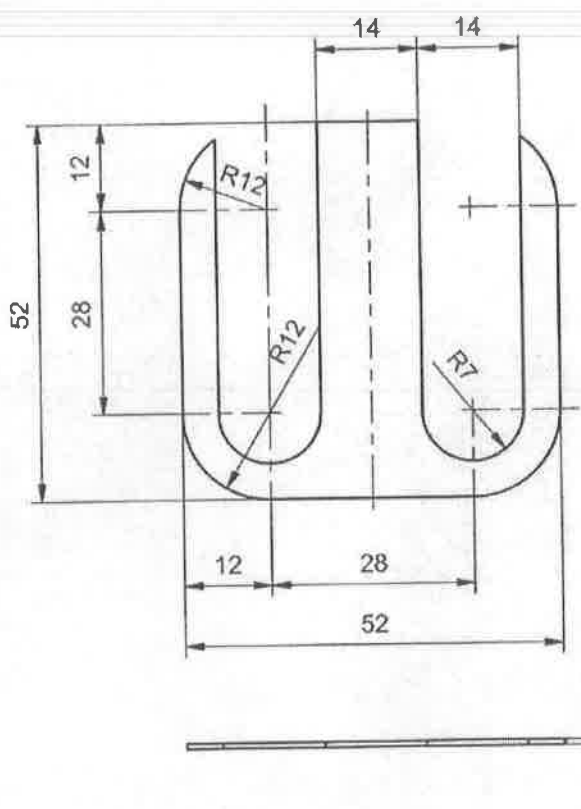
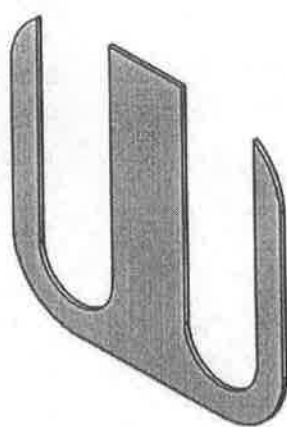

ŠIFRA GSP	KATALOŠKI BROJ	δ
3 020 630	50-302-17	0,5
3 020 649	50-302-18	0,75
3 020 657	50-302-19	1

No.	Datum	Dopis br.	Prvobitno	Izmena	Izmenio	Polpis	Polpis
1	29.02.2016.	438	Č.0345	S275 (Č 0445)	M. Pejović maš. ing	A. Matović dipl. maš. ing	Đ. Joksimović

12	022	NAZIV DETALJA - SKLOPA	Standard	S275 (C0445)	δx55x55	1	
Montaž	Detalj	RUČNE I KARDANSKE KOČNICE		Materijal	Dimenzije	Kom.	Masa (kg)
Veza sa							
R	1:1	PODMETAČ KOČNIH PAPUČA KT4		T-16-DS	GSP "BEOGRAD"		
			Snimio-konst.	21.06.1976.	D. Joksimović		
			Crtao	22.02.2016.	M. Pejović maš. ing		
			Pregledao	22.02.2016.	A. Matović dipl. maš. ing		
			Overava	22.02.2016.	A. Matović dipl. maš. ing		

No.	Datum	Dopis br.	Prvobitno	Izmena	Izmenio	Potpis	Odobrio	Potpis
1	02.11.2007	1154	Ø 9.5	Ø 10 H7	Dalibor Radovanac		A. Matović dipl.maš.ing	
2	21.11.2013	2129	Kota Ø 16r6	kota Ø 16p6	Dalibor Radovanac		A. Matović dipl.maš.ing	
3	21.11.2013	2129	Kota 20	Dodata tolerancija	Dalibor Radovanac			

Ø16 p6	+0.029
	+0.018
Ø10 H7	+0.015
	0

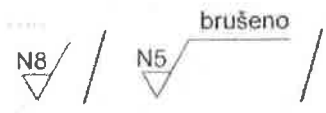

Crtež je urađen prema donetom uzorku i zahtevu SP" CENTRALA " (dopis br.849 od 03.11.2005.)

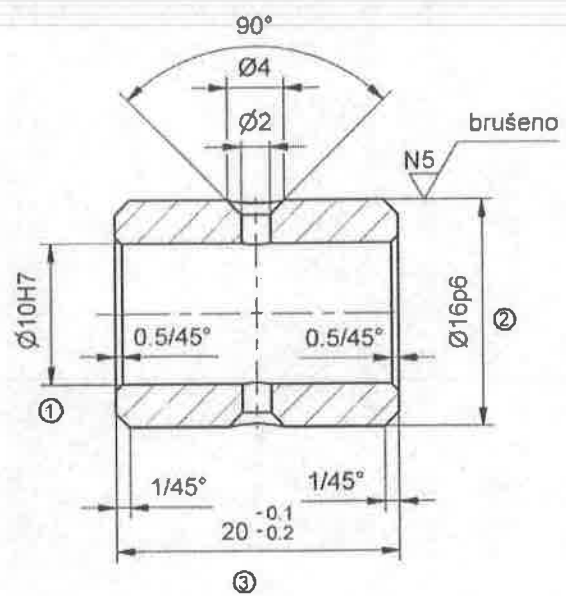

GSP 3 020 711
MG. 50-302-26

12	017	NAZIV DETALJA - SKLOPA	Standard	CuSn14 Materijal	Ø 20x25 Dimenzije	1 Kom.	Masa (kg)
Montaž	Detalj	Elektro-meh.kardanska kočnica	T-16-DS		GSP "BEOGRAD"		
Veza sa	R 2:1	Čaura Ø16x20 mehanizma kardanske kočnice	Snimio-konst.	04.11.2005	K.Srdanović dipl.maš.ing		
			Crtao	01.11.2013	Dalibor Radovanac maš.ing		
			Pregledao	01.11.2013	A. Matović dipl.maš.ing		
			Overava	01.11.2013	A. Matović dipl.maš.ing		

Handwritten signature

No. Datum Dopis br. Prvobitno Izmjena Izmenio Potpis Odobrio Potpis

Ø34k7	+0.027
	+0.002
Ø28H8	+0.033
	0

N8 / / N7 / /

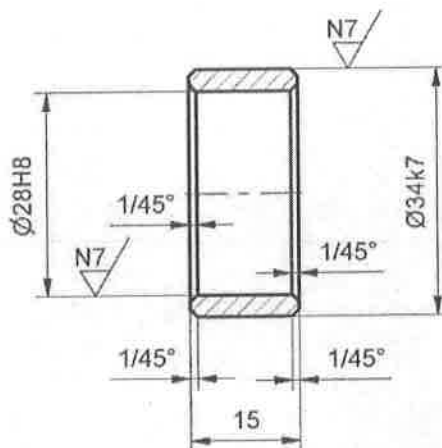

GSP 3 020 690
M.G. 50-302-24

12	018	NAZIV DETALJA - SKLOPA	Standard	P.CuSn14 Materijal	Ø 36x20 Dimenzije	Kom.	Masa (kg)	
Montaž	Detalj	Ručne i kardanske kočnice	T-16-DS		GSP "BEOGRAD"			
Veza sa		Čaura Ø34/Ø28x15 mehanizma kardanske kočnice KT	Snimio-konst.	25.01.1979	Đ.Radić			
R	1:1		Crtao	06.06.2017	Dalibor Radovanac maš.ing			
			Pregledao	06.06.2017	A.Matović dipl.maš.ing			
			Overava	06.06.2017	A.Matović dipl.maš.ing			

12	019	NAZIV DETALJA - SKLOPA	Standard	P Cu Sn 14 Materijal	Ø 28 x 15 Dimenzije	1 Kom.	Masa (kg)
Montaž	Detalj	Ručne i kardanske kočnice	T-16-DS		GSP "BEOGRAD"		
Veza sa	ČAURA Ø26,3/20x12 MEH.KARDANSKE KOČNICE KT4		Snimio-konst.	Đ.Radić			
R	1:1		Crtao	N.Cvjetičanin			
			Pregledao	A.Matović, dipl.masš.inž.			
			Overava				

Ø26,3 u8	+ 0,081
	+ 0,048
Ø20 H8	+ 0,033
	+ 0,000

N14 // N8 //

A-A (1:1)

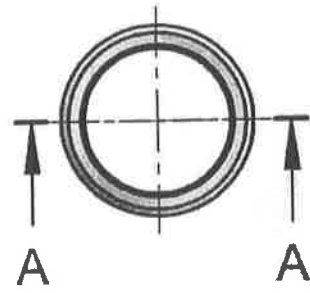
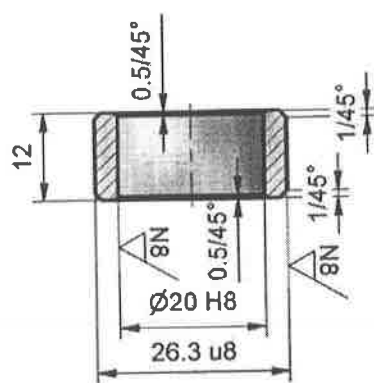

GSP 3020703
M. G. 50-302-25

Nov. 2017

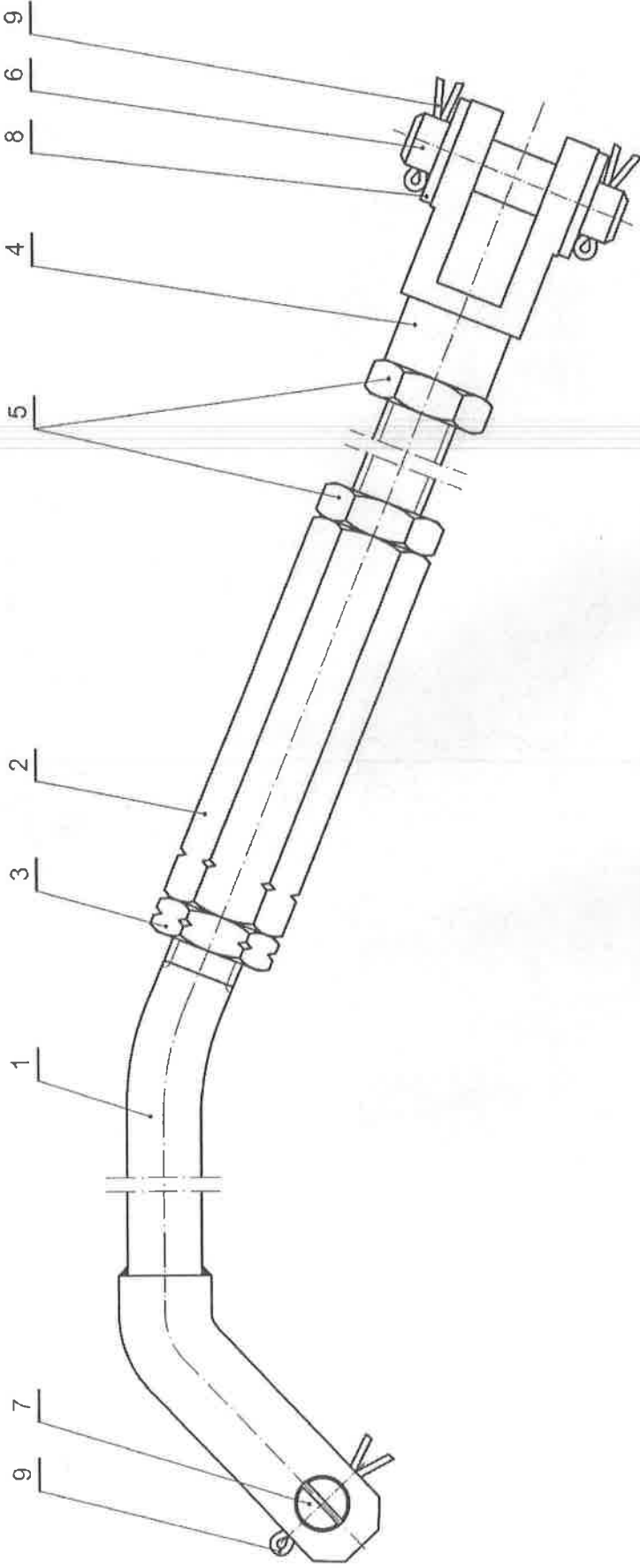

GSP: 3 022 005 01
K.BR. 54-232-003

9	Rascepkica	SRPS EN ISO 1234	FeGalZn	Ø4x35	3	0,002
8	Podloška	SRPS EN ISO 7080	FeGalZn	Ø13	2	0,003
7	Osovinnica	T-16-DS-12-Ø14	S275 (Č 0445)	Ø14x30	1	0,040
6	Osovinnica	T-16-DS-12-Ø13	S275 (Č 0445)	Ø14x35	1	0,065
5	Navrtka M16	SRPS EN ISO 4035	5FeGalZn	O.K. 24x10	2	0,048
4	Viljuška rasponske sponne aktuatora KT4	T-16-DS-12-00014	SKLOP		1	0,529
3	Navrtka M16L	SRPS EN ISO 4035	5FeGalZn	O.K. 24x10	1	0,048
2	Mulj navrtka raspon. sponne aktuatora KT4	T-16-DS-12-ØØ4	S275 (Č 0445)	O.K. 24x84	1	0,370
1	Poluga rasponske sponne aktuatora KT4	T-16-DS-12-00013	SKLOP		1	3
Poz.		Naziv dela		Materijal		Kom. Masa (kg)
12		000/2		Standard		Kom. Masa (kg)
Naziv dela		Naziv dela - SKLOPA		Materijal		Dimenzija
Detalji		RUČNE I KARDANSKE KOČNICE		T-16-DS		GSP "BEOGRAD"
Veza sa		RASPONSKA SPONA AKTUATORA KT4 - SKLOP		Snimio-konist.		D. Radić
R 1:1				Crtao		M. Pejović maš.ing
				Pregledao		A. Malović dipl. maš.ing
				Overava		A. Malović dipl. maš.ing

NAPOMENA:
- Izmjena (usaglašavanje) crteža sklopa i detalja T-16-DS-12-000/2 prema originalnom Češkom uzorku po zahtevu SP „Centrala“ porudžbina: C-24T-105 br. porudžbine: 37/OE, br.naloga: 45 od 23.07.2001. god.

No.	Datum	Dopis br.	Prvobitno	Izmjena	Izmenio	Polpis	Odobrio	Polpis
-----	-------	-----------	-----------	---------	---------	--------	---------	--------

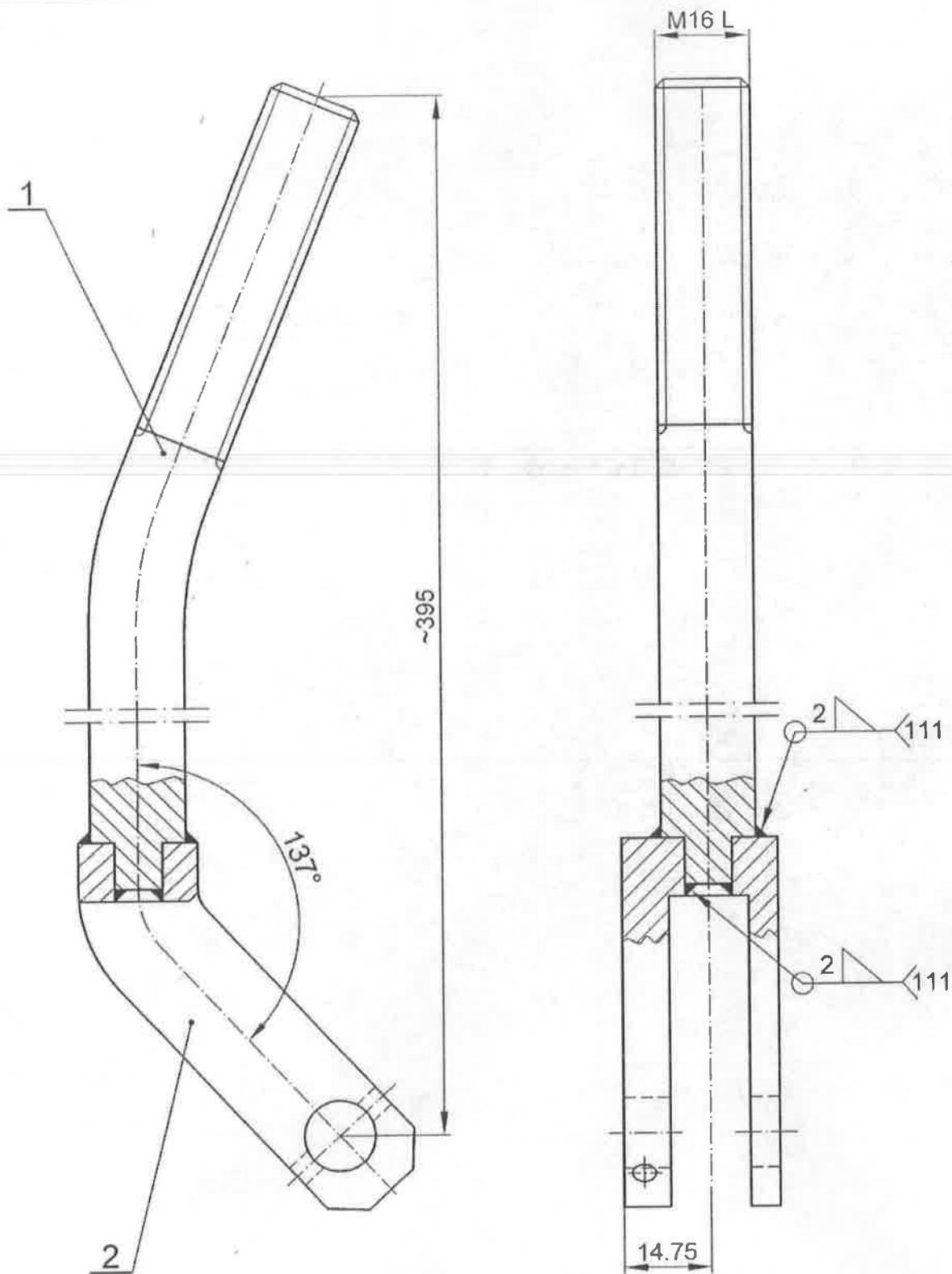

NAPOMENA:

- Površinska zaštita cinkovanje sa žutom pasivizacijom gal Zn 6 ps.

GSP: 3 022 013

K.BR. 54-232 003/1

2	Viljuška kosa rasp. spone aktuatora KT4	T-16-DS-12-003	C 45 (Č 1530)	30x30x85	1		
1	Kriva poluga	T-16-DS-12-002	E 335 (Č 0645)	Ø16 x 365	1		
Poz.	Naziv dela	Broj crteža / standard	Materijal	Dimenzije	Kom.	Masa(kg)	
12	000/3	NAZIV DELA - SKLOPA	Standard	Materijal	Dimenzije	Kom. Masa (Kg)	
Montaž	Detalj	RUČNE I KARDANSKE KOČNICE	T-16-DS		GSP "BEOGRAD"		
Veza sa	000/2	POLUGA RASPONSKE SPONE AKTUATORA KT4	Snimio-konst.	14.03.1977.	N. Raković		
R	1:1		Crtao	05.01.2016.	M. Pejović maš. ing		<i>JK</i>
			Pregledao	05.01.2016.	A. Matović dipl. maš. ing		<i>Am</i>
			Overava	05.01.2016.	A. Matović dipl. maš. ing		

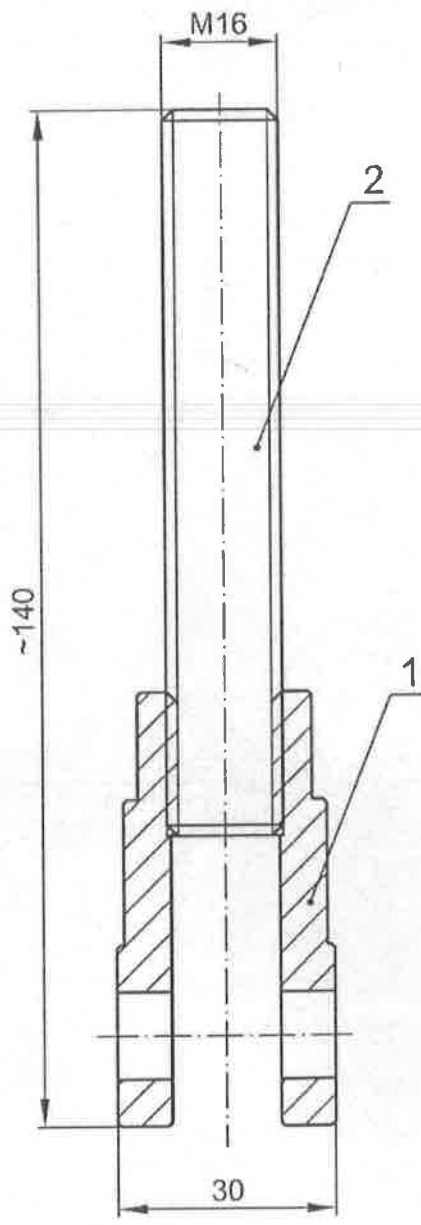

GSP: 3 022 056 01
K.BR. 50-303-22

2	Goli zavrtanj	T-16-DS-12-006	S 275 (Č 0445)	Ø16x105	1	0.145	
1	Viljuška prava rasp. spone aktuatora KT4	T-16-DS-12-005	E 295 (Č 0545)	30x30x65	1	0.2	
Poz.	Naziv dela	Broj crteža / standard	Materijal	Dimenzije	Kom.	Masa(kg)	
12	000/4				1	0.345	
		NAZIV DELA - SKLOPA	Standard	Materijal	Dimenzije	Kom. Masa (Kg)	
Montaž	Detalj	RUČNE I KARDANSKE KOČNICE	T-16-DS		GSP "BEOGRAD"		
Veza sa	000/2	VILJUŠKA RASPONSKE SPONE AKTUATORA KT4	Snimio-konst.	14.11.1978.	D. Radić		
R	1:1		Crtao	05.01.2015.		M. Pejović maš. ing	
			Pregledao	05.01.2015.		A. Matović dipl. maš. ing	
			Overava	05.01.2015.		A. Matović dipl. maš. ing	

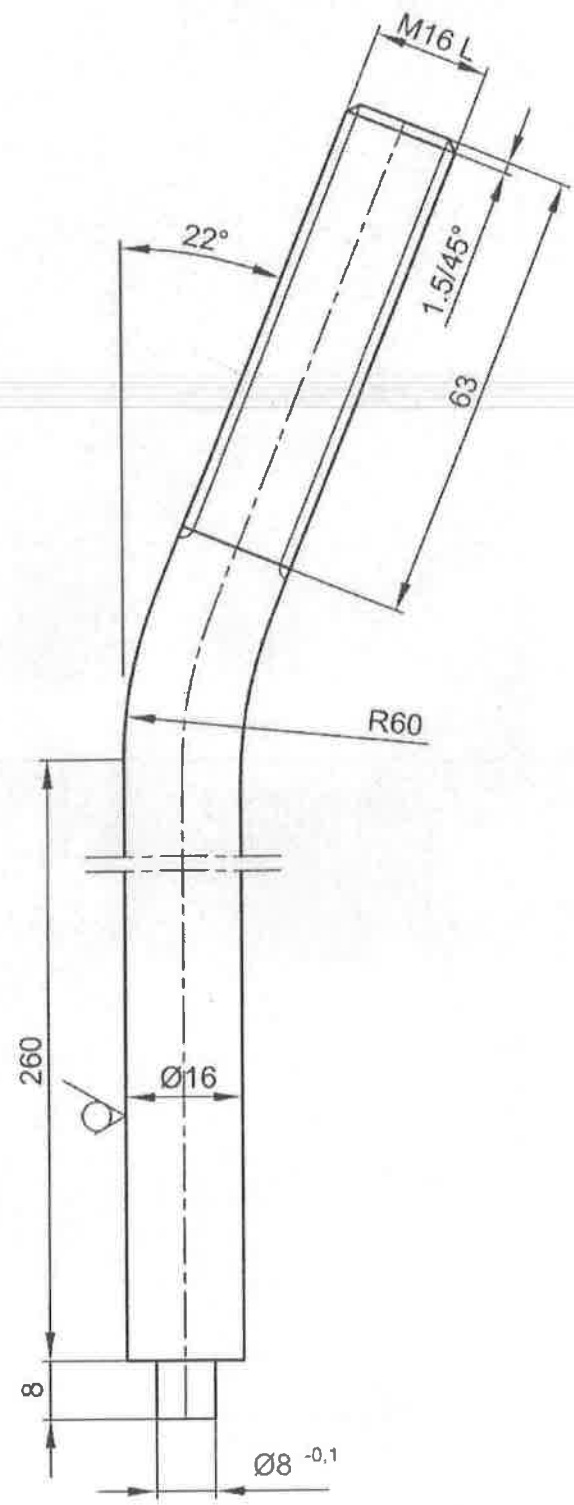

Razvijena dužina l = 350mm

No.	Datum	Dopis br.	Privobitno	Izmjena	Izmenio	Potpis	Odobrio	Potpis
-----	-------	-----------	------------	---------	---------	--------	---------	--------

12	002	NAZIV DELA - SKLOPA	Standard	E 335 (Č 0645)	Ø16 x 365	1	0.570	
Montaž	Detalj	RUČNE I KARDANSKE KOČNICE	T-16-DS		GSP "BEOGRAD"			
Veza sa	000/3	KRIVA POLUGA	Snimio-konst.	27.03.1975.	D. Radić			
R	1:1		Crtao	04.01.2016.		M. Pejović maš. ing		
			Pregledao	04.01.2016.		A. Matović dipl. maš. ing		
			Overava	04.01.2016.		A. Matović dipl. maš. ing		

N10

No.	Datum	Dopis br.	Prvobitno	Izmena	Izmenio	Potpis	Odobrio	Potpis
1	16.06.2010.	590	Č 0545V	Č 1530				

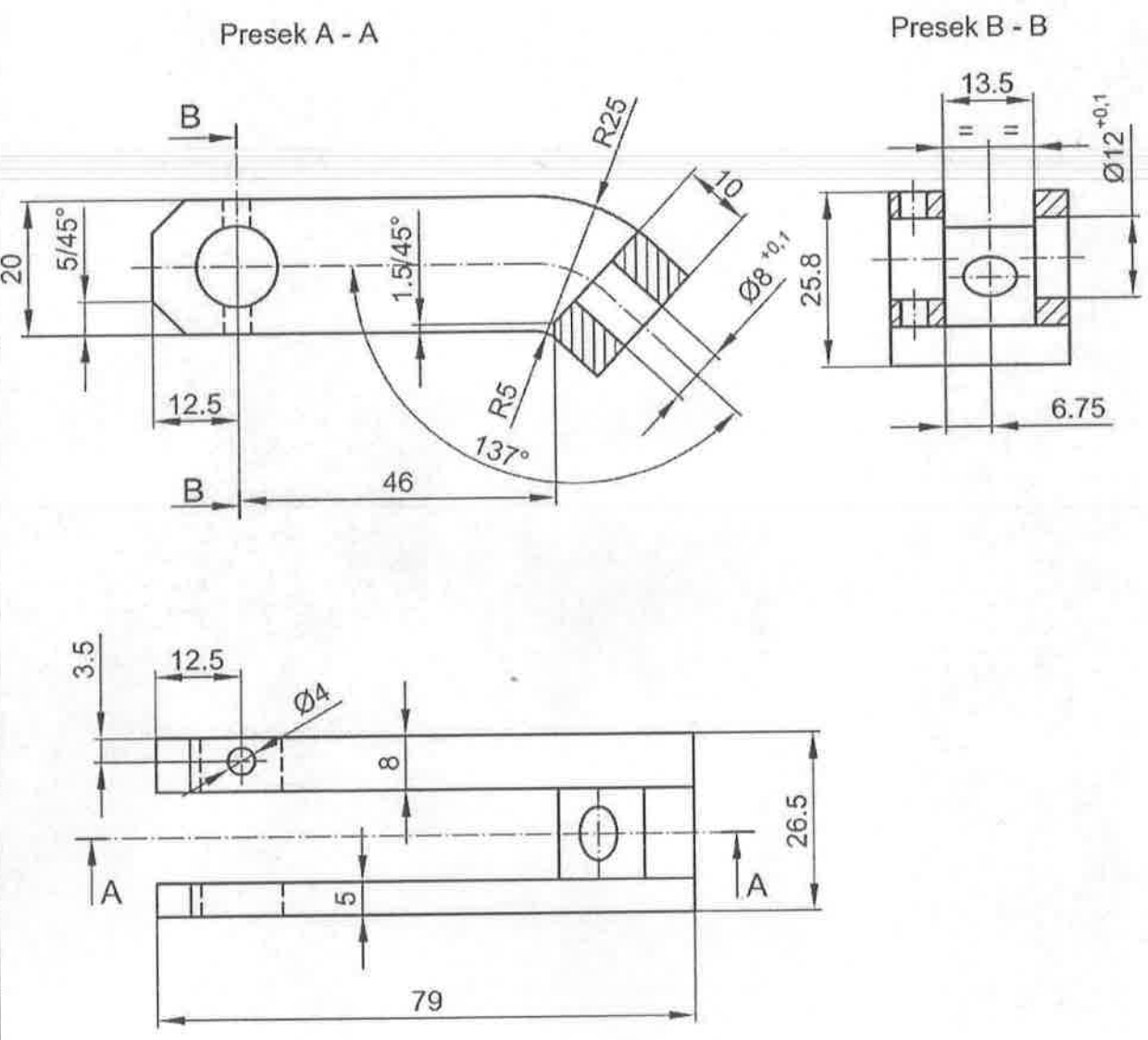

NAPOMENA:
- Poboľšati na 20±2HRc

GSP: 3 022 072
K.BR. 50-303-22/4

12	003	NAZIV DELA - SKLOPA	Standard	C45 (Č1530)	30x30x85	1	Masa (Kg)
Montaž	Detalj	RUČNE I KARDANSKE KOČNICE	T-16-DS		GSP "BEOGRAD"		
Veza sa	000/3	VILJUŠKA KOSA	Snimio-konst.	24.08.2001.	B. Džakulić maš. ing		
R	1:1	RASPONSKE SPONE	Crtao	04.01.2016.	M. Pejović maš. ing		
			Pregledao	04.01.2016.	A. Matović dipl. maš. ing		
			Overava	04.01.2016.	A. Matović dipl. maš. ing		
		AKTUATORA KT4					



Presek A - A

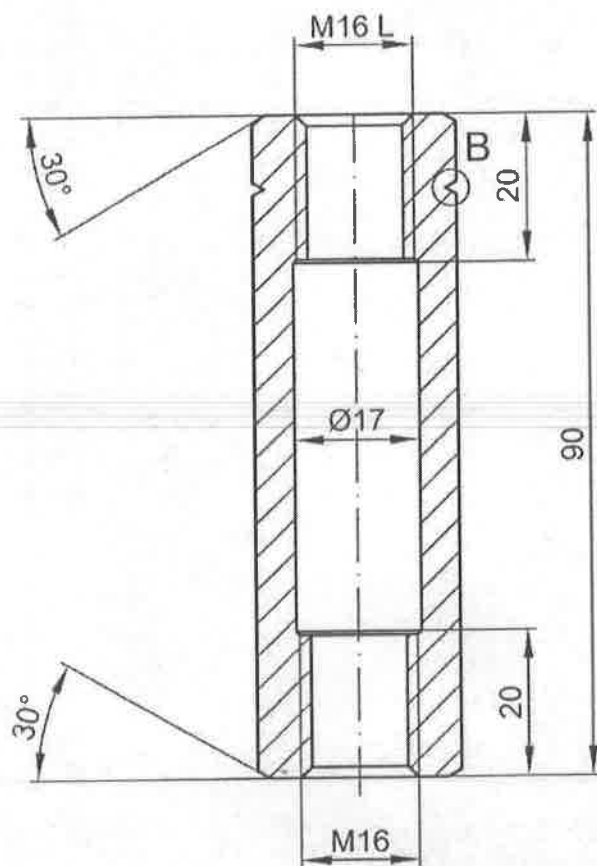

Detalj B
Razmera 2:1

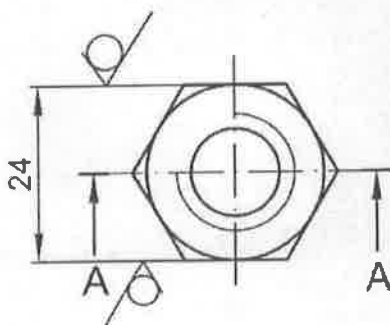
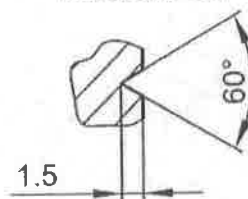

NAPOMENA:

- Oštre ivice na otvorima M16 obraditi sa 1,5/45°.
- Površinska zaštita cinkovanje sa žutom pasivizacijom gal Zn 6 ps.

GSP: 3 022 048
K.BR. 50 303 21

Potpis		Potpis		Potpis		Potpis		Potpis	
Odobrio		Izmenio		Izmena		Prvobitno		Dopis br.	
Datum		No.		Naziv dela - sklopa		Standard		Materijal	
12		004		RUČNE I KARDANSKE KOČNICE		S275 (Č 0445)		O.K. 24x94	
Montaž		Detalj		MUF NAVRTKA		Dimenzije		1	
Veza sa		000/2		RASPONSKE SPONE		T-16-DS		Kom.	
R		1:1		AKTUATORA KT4		GSP "BEOGRAD"		Masa (Kg)	
				Snimio-konst.		27.03.1975.		0.370	
				Crtao		05.01.2016.		D. Radić	
				Pregledao		05.01.2016.		M. Pejović maš. ing	
				Overava		05.01.2016.		A. Matović dipl. maš. ing	
								A. Matović dipl. maš. ing	

No.	Datum	Dopis br.	Prvobitno	Izmena	Izmenio	Potpis	Odobrio	Potpis

N10

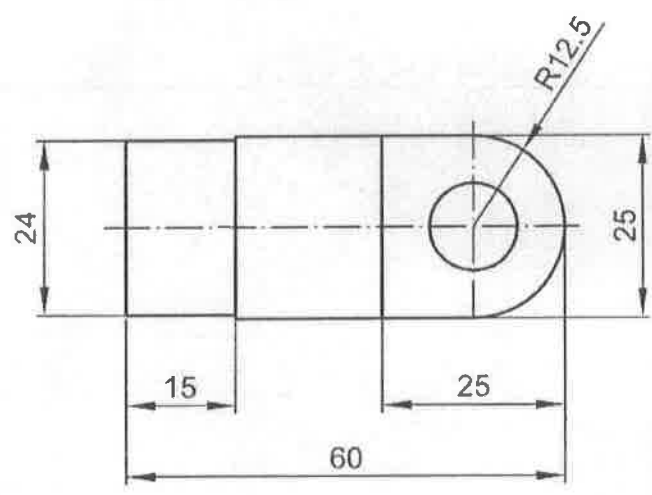
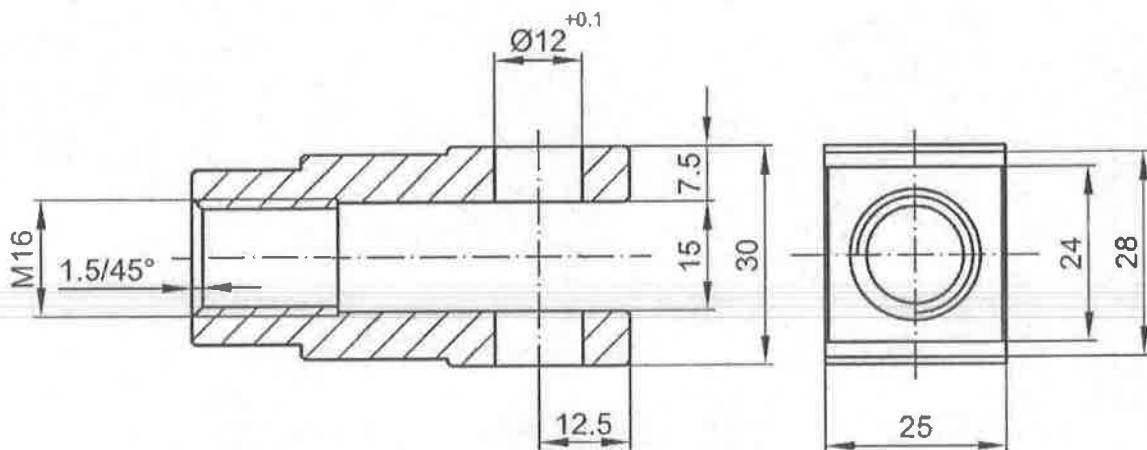

NAPOMENA:

- Oštre ivice koje nisu kotirane obraditi sa 0,5/45°.
- Površinska zaštita cinkovanje sa žutom pasivizacijom gal Zn 6 ps.

GSP: 3 022 064
K.BR. 50-303-22/3

12	005	NAZIV DELA - SKLOPA	Standard	E 295 (Č 0545)	30x30x65	1		
Montaž	Detalj	RUČNE I KARDANSKE KOČNICE	T-16-DS		GSP "BEOGRAD"			
Veza sa	000/4	VILJUŠKA PRAVA RASPONSKE SPONE AKTUATORA KT4	Snimio-konst.	30.08.2001.	B. Džakulić maš. ing			
R	1:1		Crtao	30.12.2015.		M. Pejović maš. ing		
			Pregledao	30.12.2015.		A. Matović dipl. maš. ing		
			Overava	30.12.2015.		A. Matović dipl. maš. ing		<i>[Signature]</i>

No.	Datum	Dopis br.	Prvobitno	Izmena	Izmenio	Potpis	Odobrio	Potpis
-----	-------	-----------	-----------	--------	---------	--------	---------	--------

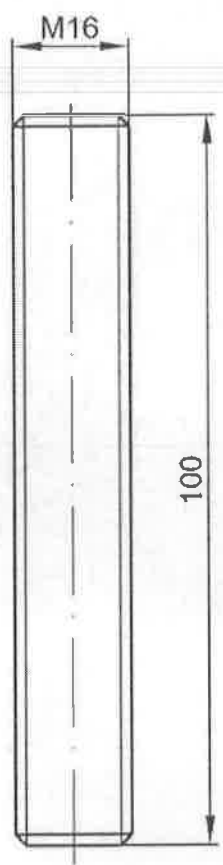

NAPOMENA:
 - Oštre ivice obraditi sa 1,5/ 45°.
 - Površinska zaštita cinkovanje sa žutom pasivizacijom gal Zn 6 ps.

12	006		S 275 (Č 0445)	Ø16x105	1	0.145
Montaž	Detalj	NAZIV DELA - SKLOPA	Standard	Materijal	Dimenzije	Kom. Masa (Kg)
Veza sa	000/4	RUČNE I KARDANSKE KOČNICE	T-16-DS		GSP "BEOGRAD"	
R	1:1	GOLI ZAVRTANJ	Snimio-konst.	27.03.1975.	B. Džakulić maš.ing	
			Crtao	27.12.2015	M. Pejović maš.ing	
			Pregledao	27.12.2015.	A. Matović dipl. maš. ing	
			Overava	27.12.2015.	A. Matović dipl. maš. Ing	<i>Matović</i>

N9

No.	Datum	Dopis br.	Prvobitno	Izmena	Izmenio	Potpis	Odobrio	Potpis
1	29.02.2016.	440	Osovinica	Usaglašavanje naziva sa bazom	M. Pejović maš. ing		A. Matović dipl. maš. ing	
2	29.02.2016.	440	Kadminiziranje	Cinkovanje	M. Pejović maš. ing		A. Matović dipl. maš. ing	

Presek A - A

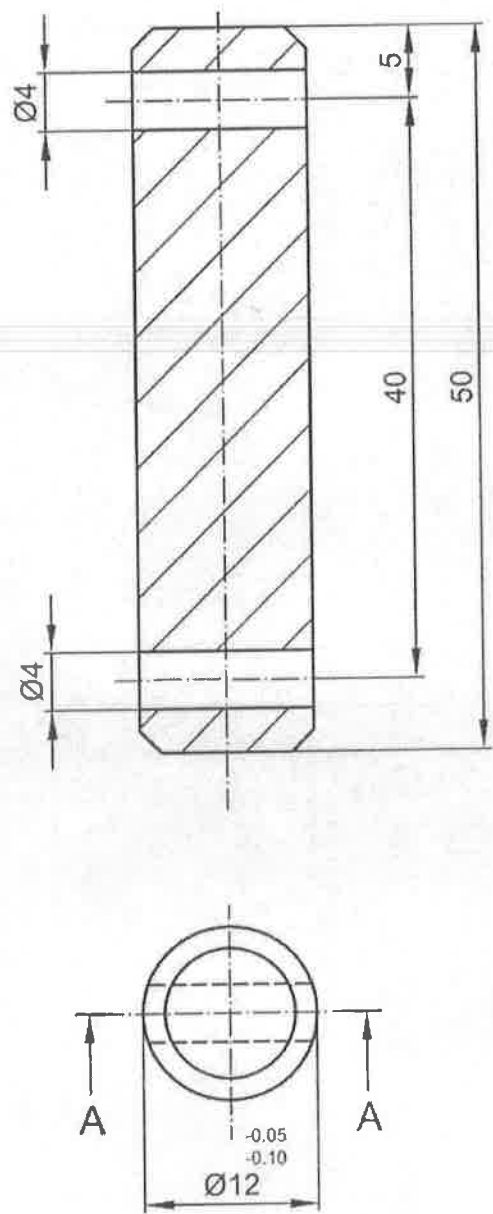

NAPOMENA:

- Oštre ivice na prečniku Ø12 oboriti sa 1,5/45°.

② - Površinska zaštita cinkovanje sa žutom pasivizacijom gal Zn 6 ps.

GSP: 3 020 754

K.BR. 50-302-31

12	013	NAZIV DELA - SKLOPA	Standard	S 275 (Č 0445)	Ø14x55	1	0.065
Montaž	Detalj	RUČNE I KARDANSKE KOČNICE	Materijal	T-16-DS	Dimenzije	Kom.	Masa (Kg)
Veza sa	000/2	① OSOVINICA Ø12x50	Snimio-konst.	14.11.1978.	Ø.Radić		
R	2:1	MEHANIZMA KARDANSKE KOČNICE KT4 DUŽA	Crtao	05.01.2016.	M. Pejović maš. ing		
			Pregledao	05.01.2016.	A. Matović dipl. maš. ing		
			Overava	05.01.2016.	A. Matović dipl. maš. ing		

Jwm

N9

No.	Datum	Dopis br.	Prvobitno	Izmena	Izmenio	Potpis	Odobrio	Potpis
1	29.02.2016.	440	Osovinica	Usaglašavanje naziva sa bazom	M. Pejović maš. ing		A. Matović dipl. maš. ing	
2	29.02.2016.	440	Kadminizacija	Cinkovanje	M. Pejović maš. ing		A. Matović dipl. maš. ing	

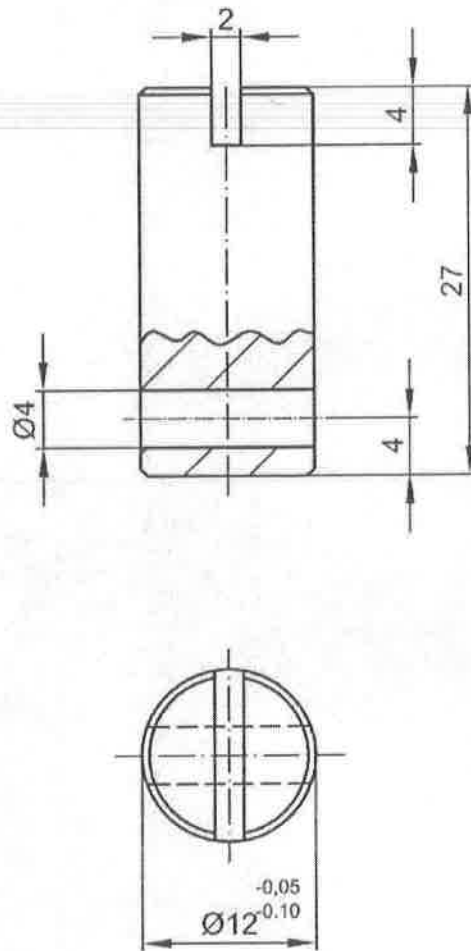

NAPOMENA:

- Oštre ivice na prečniku $\varnothing 12$ oboriti sa $0,5/45^\circ$.

② - Površinska zaštita cinkovanje sa žutom pasivizacijom gal Zn 6 ps.

GSP: 3 020 720

K.BR. 50-302-27

12	014	NAZIV DELA - SKLOPA	Standard	S275 (Č 0445)	$\varnothing 14 \times 30$	1	0.040
Montaž	Detalj	RUČNE I KARDANSKE KOČNICE		Materijal	Dimenzije	Kom.	Masa (Kg)
Veza sa	000/2		T-16-DS		GSP "BEOGRAD"		
R 2:1	① OSOVINICA $\varnothing 12 \times 27$		Snimio-konst.	14.11.1978.	Đ. Radić		
	MEHANIZMA KARDANSKE		Crtao	05.01.2016.	M. Pejović maš. ing		
	KOČNICE KT4		Pregledao	05.01.2016.	A. Matović dipl. maš. ing		
			Overava	05.01.2016.	A. Matović dipl. maš. ing		

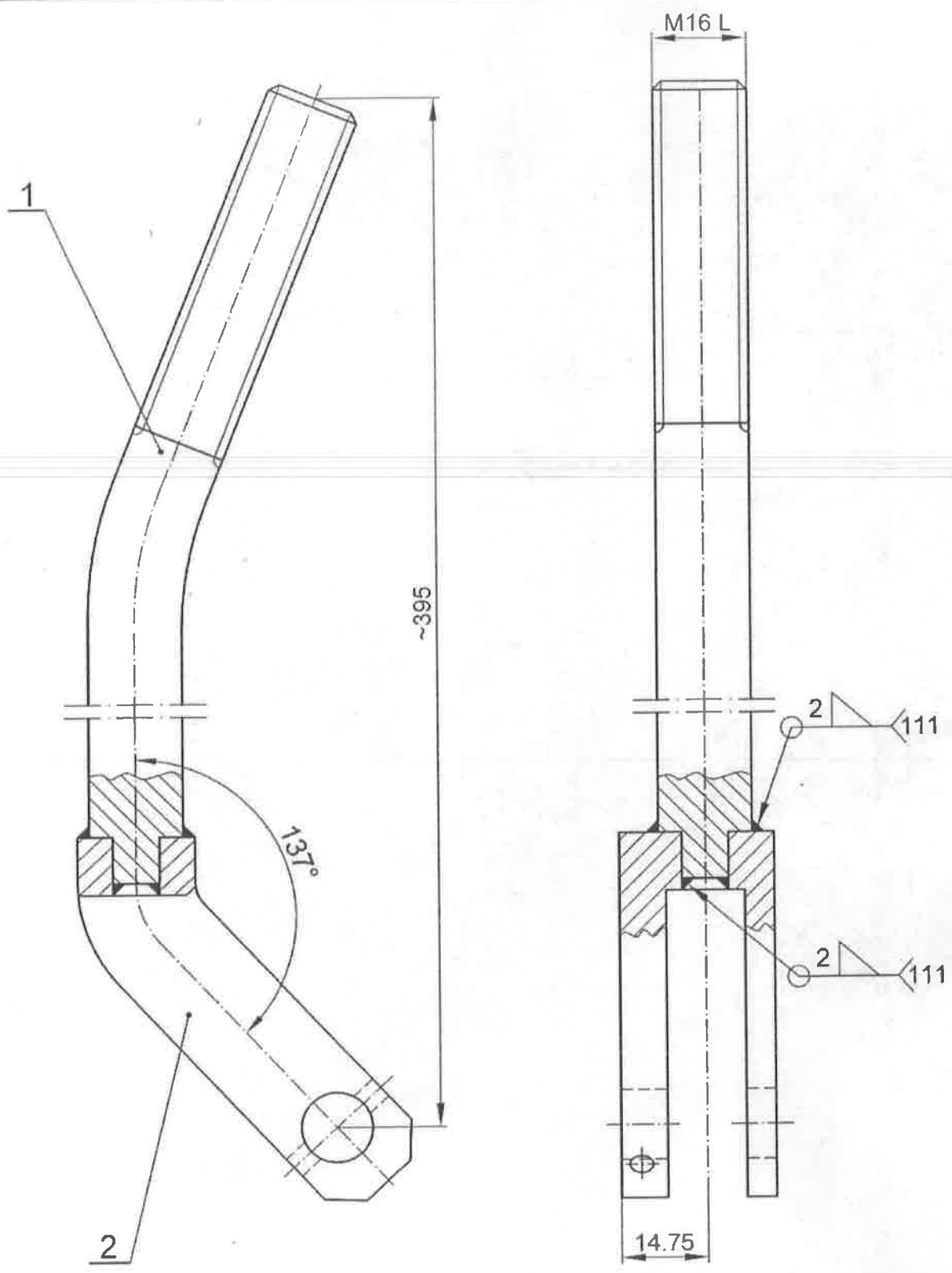

NAPOMENA:
 - Površinska zaštita cinkovanje sa žutom pasivizacijom gal Zn 6 ps.

GSP: 3 022 013
 K.BR. 54-232 003/1

2	Viljuška kosa rasp. spone aktuatora KT4	T-16-DS-12-003	C 45 (Č 1530)	30x30x85	1	
1	Kriva poluga	T-16-DS-12-002	E 335 (Č 0645)	Ø16 x 365	1	
Poz.	Naziv dela	Broj crteža / standard	Materijal	Dimenzije	Kom.	Masa(kg)
12	000/3				1	
	NAZIV DELA - SKLOPA		Standard	Materijal	Dimenzije	Kom. Masa (Kg)
Montaž	Detalj	RUČNE I KARDANSKE KOČNICE		T-16-DS		GSP "BEOGRAD"
Veza sa	000/2	POLUGA RASPONSKE SPONE AKTUATORA KT4		Snimio-konst.	14.03.1977.	N. Raković
R	1:1			Crtao	05.01.2016.	M. Pejović maš. ing.
				Pregledao	05.01.2016.	A. Matović dipl. maš. ing.
				Overava	05.01.2016.	A. Matović dipl. maš. ing.

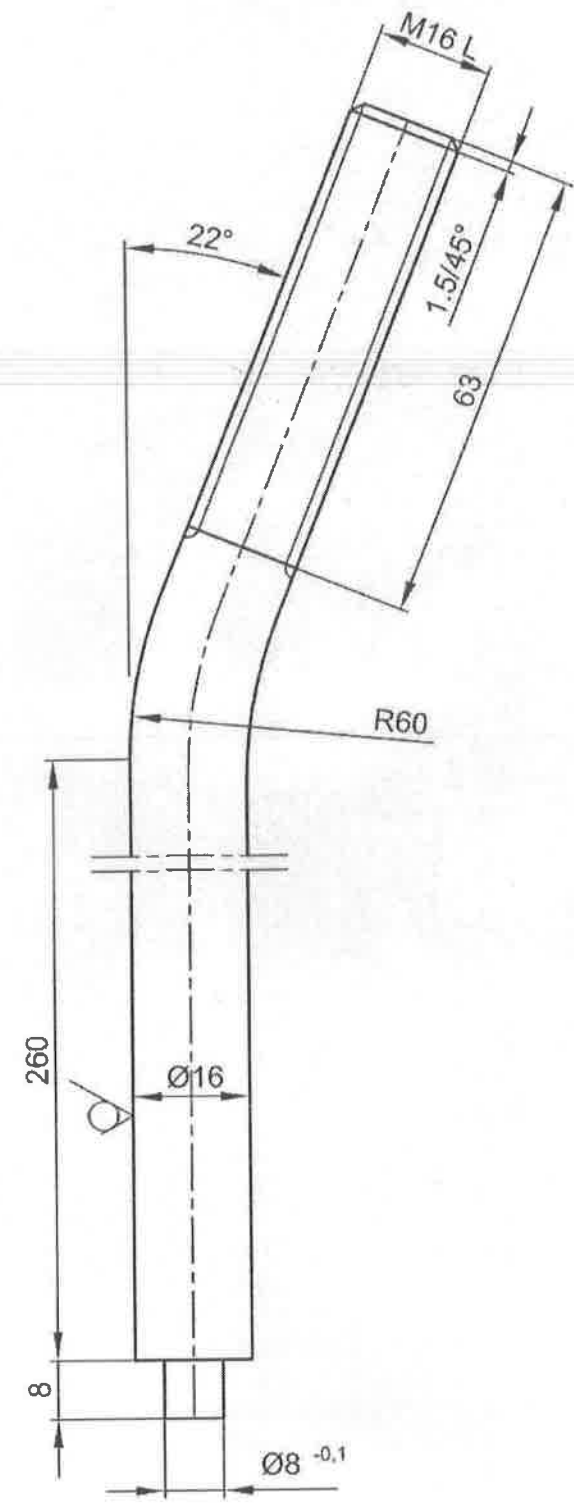
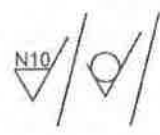

Razvijena dužina l = 350mm

No.	Datum	Dopis br.	Privobitno	Izmena	Izmenio	Potpis	Odobrio	Potpis
-----	-------	-----------	------------	--------	---------	--------	---------	--------

12	002	NAZIV DELA - SKLOPA	Standard	E 335 (Č 0645)	Ø16 x 365	1	0.570	
Montaž	Detalj	RUČNE I KARDANSKE KOČNICE	T-16-DS		GSP "BEOGRAD"			
Veza sa	000/3	KRIVA POLUGA	Snimio-konst.	27.03.1975.	D. Radić			
R	1:1		Crtao	04.01.2016.		M. Pejović maš. ing		
			Pregledao	04.01.2016.		A. Matović dipl. maš. ing		
			Overava	04.01.2016.		A. Matović dipl. maš. ing		<i>Matović</i>

N10

No.	Datum	Dopis br.	Prvobitno	Izmena	Izmenio	Potpis	Odobrio	Potpis
1	16.06.2010.	590	Č 0545V	Č 1530				

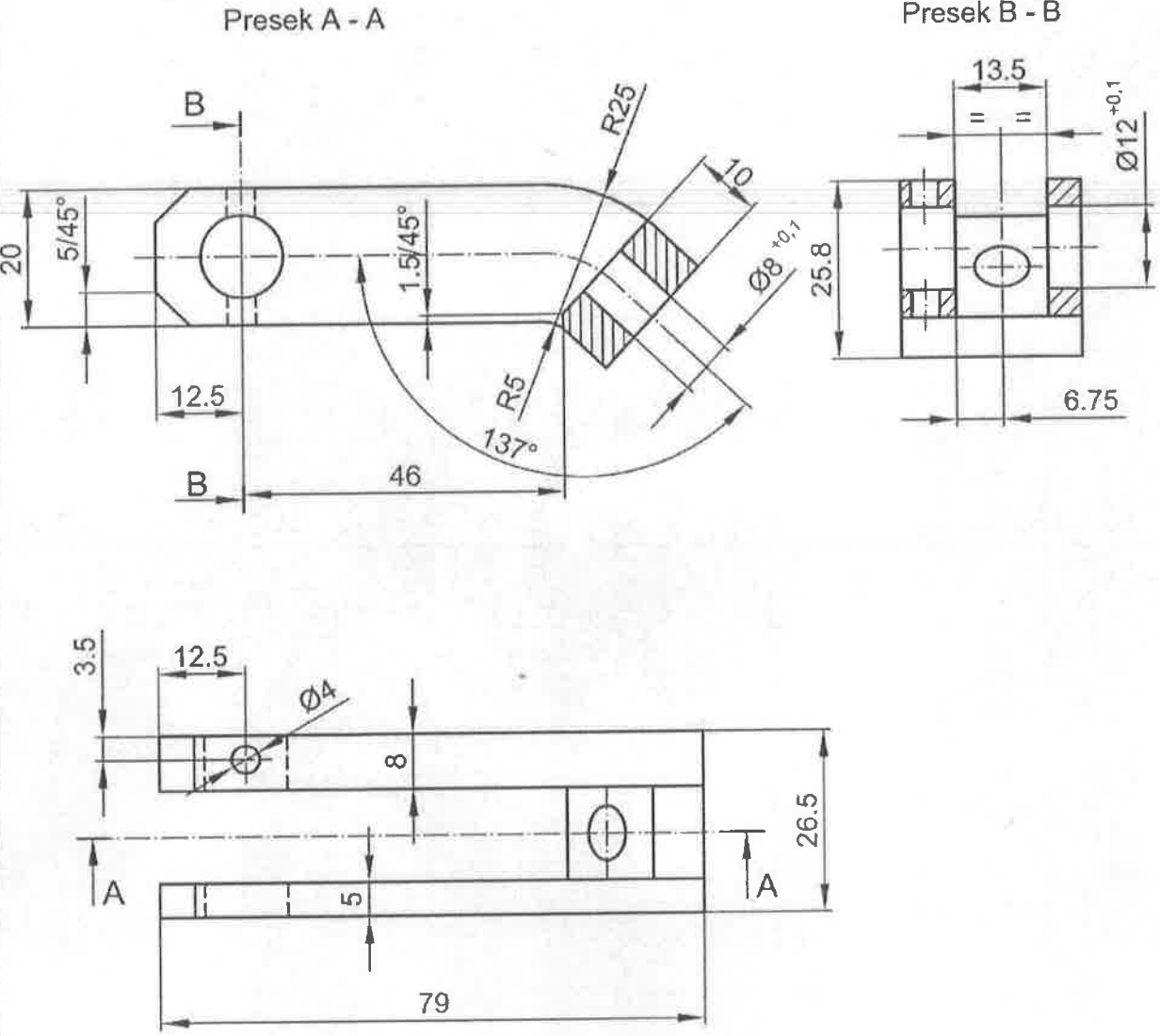

NAPOMENA:
- Poboľšati na 20±2HRc

GSP: 3 022 072
K.BR. 50-303-22/4

12	003	NAZIV DELA - SKLOPA	Standard	C45 (Č1530)	30x30x85	1	
Montaž	Detail	RUČNE I KARDANSKE KOČNICE		Materijal	Dimenzije	Kom.	Masa (Kg)
Veza sa	000/3	VILJUŠKA KOSA	T-16-DS		GSP "BEOGRAD"		
R	1:1	RASPONSKE SPONE	Snimio-konst.	24.08.2001.	B. Džakulić maš. ing		
		AKTUATORA KT4	Crtao	04.01.2016.	M. Pejović maš. ing		
			Pregledao	04.01.2016.	A. Matović dipl. maš. ing		
			Overava	04.01.2016.	A. Matović dipl. maš. ing		

N10

No.	Datum	Dopis br.	Prvobitno	Izmena	Izmenio	Potpis	Odobrio	Potpis
1	16.06.2010.	590	Č 0545V	Č 1530				

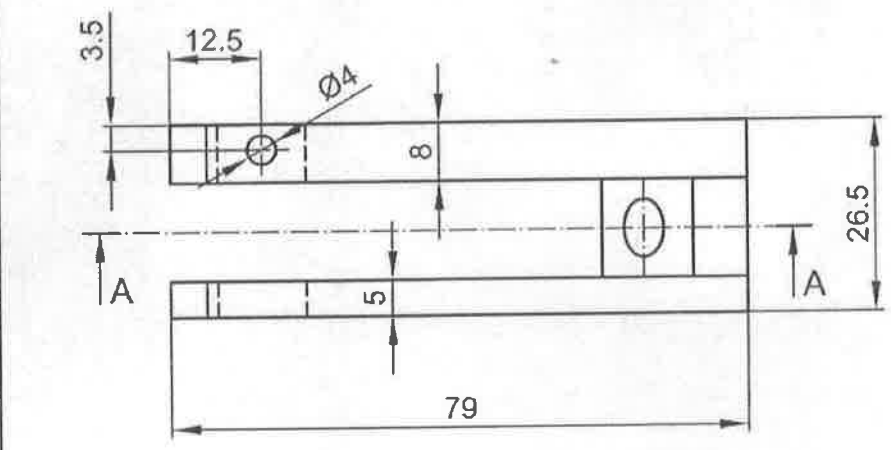
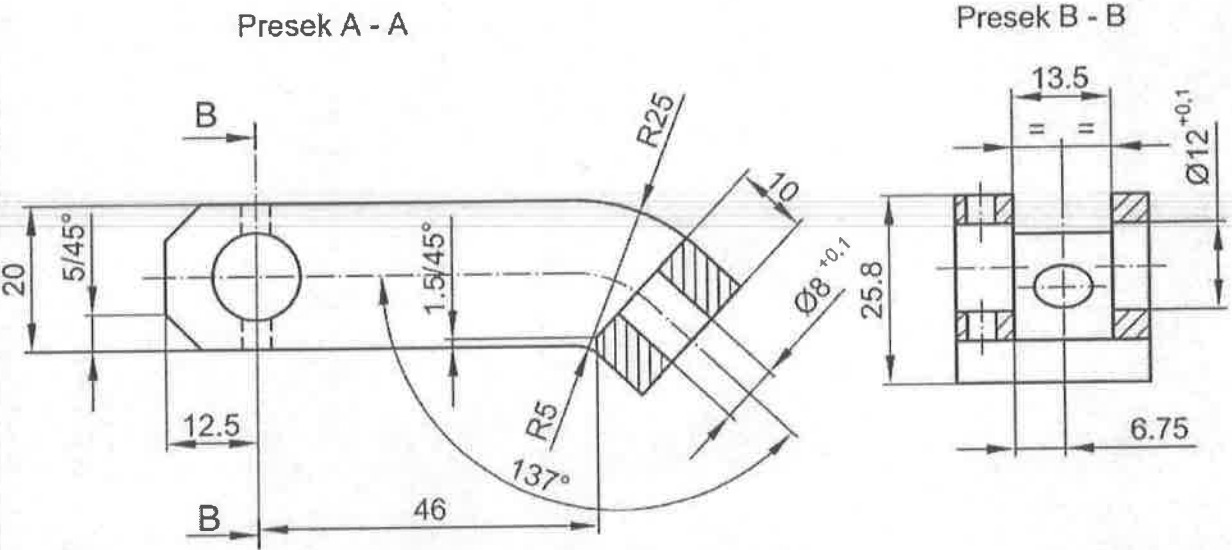

NAPOMENA:
- Poboľjšati na 20±2HRc

GSP: 3 022 072
K.BR. 50-303-22/4

12	003	NAZIV DELA - SKLOPA	Standard	C45 (Č1530)	30x30x85	1	
Montaž	Detalj	RUČNE I KARDANSKE KOČNICE		Materijal	Dimenzije	Kom.	Masa (Kg)
Veza sa	000/3	VILJUŠKA KOSA RASPONSKE SPONE AKTUATORA KT4	T-16-DS		GSP "BEOGRAD"		
R	1:1		Snimio-konst.	24.08.2001.	B. Džakulić maš. ing		
			Crtao	04.01.2016.	M. Pejović maš. ing		
			Pregledao	04.01.2016.	A. Matović dipl. maš. ing		
		Overava	04.01.2016.	A. Matović dipl. maš. ing			

Potpis	A. Matović dipl. maš. ing		A. Matović dipl. maš. ing		A. Matović dipl. maš. ing	
Potpis	M. Pejović maš. ing		M. Pejović maš. ing		M. Pejović maš. ing	
Izmenio	M. Pejović maš. ing		M. Pejović maš. ing		M. Pejović maš. ing	
Izmena	Usaglašavanje naziva sa bazom		Cinkovanje		Cinkovanje	
Prvobitno	Osovinica		Kadminiziranje		Kadminiziranje	
Dopis br.	440		440		440	
Datum	29.02.2016.		29.02.2016.		29.02.2016.	
No.	1		2		2	

Presek A - A

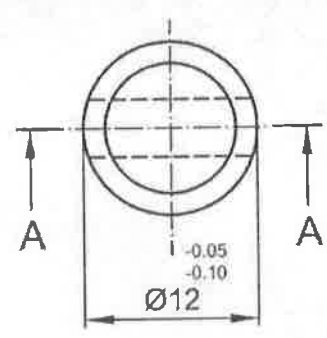
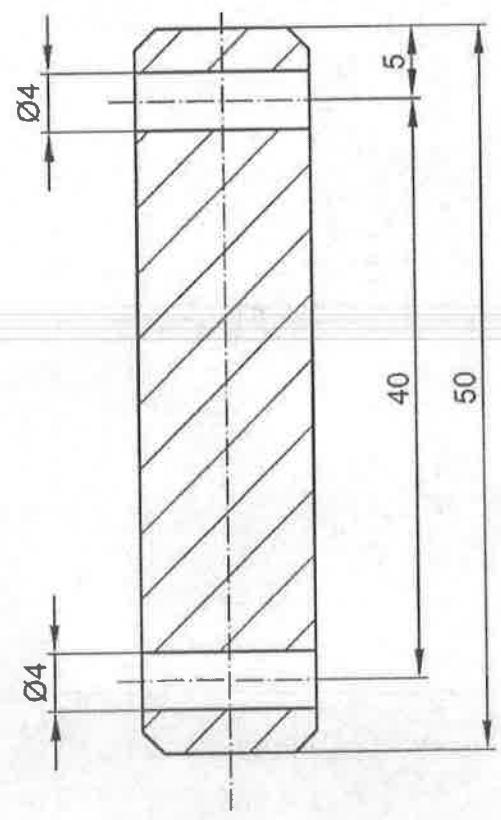

NAPOMENA:

- Oštre ivice na prečniku Ø12 oboriti sa 1,5/45°.

② - Površinska zaštita cinkovanje sa žutom pasivizacijom gal Zn 6 ps.

GSP: 3 020 754

K.BR. 50-302-31

12	013	NAZIV DELA - SKLOPA	Standard	S 275 (Č 0445)	Ø14x55	1	0.065
Montaž	Detalj	RUČNE I KARDANSKE KOČNICE	T-16-DS	Materijal	Dimenzije	Kom.	Masa (Kg)
Veza sa	000/2	① OSOVINICA Ø12x50	Snimio-konst.	14.11.1978.	D.Radić		
R	2:1	MEHANIZMA KARDANSKE KOČNICE KT4 DUŽA	Crtao	05.01.2016.	M. Pejović maš. ing		
			Pregledao	05.01.2016.	A. Matović dipl. maš. ing		
			Overava	05.01.2016.	A. Matović dipl. maš. ing		Jmm

N9

No.	Datum	Dopis br.	Prvobitno	Izmena	Izmenio	Potpis	Odobrio	Potpis
1	29.02.2016.	440	Osovinica	Usaglašavanje naziva sa bazom	M. Pejović maš. ing		A. Matović dipl. maš. ing	
2	29.02.2016.	440	Kadminizacija	Cinkovanje	M. Pejović maš. ing		A. Matović dipl. maš. ing	

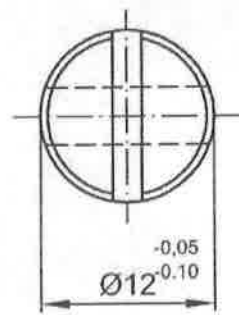
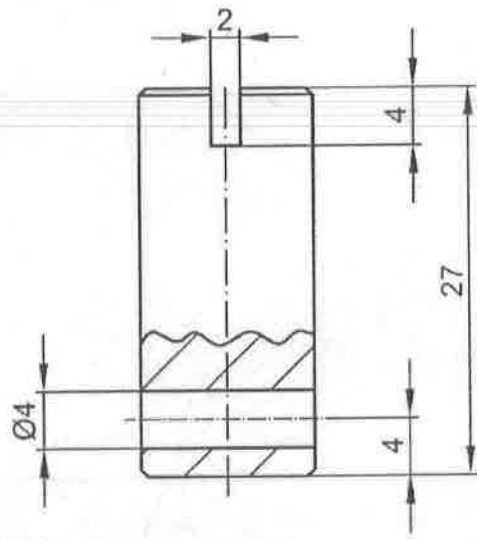

NAPOMENA:

- Oštre ivice na prečniku Ø12 oboriti sa 0,5/45°.

② - Površinska zaštita cinkovanje sa žutom pasivizacijom gal Zn 6 ps.

GSP: 3 020 720
K.BR. 50-302-27

12	014	NAZIV DELA - SKLOPA	Standard	S275 (Č 0445)	Ø14x30	1	0.040
Montaž	Detalj	RUČNE I KARDANSKE KOČNICE		Materijal	Dimenzije	Kom.	Masa (Kg)
Veza sa	000/2	① OSOVINICA Ø12x27	T-16-DS		GSP "BEOGRAD"		
R 2:1	MEHANIZMA KARDANSKE KOČNICE KT4		Snimio-konst.	14.11.1978.	D. Radić		
			Crtao	05.01.2016.	M. Pejović maš. ing		
			Pregledao	05.01.2016.	A. Matović dipl. maš. ing		
			Overava	05.01.2016.	A. Matović dipl. maš. ing		

Potpis	Ø10H7	-0,013
		-0,035
		+0,015
		0

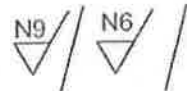

No.	Datum	Dopis br.-	Prvobitno	Izmena	Izmenio	Potpis	Odobrio
1	08.07.2005.	560	Bez otvora	Otvor Ø2	M. Pejović maš. ing		A. Matović dipl. maš. ing
2	29.02.2016.	440	Kadминистрација	Cinkovanje			

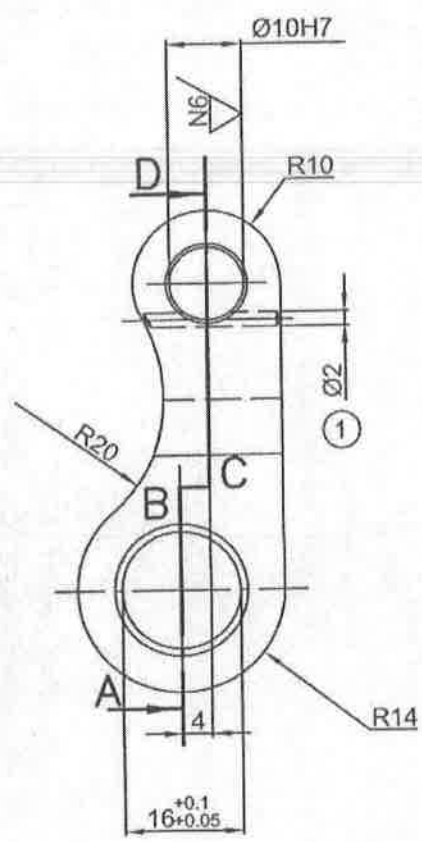

PRESEK „A-D“:

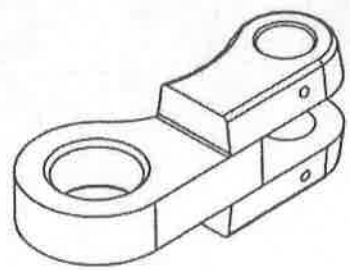
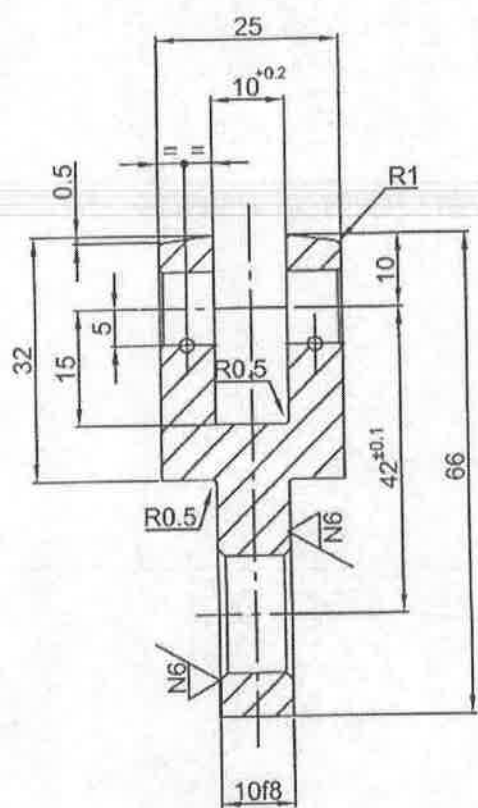

NAPOMENA:

- Crtež urađen po uzorku i originalnoj Češkoj dokumentaciji (originalni crtež nosi oznaku 4-36-320073 g; originalni materijal nosi oznaku 11500.1).
- Oštre ivice na otvorima Ø10H7 oboriti sa 0,5/45°.
- Oštre ivice na otvoru Ø16 oboriti sa 1/45°.

② - Gotov deo zaštititi cinkovanjem sa žutom pasivizacijom gal Zn 6 ps.

GSP: 3 020 746
K.BR. 50-302-30

14	021	NAZIV DELA - SKLOPA	Standard	E295 (C0545)	OTKOVAK	1	
Montaž	Detalj	KARDANSKE KOČNICE		Materijal	Dimenzije	Kom.	Masa (Kg)
Veza sa	000/6 000/7	POLUGA MEHANIZMA KARDANSKE KOČNICE KT4 MANJA		T-01-DS	GSP "BEOGRAD"		
R	1:1		Snimio-konst.	01.11.2005.	K. Srdanović dipl. maš. ing		
			Crtao	01.11.2005.	K. Srdanović dipl. maš. ing		
			Pregledao	01.11.2005.	G. Klisić dipl. maš. ing		
			Overava	01.11.2005.	G. Klisić dipl. maš. ing		

Potpis	Ø16H7	+0.018 0	20e8	-0.040 -0.073	✓ / N8 / /
	Ø10H7	+0.015 0			

Dokumentacija je urađena na osnovu skice dostavljene od SP "Centrala" (dopis br.2129 od 21.11.2013).

B (1:1)

A-A (1:1)

GSP 3 020 770 01
KB.50-302-712

No.	Datum	Dopis br.	Privobitno	Izmena	Izmenio	Potpis	Odobrio	Potpis	
14	022								
Monlaž		Detalj		Kardanske kočnice		Standard		E335 (C0645) Materijal	
Veza sa		R 1:1		Poluga mehanizma kardanske kočnice KT4 veća		T-01-DS		GSP "BEOGRAD"	
				Snimio-konst.		Dimenzije		Kom. Masa (kg)	
				Crtao		Dalibor Radovanac maš.ing			
				Pregledao		A.Matović dipl.maš.ing			
				Overava		A.Matović dipl.maš.ing			

No.	Datum	Dopis br.	Prvobitno	Izmena	Izmenio	Potpis	Odobrio	Potpis
1	29.02.2016.	440						

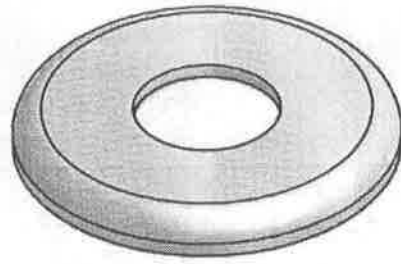
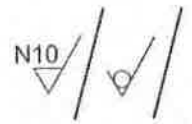

Presek A-A (1 : 1)

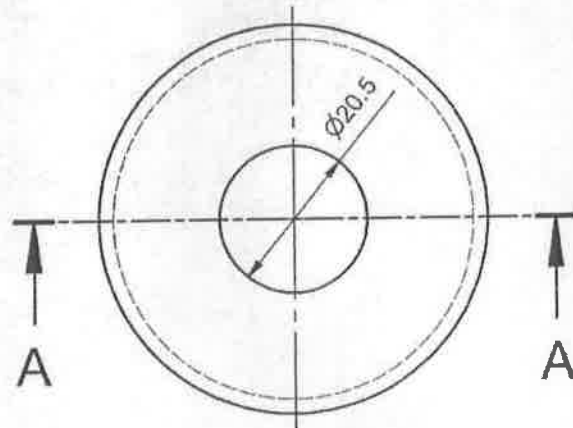
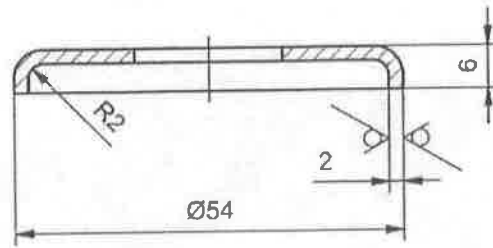

RAZVIJENI OBLIK #2xØ59

GSP: 3 023 168
K. BR. 50-304-29

35	022	NAZIV DETALJA - SKLOPA	Standard	DC03 (Č 0147)	#2x65x65	1	
Montaž	Detalj	ŠINSKE KOČNICE		Materijal	Dimenzije	Kom.	Masa (kg)
Veza sa			T-16-NN		GSP "BEOGRAD"		
R 1:1	PODMETAČ	Snimio-konst.	26.03.1976.	A. Bošković			
		Crtao	26.02.2016.	M. Pejović maš. ing			
		Pregledao	26.02.2016.	A. Matović dipl. maš. ing			
		Overava	26.02.2016.	A. Matović dipl. maš. ing			<i>[Signature]</i>

N10 / / /

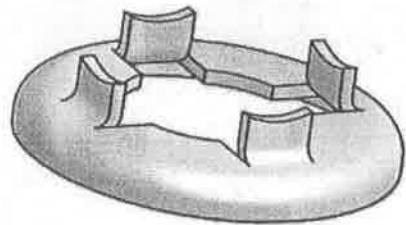

Presek A-A (1:1)

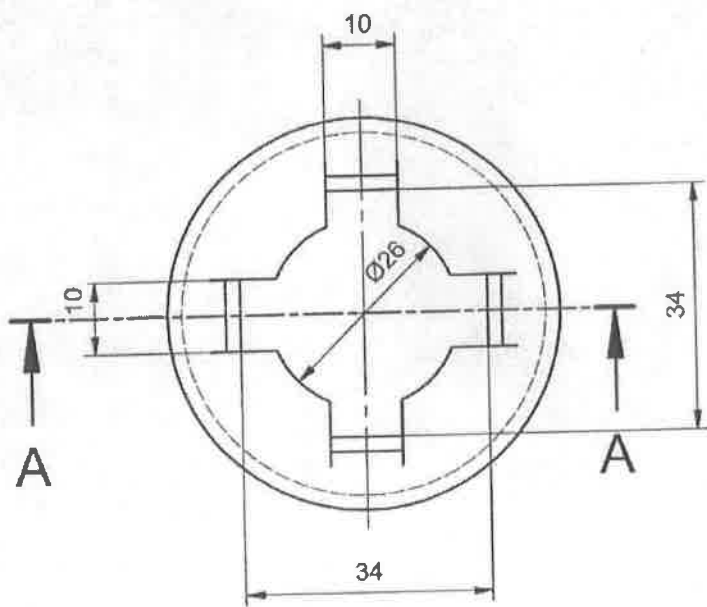
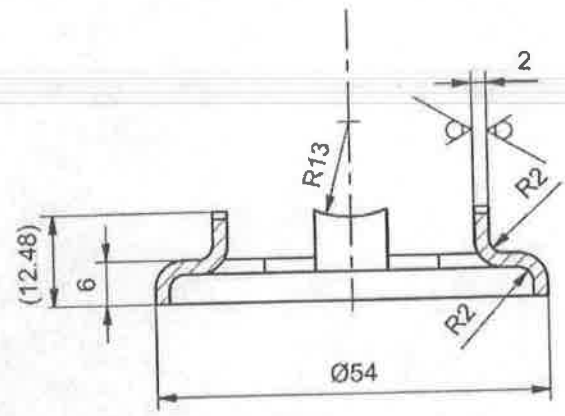

RAZVIJENI OBLIK #2xØ59

GSP: 3 023 150
K. BR. 50-304-28

No.	Datum	Dopis br.	Prvobitno	Izmena	Izmenio	Potpis	Odobrio	Potpis
-----	-------	-----------	-----------	--------	---------	--------	---------	--------

35	023	NAZIV DETALJA - SKLOPA	Standard	DC03 (C 0147)	#2x65x65	1	Masa (kg)
Montaž	Detalj	ŠINSKE KOČNICE		Materijal	Dimenzije	Kom.	
Veza sa							
R	1:1	PODMETAČ REBRASTI		T-16-NN	GSP "BEOGRAD"		
			Snimio-konst.	26.03.1976.	A. Bošković		
			Crtao	01.03.2016.	M. Pejović maš. ing		
			Pregledao	01.03.2016.	A. Matović dipl. maš. ing		
			Overava	01.03.2016.	A. Matović dipl. maš. ing		

1:1

0119 mm ± 0.022

NO.	28.09.2016.	Dopis br.	2116	Prvobitno	EN-GJL-200 (DIN EN 1561)	Izmena	GS-45 (CL 0500)	N.Cyretćamin	Polpis	A.Matović	Odobrio	Polpis
-----	-------------	-----------	------	-----------	--------------------------	--------	-----------------	--------------	--------	-----------	---------	--------

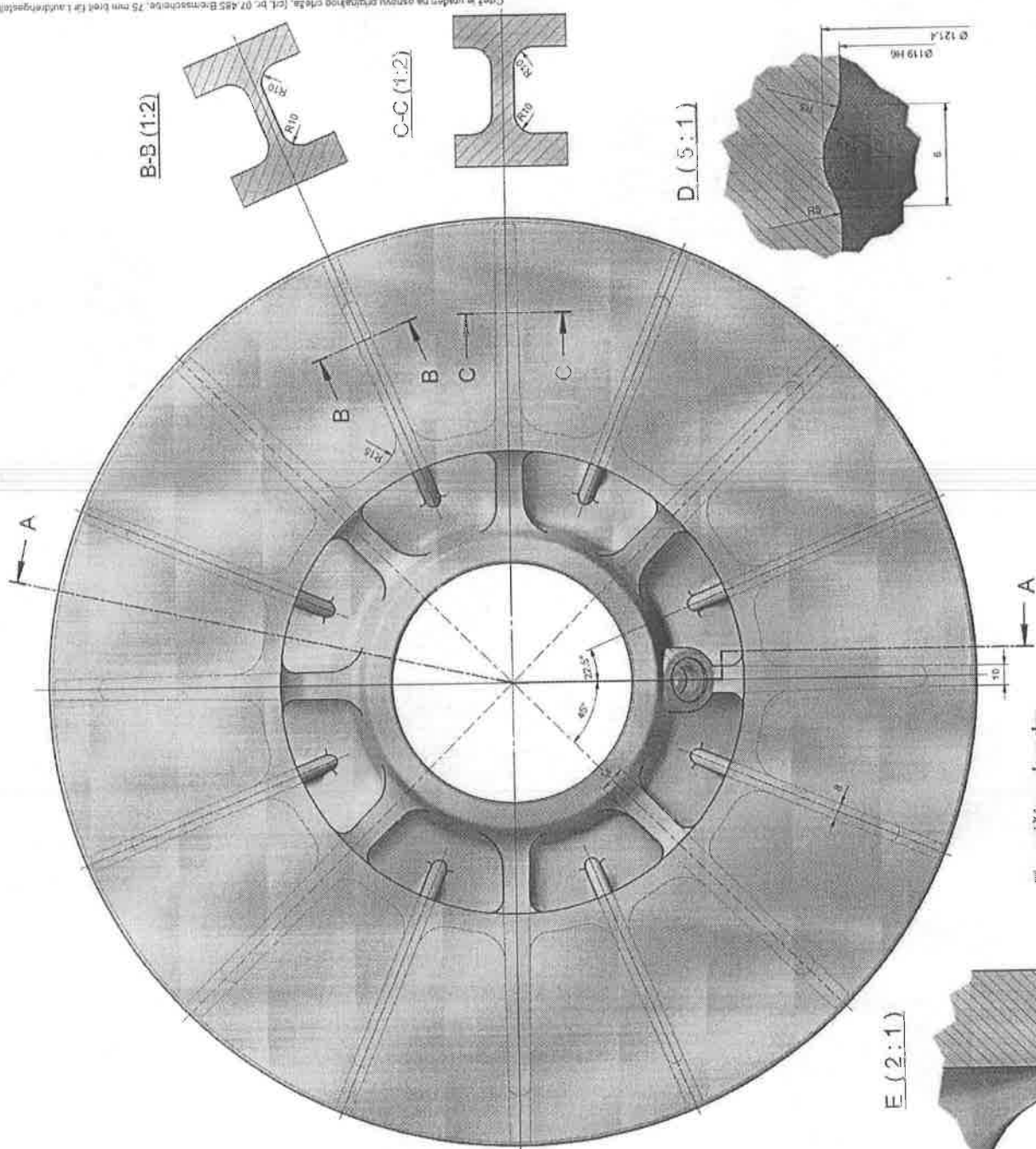
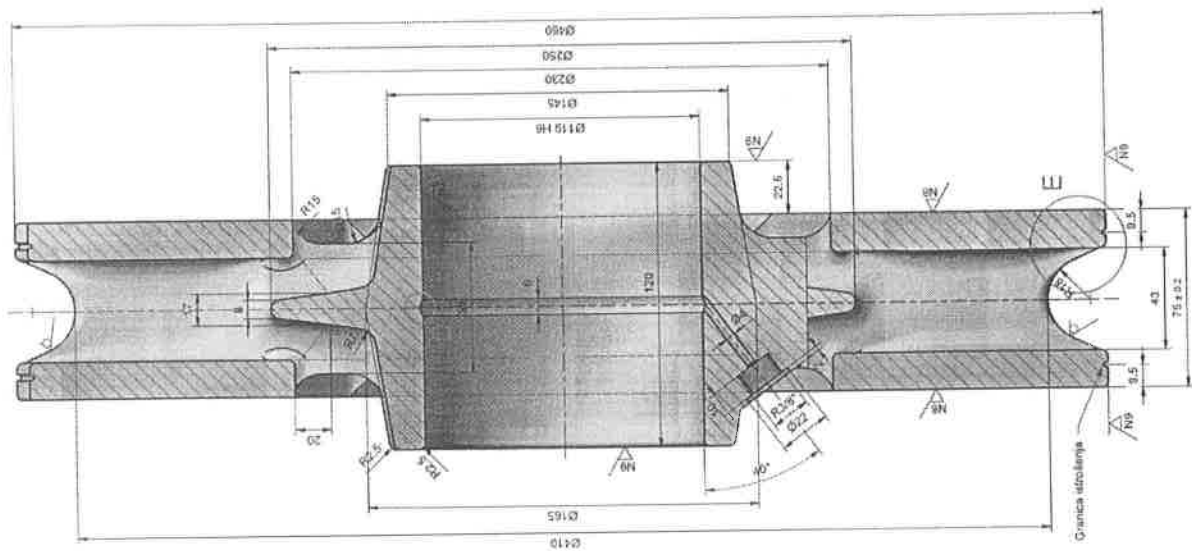

Termička obrada:

- Normalizacija
- Mehanička svojstva nakon normalizacije, prema DIN 1681

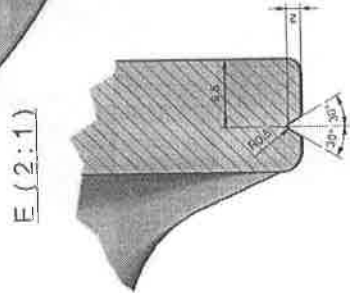
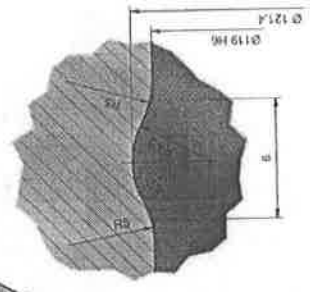

31	019	019	INŽINJER DETALJA - SKLOPA	01	01	01	01	01	01	01	01	01	01	01	01	01	01	01
31	019	019	INŽINJER DETALJA - SKLOPA	01	01	01	01	01	01	01	01	01	01	01	01	01	01	01
31	019	019	INŽINJER DETALJA - SKLOPA	01	01	01	01	01	01	01	01	01	01	01	01	01	01	01
31	019	019	INŽINJER DETALJA - SKLOPA	01	01	01	01	01	01	01	01	01	01	01	01	01	01	01

GSP 3330532.01
Kat. br. 100-005-074

Crtač je radnik na osnovu crtanjskog crteža, (CIL br. 07.485-Behrenscheise, 75 mm broj (za 1. izdanje/godinu))

NO.	28.09.2016.	Datum	Dops br.	Z116	Probitno	EN GIL-200 (DIN EN 1561)	Izmena	GS-45 (CL.0500)	N Cvjetanin	Polpis	A.Malović	Polpis
NO.		Datum	Dops br.	Z116	Probitno	EN GIL-200 (DIN EN 1561)	Izmena	GS-45 (CL.0500)	N Cvjetanin	Polpis	A.Malović	Polpis

Polpis

Polpis

Polpis

Izmenio

Izmena

Probitno

Dops br.

Datum

NO.

A-A (1:2)

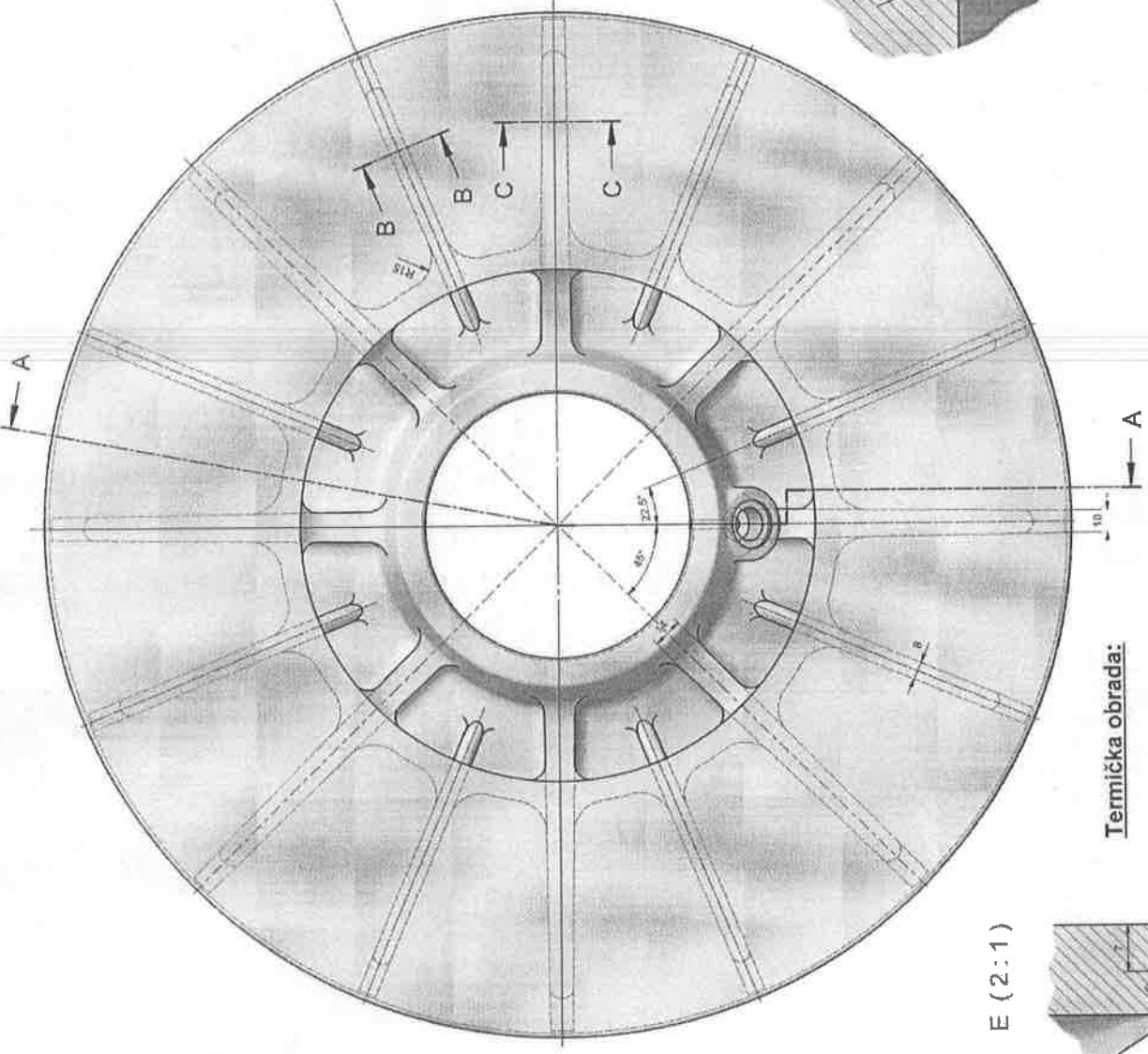
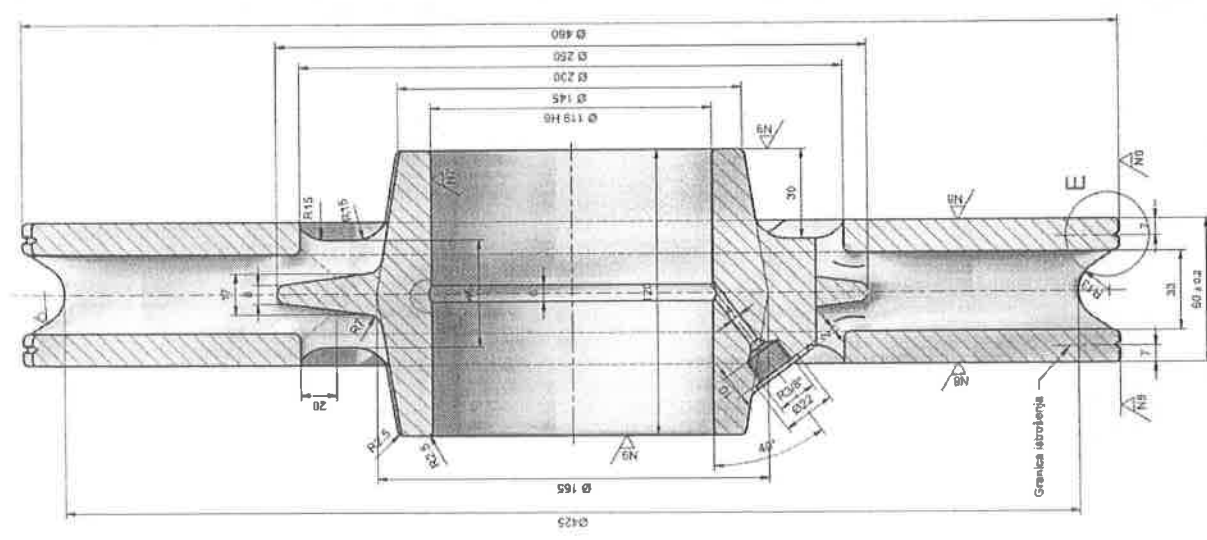

B-B (1:2)

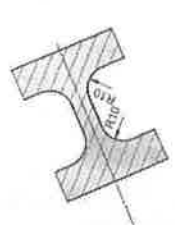

C-C (1:2)

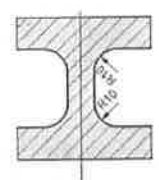

D (5:1)

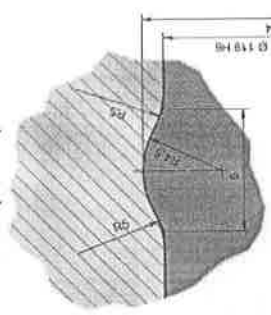

E (2:1)

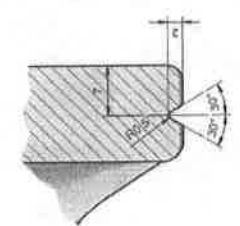

Termička obrada:

- Normalizacija
- Mehanička svojstva nakon normalizacije, prema DIN 1681

31	020	NAUV DETALJA - SKLOPA	GS-45 (CL.0500)	GSP 3090531.01
Merač	Dražnja	Kodir broj	Država	Kat. Dr. 100-005-017
Vrsta	Dražnja	Kodir broj	Država	GSP "BEOGRAD"
R	1:2	DISK KOČNI (460x60) mm	Država	T-17-DS
		PRVOGI TREĆEG STELA	Država	GSP
		Be 406 "DÜWAG"	Država	ČVETKIN

Crtež je urađen na osnovu originalnog crteža, (ost. br. 07.4344. Brnemska/Brn. 80 mm broil (br. Trebrnepsesl))

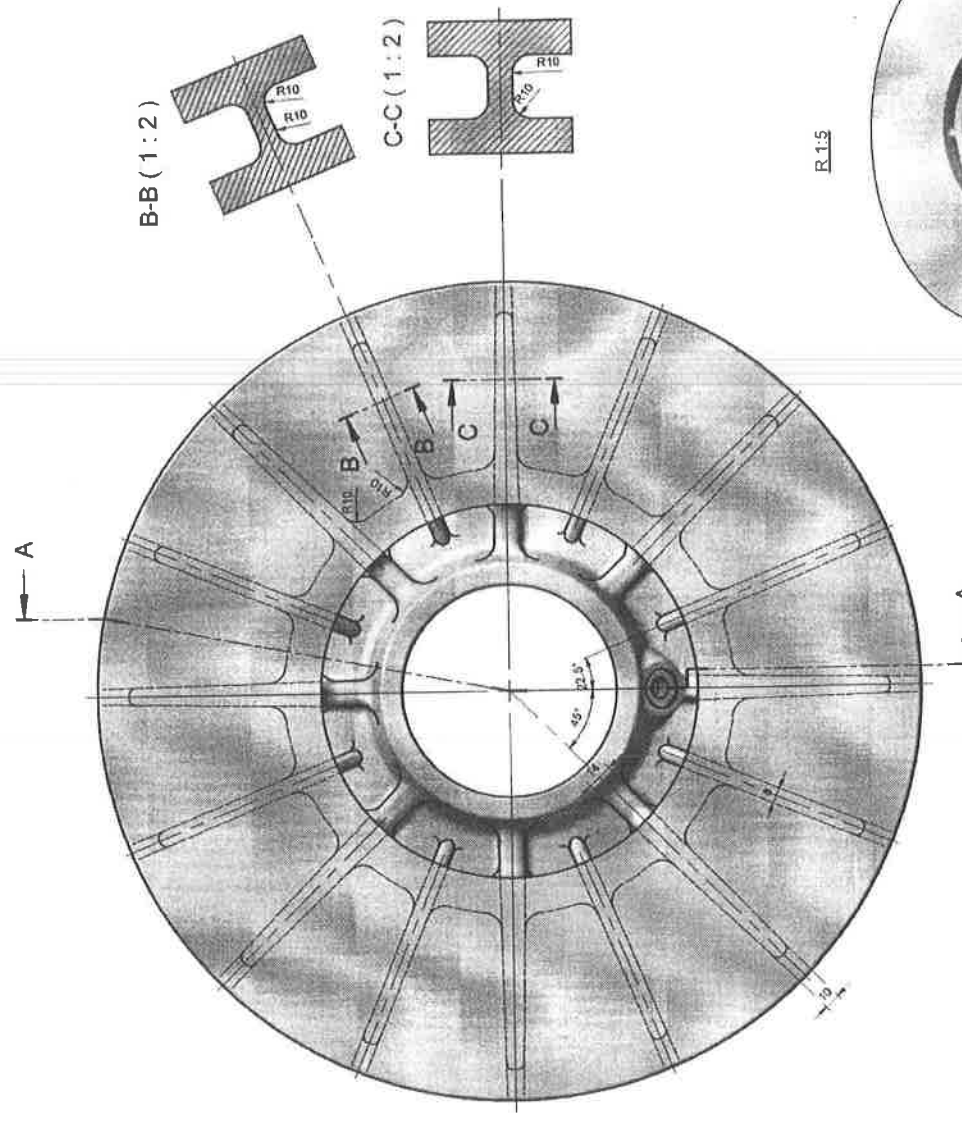

B-B (1:2)

C-C (1:2)

A-A (1:2)

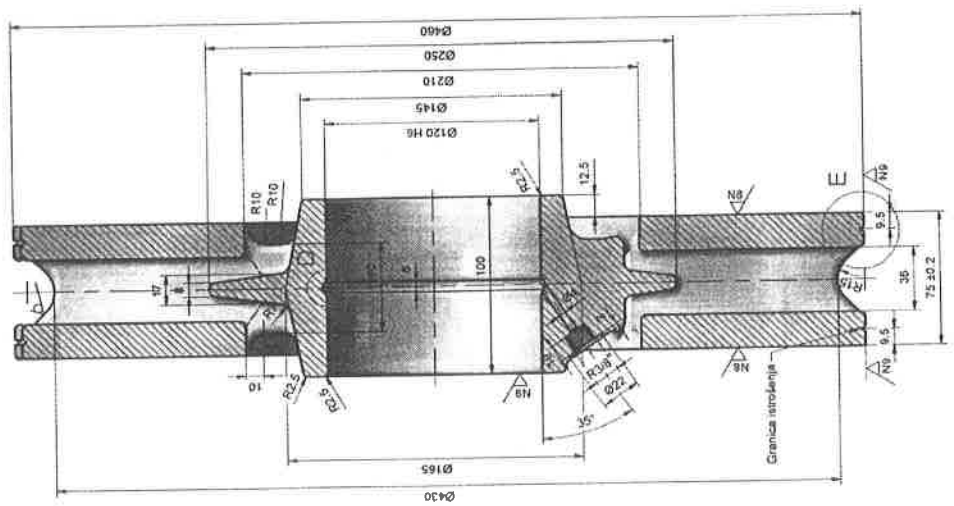

R1.5

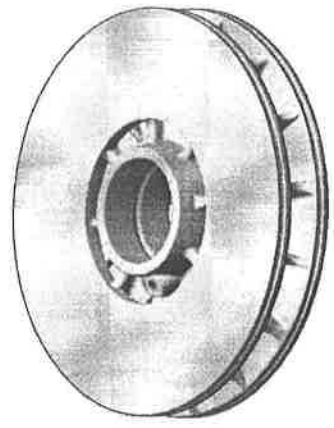

E (2:1)

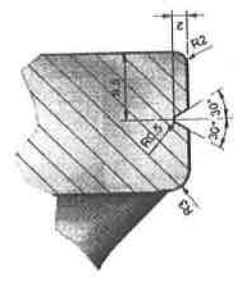

D (5:1)

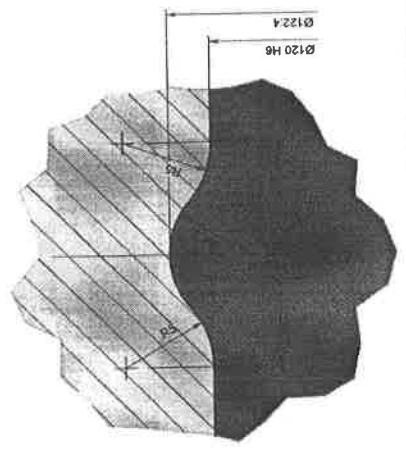

Termička obrada:

- Normalizacija
- Mehanička svojstva nakon normalizacije, prema DIN 1681

GSP 3091910.01
Kat. br. 100-950-002

31	022	NAZIV DETALJE - SKL. ČEPA	Šifra	Grupa	1. IZV. OŠT.	Čov. uređ.	1. IZV. OŠT.
		Montaž. Detalj	Kočni skop	T-17-DS	GSP "BEOGRAD"	1. IZV. OŠT.	1. IZV. OŠT.
Vozač		DISK (460x75) mm					
R	1:2	KOČNI					
		PRIKOLICE BAS					

No.	1
Datum	29.02.2016.
Dopis br.	440
Prvobitno	
Izmena	Usaglasavanje naziva sa bazom
Izmenio	M. Pejović maš. ing.
Popis	
Odobrio	A. Matović dipl. maš. ing.
Popis	M.M.H.

PRESEK „B-B“:

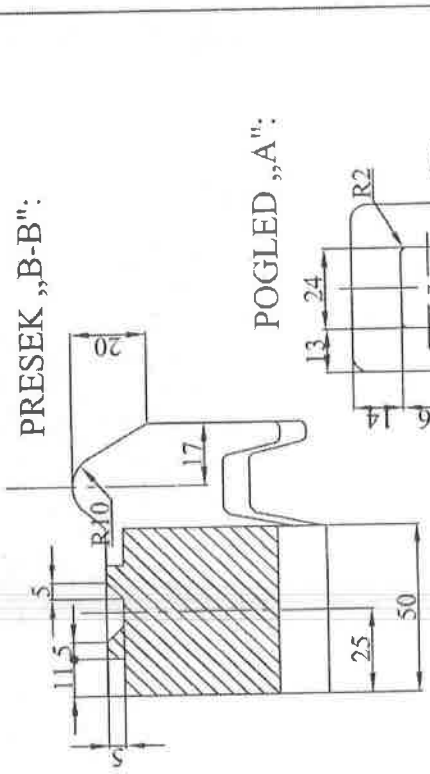

POGLED „A“:

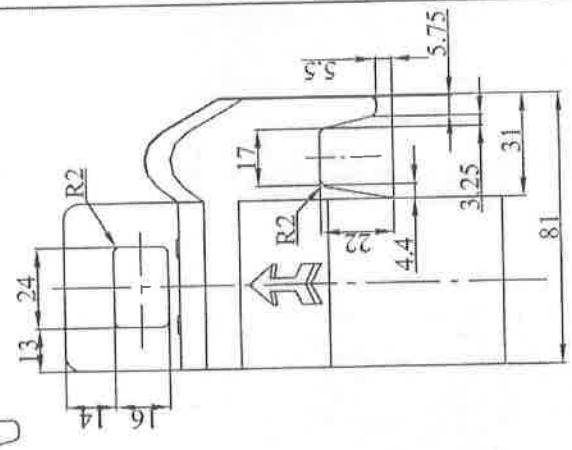

A

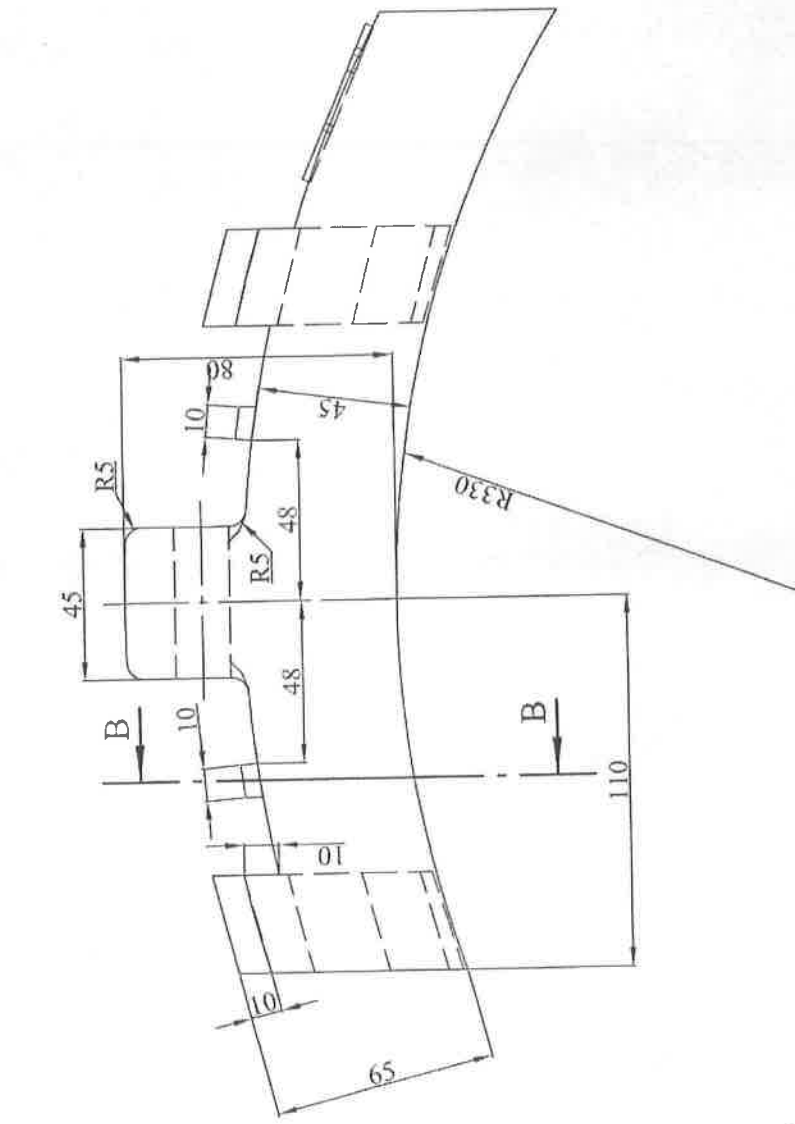

Fab. broj dela- izdignuto 2-2.5mm

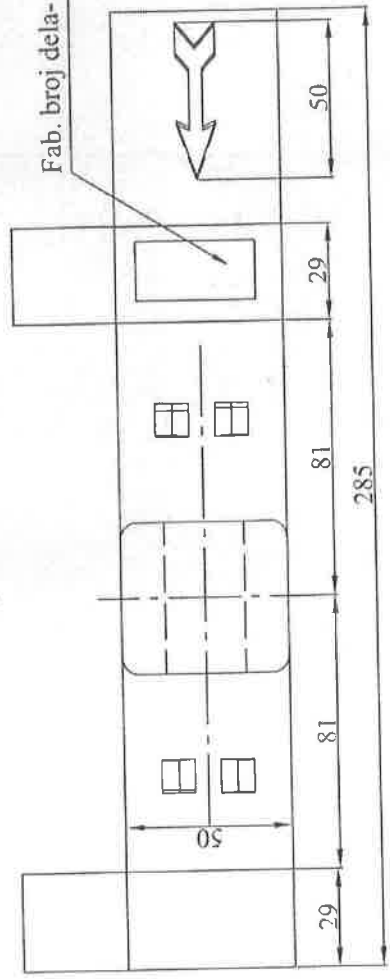

Hemijski sastav sivog liva
prema SRPS P.G3.901

C %	2.8 + 3.6
Si %	1.2 + 2
Mn %	0.4 + 1.4
P % max	0.8
S % max	0.16

tvrdoca : 197 + 255 HB

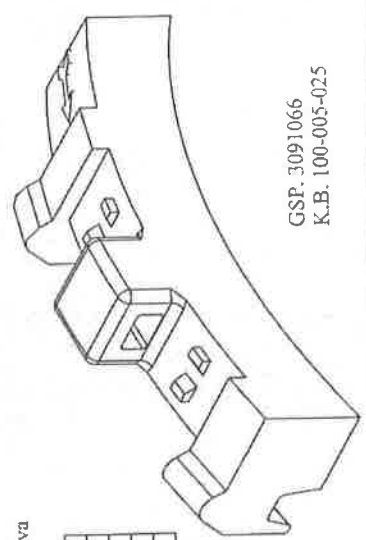

GSP. 3091066
K.B. 100-005-025

NAPOMENA:

- Crtež urađen prema uzorku i originalnoj dokumentaciji
- Sve oštre spoljašnje ivice zaobliti sa R5
- Strelica pokazuje smer pri montaži - izdignuto 2-2.5mm
- Izmjena postojeće tehničke dokumentacije izvršena je po zahtevu SP "Centrak" (dopis br. 679 od 01.07.2009.); materijal SL.300 promjenjen u "SIVI LIV" osobina definisanih tabelicom

35	002	NAZIV DETALJA-SKLOPA	SIVI LIV	OBLIVAK	1
002	002	MEHANIČKO KOČNO POLUČIJE	Material	Dimenzije	Kom.
002	002	① KOČNA PAPUČA	T-17-DS	FOI "BEOGRAD"	
002	002	PRIKOLICE „B4“	28.01.2004	K. Srdanović, dipl. maš. ing.	
002	002	-LEVA.530	28.01.2004	K. Srdanović, dipl. maš. ing.	
002	002		28.01.2004	G. Klisić, dipl. maš. ing.	
002	002		28.01.2004	G. Klisić, dipl. maš. ing.	

R 1:2

No.	1
Datum	29.02.2016.
Dopsis br.	440
Prvobitno	
Izmena	
Izmenio	M. Pejović maš. ing.
Popis	
Odobrio	A. Mitrović dipl. maš. ing.
Popis	Quinn

PRESEK „B-B“:

POGLED „A“:

Fab. broj dela- izdignuto 2-2.5mm

**Hemijski sastav sivog liva
prema SRPS P.G.3.901**

C %	2.8 ± 3.6
Si %	1.2 ± 2
Mn %	0.4 ± 1.4
P % max	0.8
S % max	0.16

tvrdioća : 197 ± 255 HB

**GSP. 3091074
K.B. 100-005-026**

Standard	SIVI LIV	ODLIVAK	1
T-17-DS	Material	Dimenzije	Kom. Težina u kg
TOI "BEOGRAD"			
Snimio-konst. 28.01.2004 K. Srdanović dipl. maš. ing.			
Crtao 28.01.2004 K. Srdanović/dipl. maš. ing.			
Pregledao 28.01.2004 G. Kljajić/dipl. maš. ing.			
Overava 28.01.2004 G. Kljajić/dipl. maš. ing.			

35	003		
Montaž	Detalj	MEHANIČKO KOČNO POLUŽJE	
Verz. na		① KOČNA PAPUČA	
R 1:2		PRIKOLICE	
		„B4“-DESNA. 531	

NAPOMENA:

- Crež urađen prema uzorku i originalnoj dokumentaciji
- Sve oštre spoljašnje ivice zaobliti sa R5
- Strelica pokazuje smer pri montaži - izdignuto 2-2.5mm
- Izmena postojeće tehničke dokumentacije izvršena je po zahtevu SP "Centrala" (dopis br. 679 od 01.07.2009.) : materijal SL.300 promenjen u "SIVI LIV" osobina definisanih tablicom

No.	Datum	Dopis br.	Privobitno	Izmena	Izmenio	Potpis	Potpis	Odobrio	Potpis	Ø44H8	+0.039
1	08.04.2016.	808	Č 0562	Materijal Č 0645	M. Pejović sp. str. maš. ing	UUP	UUP	A. Matović dipl. maš. ing	MA		

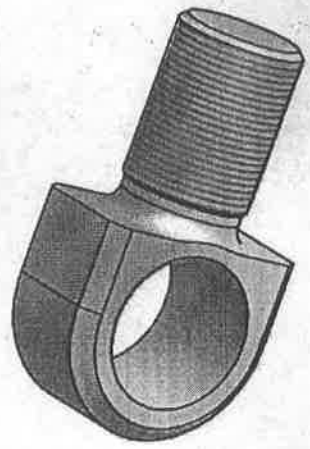
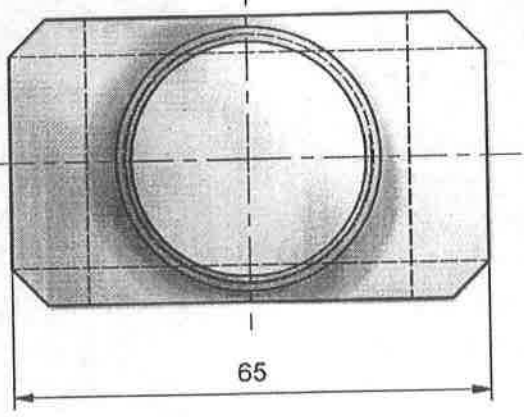
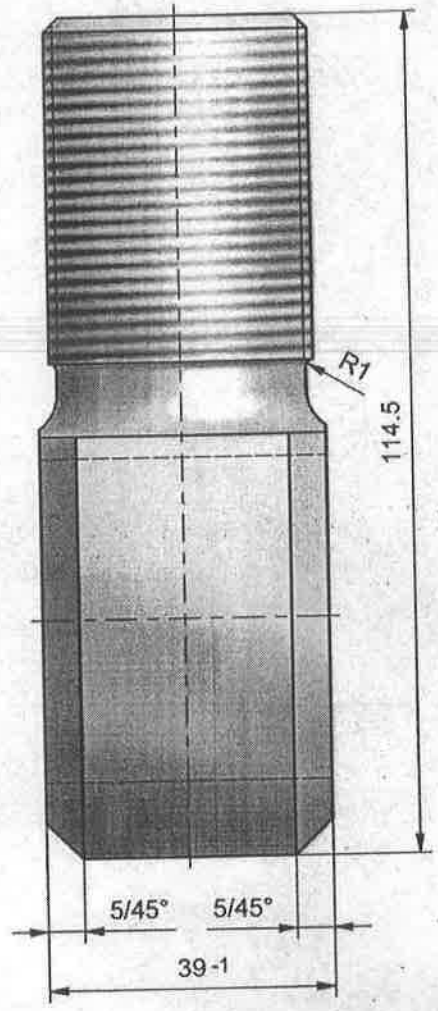
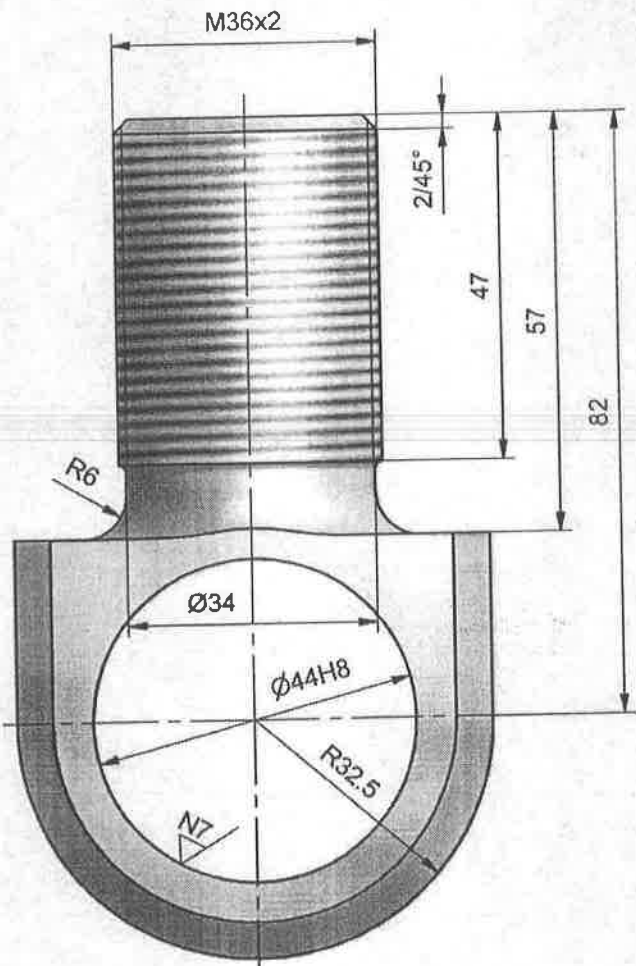
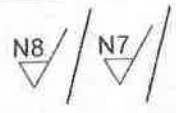

NAPOMENA:
- Oštre ivice obroniti sa 0.5/45°.

GSP: 3 091 147 01
K. BR. 100-005-033

Precrtano sa originala, crt. br. S4 07.005/1429

34	004	NAZIV DETALJA - SKLOPA	Standard	E335 (C 0645)	65x40X120	1	
Montaž	Detalj	KOČNO POLUŽJE-CENTRALNO	T-17-DS	Materijal	Dimenzije	Kom.	Masa (kg)
Veza sa		ZAVRTANJ PODEŠAVAJUĆI			GSP "BEOGRAD"		
R	1:1						
			Snimio-konst.	04.11.2011.	N. Cvjetičanin dipl. maš. ing		
			Crtao	14.04.2016.	M. Pejović sp. str. maš. ing		UUP
			Pregledao	14.04.2016.	A. Matović dipl. maš. ing		MA
			Overava	14.04.2016.	A. Matović dipl. maš. ing		

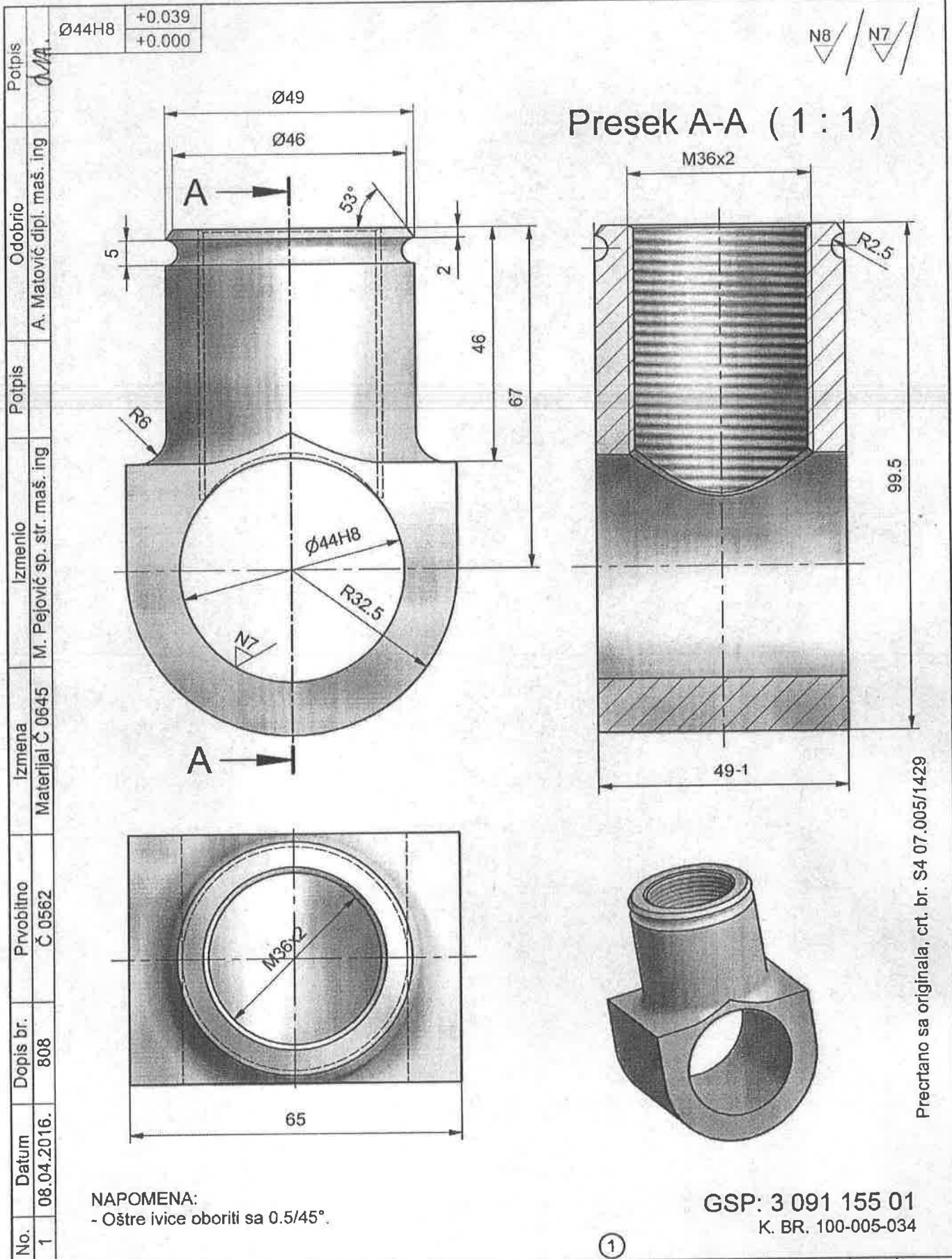

No.	Datum	Dopis br.	Prvobitno	Izmena	Izmenio	Potpis	Odobrio	Potpis
1	08.04.2016.	808	Č 0562	Materijal Č 0645	M. Pejović sp. str. maš. ing	A. Matović dipl. maš. ing	A. Matović dipl. maš. ing	MA

Ø44H8	+0.039
	+0.000

N8 / N7

Presek A-A (1:1)

NAPOMENA:
- Oštre ivice oboriti sa 0.5/45°.

GSP: 3 091 155 01
K. BR. 100-005-034

Prectano sa originala, crt. br. S4 07.005/1429

34	005	NAZIV DETALJA - SKLOPA	Standard	E335 (Č 0645)	65x50X105	1	
Montaž	Detalj	KOČNO POLUŽJE-CENTRALNO		Materijal	Dimenzije	Kom.	Masa (kg)
Veza sa							
R	1:1	NAVRTKA PODEŠAVAJUĆA					
			Snimio-konst.	04.11.2011.	N. Cvjetičanin dipl. maš. ing		
			Crtao	14.04.2016.	M. Pejović sp. str. maš. ing		MP
			Pregledao	14.04.2016.	A. Matović dipl. maš. ing		
			Overava	14.04.2016.	A. Matović dipl. maš. ing		MA

No.	Datum	Dopis br.	Prvobitno	Izmena	Izmenio	Potpis	Odobrio	Potpis
-----	-------	-----------	-----------	--------	---------	--------	---------	--------

Ø20 f8	-0.020
	-0.041

N8 // N7 //

Crtež je urađen na osnovu orig. crteža (Druckstange zu Bremse, br.3084)

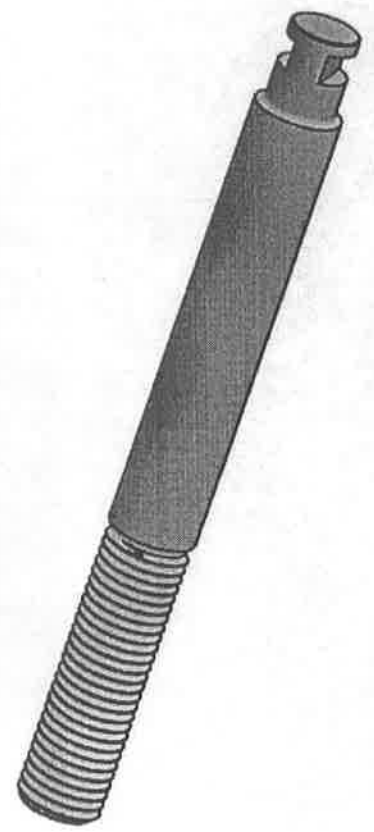
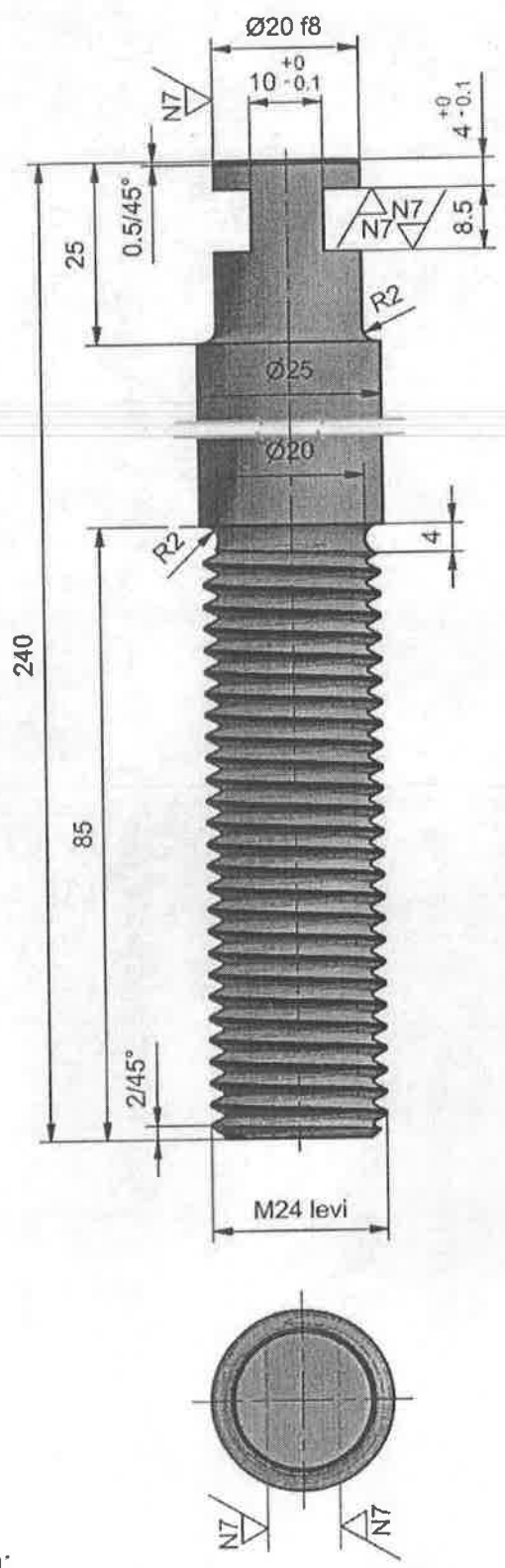

Napomena:

- Oštre ivice oboriti sa 0.5/45°

GSP 3 091 228
M.G. 100-005-03

17	003	NAZIV DETALJA - SKLOPA	Standard	S235JRG (C.0361)	Ø25x240	1	0.811
Montaž	Detalj	Kočioni cilindri		Materijal	Dimenzije	Kom.	Masa (kg)
Veza sa		POTISNA POLUGA KOČNOG CILINDRA LEVA, TMK "DIWAG"	T-17-VI		GSP "BEOGRAD"		
R	1:1		Snimio-konst.		N.Cvijetčanin, dipl.maš.inž.		
			Crtao		N.Cvijetčanin, dipl.maš.inž.		
			Pregledao		A.Matović, dipl.maš.inž.		
		Overava		A.Matović, dipl.maš.inž.		<i>Jum</i>	

Mej 2013

Ø20 H11
+0.034
0

N8 / N7 /

Črtéz je uráden na osnovu orig. črtéza (Druckstange zu Bremse, br.3085)

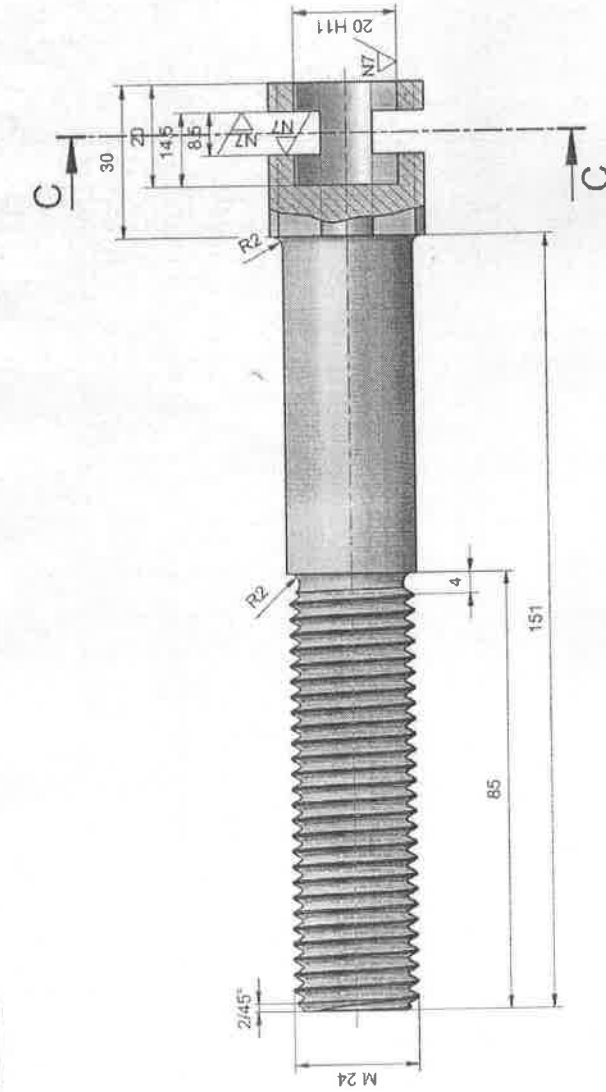

C-C (1:1)

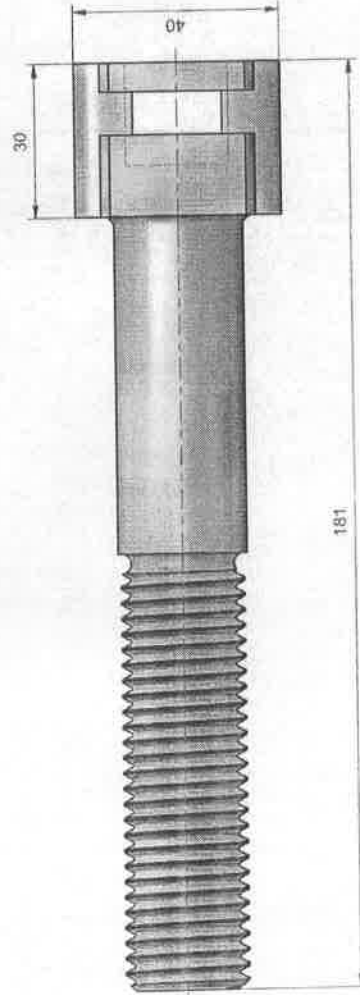
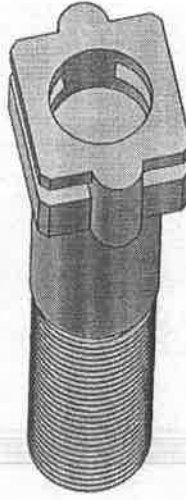
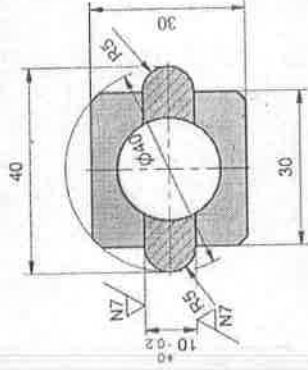

GSP 3 091 236
M.G. 100-005-04

17	004	Montaž / Detail	NAZIV DETALJA - SKLOPA	Standard	523-UR27 (C0081)	Ø40x181	1	0.656
Veza sa			Kočioni cilindri		Material	Dimenzije	Kom.	Masa (kg)
R 1:1			POTISNA POLUGA KOČNOG CILINDRA DESNA, TMK "DIWAG"	T-17-VI		GSP "BEOGRAD"		
				Snimio-konst.				
				Crtao	N.Čyplacnik, dipl.mas.inz.			
				Prepletao	A.Matovic, dipl.mas.inz.			
				Overlao	A.Matovic, dipl.mas.inz.			
					Kot. 2012			
					Kot. 2012			

Napomena:

- Oštire ivice oboriti sa 0.5/45°

N0	Datum	Dopis br.	Povobitno	Izmjena	Izmenio	Polpis	Odobrio
----	-------	-----------	-----------	---------	---------	--------	---------

No.	Datum	Dopis br.	Prvobitno	Izmjena	Izmenio	Polpis	Odobrio	Počpis	Ø20H11 <table border="1"> <tr> <td>+0.034</td> </tr> <tr> <td>0</td> </tr> </table>	+0.034	0
										+0.034	
0											
1	21.09.2018	1037	6 mm	4 mm	N. Cvjetičanin	<i>[Signature]</i>	A. Matović	<i>[Signature]</i>			

Crtež je urađen na osnovu uzorka dostavljenog od SP "Centrala"
(dopis br.2083/5 od 20.09.2016.)

N8 // N7

A-A (1:1)

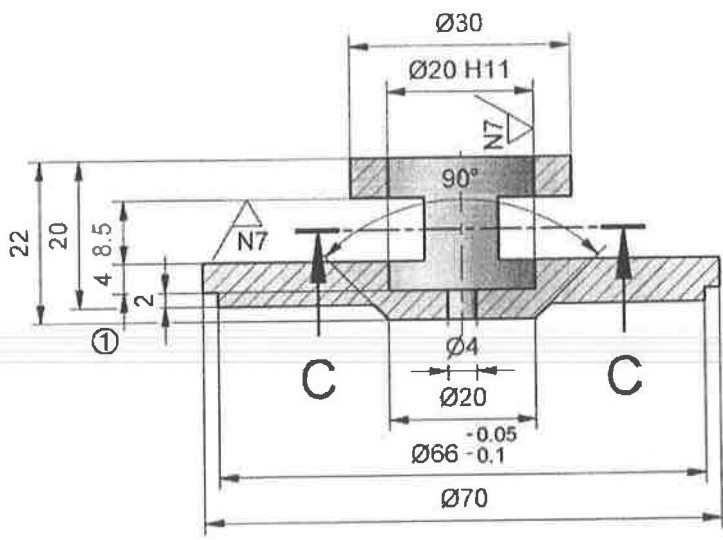

C-C (1:1)

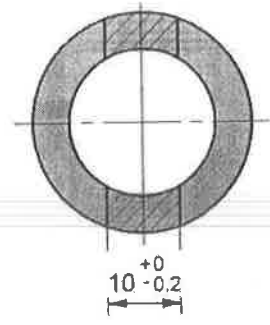

B-B (2:1)

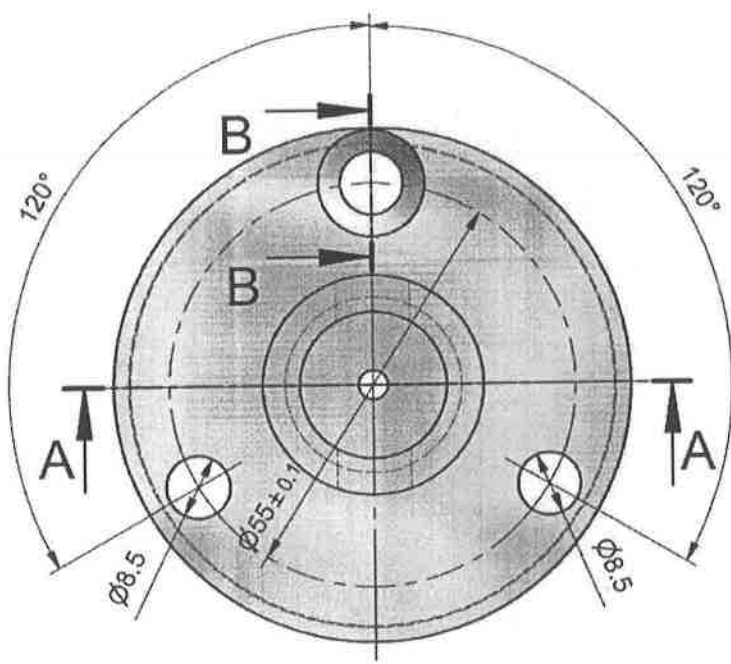
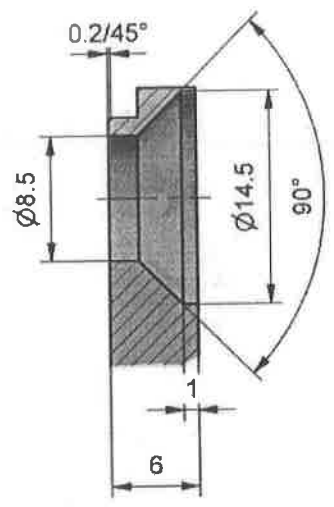

R 1:2

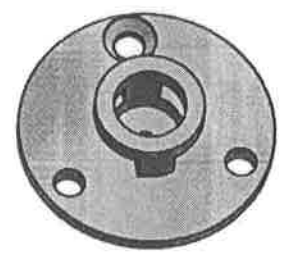

GSP 3091473
K.B. 100-200-039

17	007	NAZIV DETALJA - SKLOPA	Standard	E 295 (Č.0545)	Ø70 x 22	1	0,179
Montaž	Detalj	Kočni cilindri		Materijal	Dimenzije	Kom.	Masa (kg)
Veza sa							
R	1:1	PRIRUBNICA POTISNE POLUGE KOČNOG CILINDRA DÜWAG	T-17-VI		GSP "BEOGRAD"		
			Snimio-konst.		N.Cvjetičanin		
			Crtao		-/-		
			Pregledao	Sept. 2016	A. Matović, dipl.maš.inž.		
			Overava		-/-		

Potpis Odobrio Potpis Izmenio Izmena Prvobitno Dopis br. Datum No.

Ø20H11	+0.034
	0
Ø30H7	+0.021
	0

N9 // N7 //

Crtež je urađen na osnovu uzorka dostavljenog od SP "Centralia"
(dopis br. 2083/6 od 20.09.2016.)

A-A (1:1)

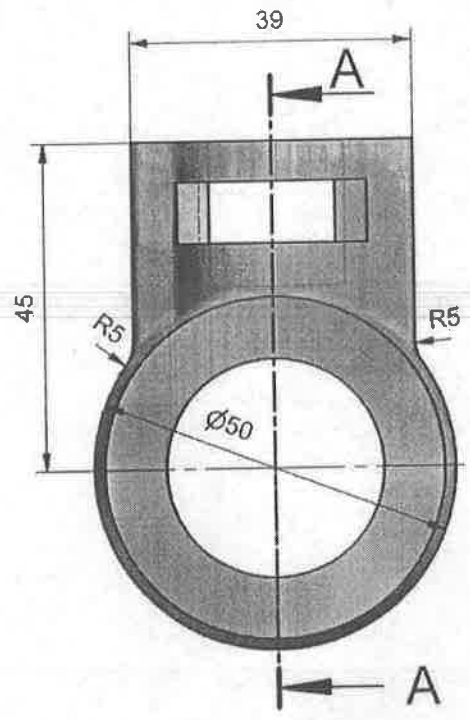
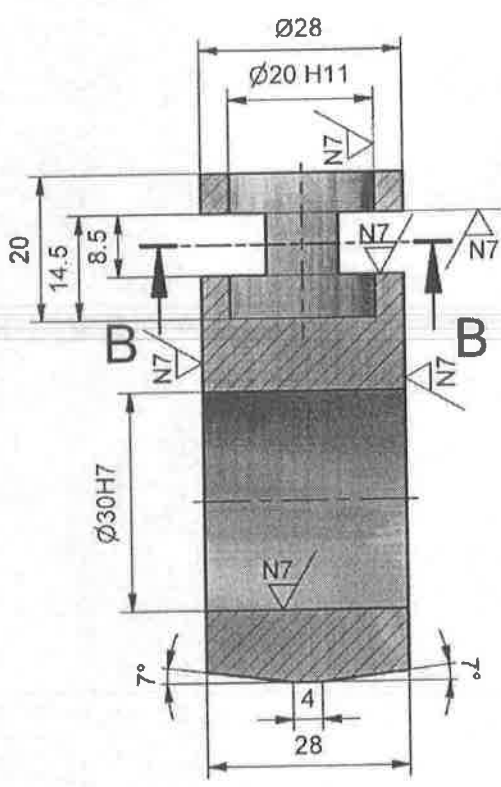

B-B (1:1)

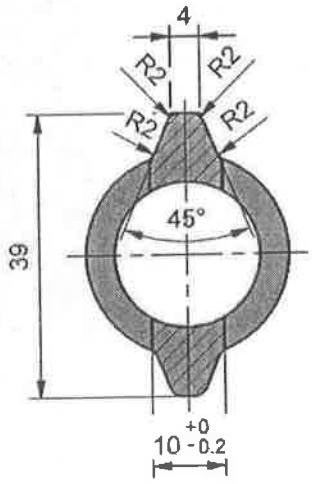

GSP 3091481
K.B. 100-200-040

17	008	NAZIV DETALJA - SKLOPA	Standard	E 295 (Č.0545)	OTKOVAK	1	0.310
Montaž	Detalj	Kočni cilindri		Materijal	Dimenzije	Kom.	Masa (kg)
Veza sa		KRAJNICA VREtenA KOČNOG CILINDRA DÜWAG	T-17-VI		GSP "BEOGRAD"		
R	1:1		Snimio-konst. Crtao Pregledao Overava	Sept. 2016	N.Cvjetičanin, dipl.maš.inž. N.Cvjetičanin, dipl.maš.inž. A.Matović, dipl.maš.inž. A.Matović, dipl.maš.inž.		

Polis	Ø36H7	+0.025 0
Polis	Ø42H7	+0.025 0

Crtelj je urađen na osnovu originalne dokumentacije i prema uzorku

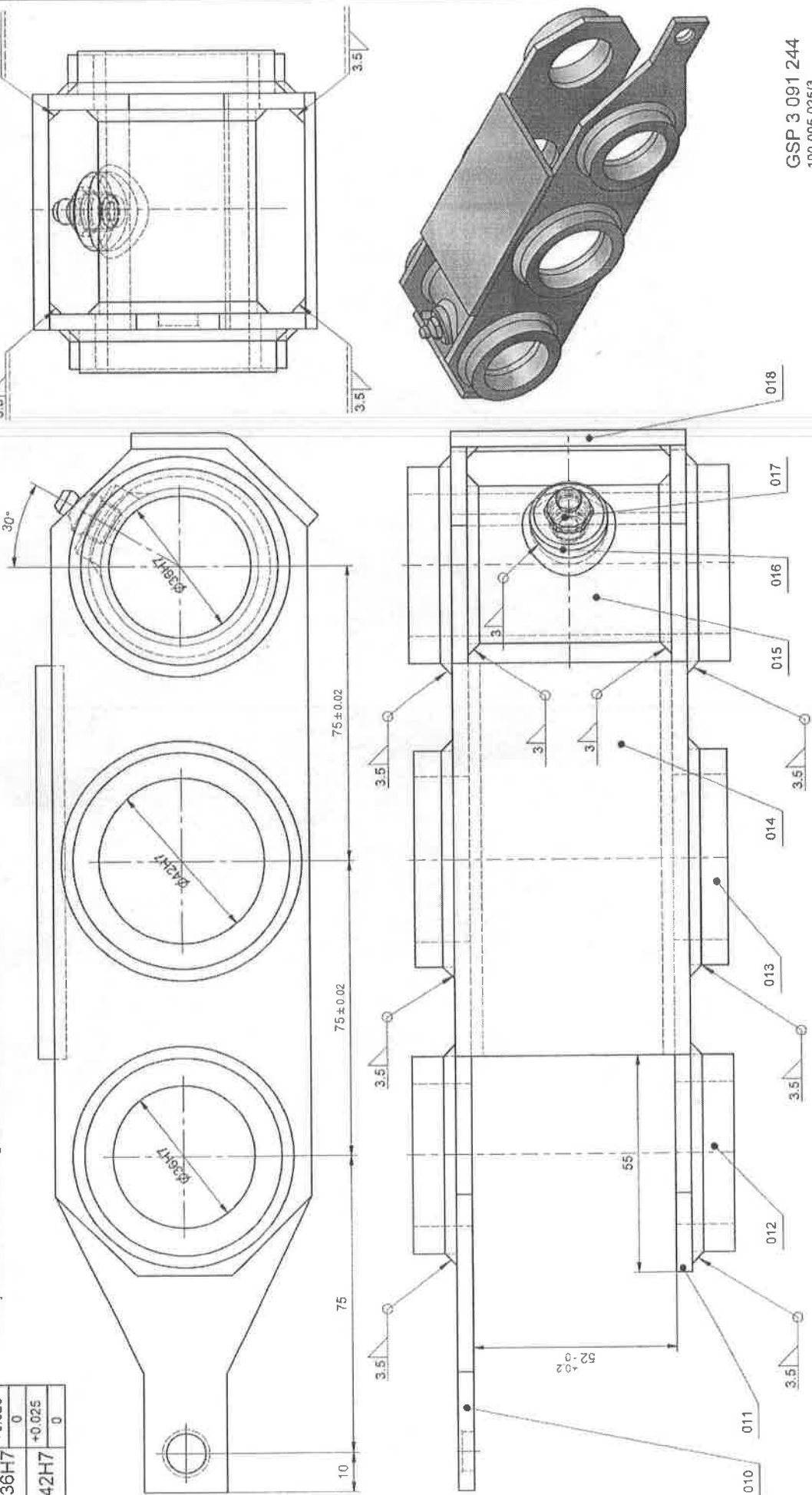

GSP 3 091 244
100-005-025/3

NAPOMENA:

- Posle zavarivanja sklopa u alatu, tehnološke otvore Ø34 i Ø40 obraditi na meru Ø36H7 i Ø42H7
- Izbušiti otvor Ø9 na Poz.015 i narezati navoj M10x1 na Poz.015 i Poz.016
- Radne površine maskirati i sklop zaštititi osnovnom alkidnom bojom

Mont	Delj	Naziv dela	Standard	Materijal	Dimenzije	Kom.	Tež. u kp
35	018	Ukrucenje		S355J2Q3 (C 0563)	#4x63x90	1	
35	017	Mazalica AM10x1	SRPS M.C4.612		AM10x1	1	
35	016	Nosač mazalice		S355J2Q3 (C 0563)	Ø20x15	1	
35	015	Čaura		S355J2Q3 (C 0563)	Ø40x57	1	
35	014	Most		S355J2Q3 (C 0563)	#4x60x100	1	
35	013	Prsten 55/40		S355J2Q3 (C 0563)	Ø55x15	2	
35	012	Prsten 50/34		S355J2Q3 (C 0563)	Ø50x16	4	
35	011	Stranica		S355J2Q3 (C 0563)	#4 x65x210	1	
35	010	Stranica duža		S355J2Q3 (C 0563)	#4x65x265	1	

35	000/2	NAZIV DETALJA - SKLOPA	Standard	Materijal	Dimenzije	Kom.	Tež. u kp
35	000/2	Mehaničko kočno polužje	T-17-DS		GSP "BEOGRAD"		
		Nosač kočne papuče spojni sa tri otvora levi prikolice B4	Snmio-konst	12.08.2011	Dalbor Radovanac maš.ing		
			Čitao	12.08.2011	Dalbor Radovanac maš.ing		
			Pregledao	12.08.2011	G. Klisć dipl. maš. ing		
			Overava	24.02.2016	A. Matović dipl. maš. ing		

R 1:1

Poljs
Odobrio
Poljs
Izmenio
Izmena
Provbitno
Dopis br.
Datum
NO.

Ø10H11
+0.08
0

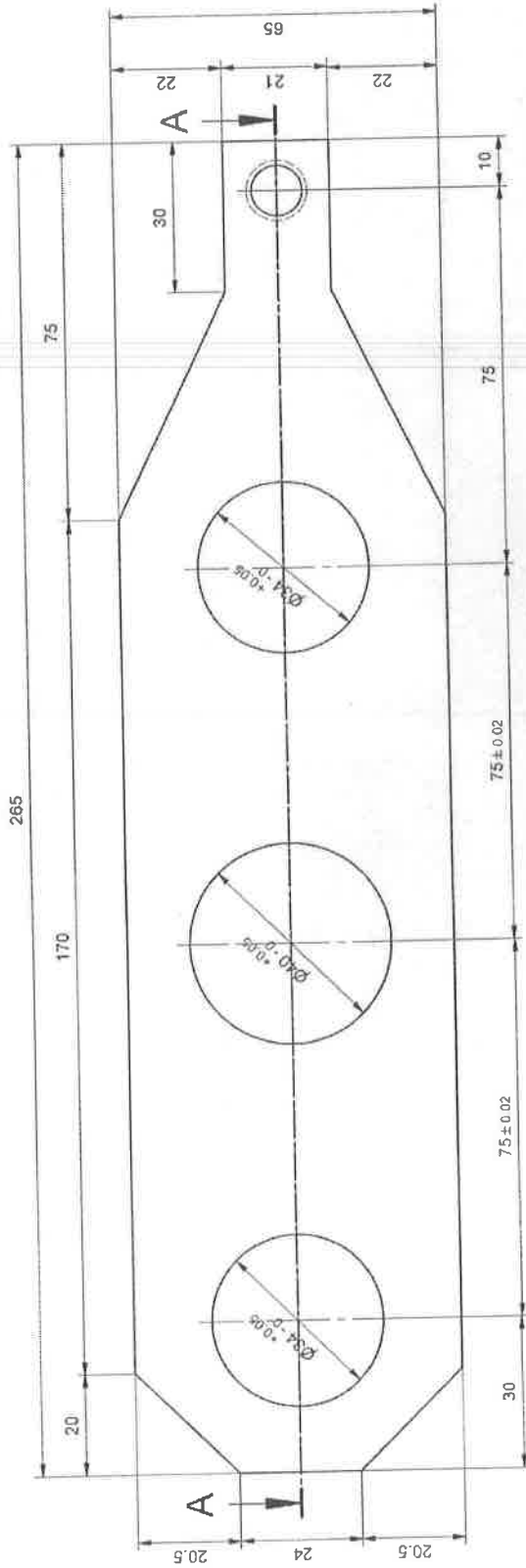

A-A (1:1)

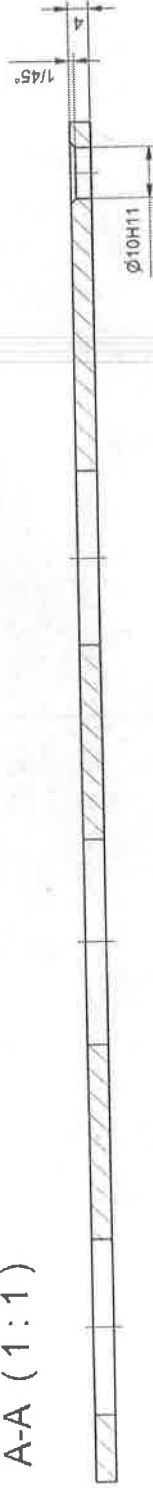

35	010	010	355703 (0.05)	#4x65x265	1
NAZIV DETALJA - SKLOPA		Standard	Material	Dimenzije	Kom. Tež. u kp
Mehaničko kočno polužje		T-17-DS	GSP "BEOGRAD"		
Veza sa 0001 0002		Snimio-konst.	11.08.2011	Dalibor Radovanac maš.ing	
R 1:1		Crtao	11.08.2011	Dalibor Radovanac maš.ing	
Stranica duža		Preporučio	11.08.2011	G. Klisić dipl.mas.ing	
		Overava	24.02.2016	A. Malović dipl.mas.ing	01/17/14

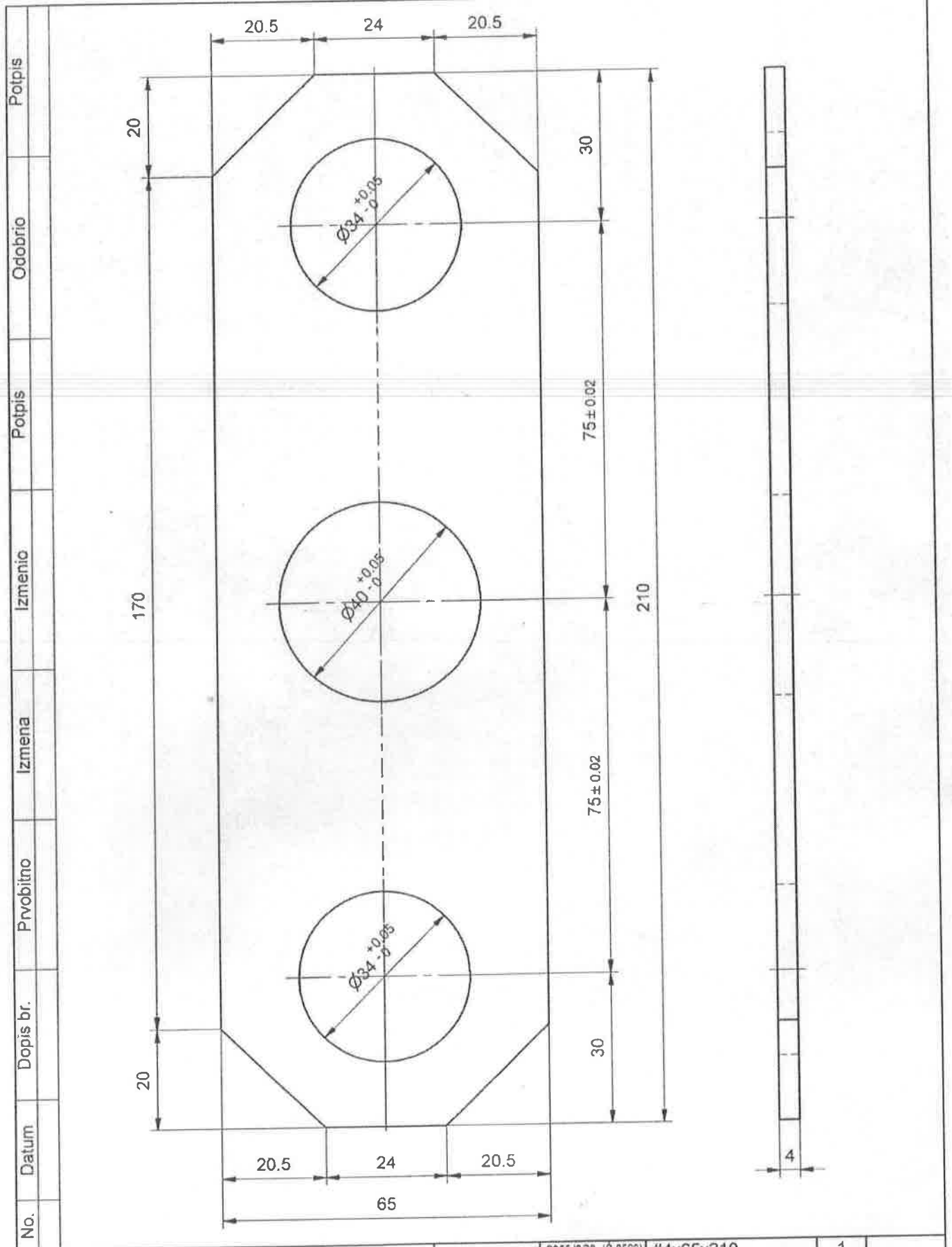

No.	Datum	Dopis br.	Prvobitno	Izmena	Izmenio	Potpis	Odobrio	Potpis	
35	011								
Montaža	Detalj	NAZIV DETALJA - SKLOPA			Standard	Materijal	Dimenzije	Kom.	Tež. u kp
Veza sa	000/1 000/2	Mehaničko kočno polužje			T-17-DS	#4x65x210	GSP "BEOGRAD"	1	
R	1:1	Stranica			Snimio-konst.	11.08.2011	Dalibor Radovanac maš.ing		
					Crtao	11.08.2011	Dalibor Radovanac maš.ing		
					Pregledao	11.08.2011	G. Klisić dipl. maš.ing		
					Overava	24.02.2016	A. Matović dipl. maš.ing		<i>Amir</i>

✓ / / N8 / /

No.	Datum	Dopis br.	Prvobitno	Izmjena	Izmenio	Potpis	Odobrio	Potpis
-----	-------	-----------	-----------	---------	---------	--------	---------	--------

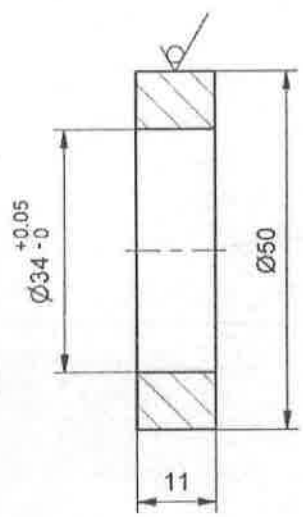

35	012			S355J2G3 (C 0563)	Ø 50x16	4	
Montaža	Detalj	NAZIV DETALJA - SKLOPA	Standard	Materijal	Dimenzije	Kom.	Tež.u kp
Veza sa 0001 0002 0003		Mehaničko kočno polužje	T-17-DS		GSP "BEOGRAD"		
R	1:1	Prsten 50/34	Snimio-konst.	11.08.2011	Dalibor Radovanac maš.ing		
			Crtao	11.08.2011	Dalibor Radovanac maš.ing		
			Pregledao	11.08.2011	G.Klasić dipl.maš.ing		
			Overava	24.02.2016	A.Matović dipl.maš.ing		

[Handwritten signature]

No.	Datum	Dopis br.	Prvobitno	Izmena	Izmenio	Potpis	Odobrio	Potpis
-----	-------	-----------	-----------	--------	---------	--------	---------	--------

▽ / / N8 / /

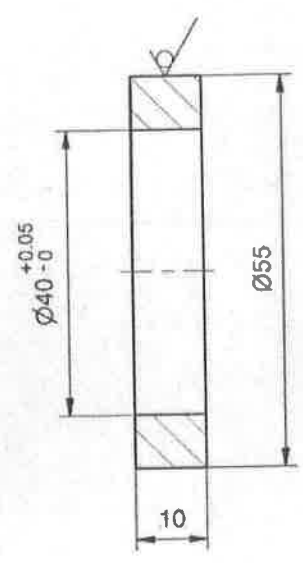

35	013		S355J2G3 (C 0563)	$\varnothing 55 \times 15$	2	
Montaža	Detalj	NAZIV DETALJA - SKLOPA	Standard	Materijal	Dimenzije	Kom. Tež. u kp
		Mehaničko kočno polužje				
Veza sa	000/1 000/2		T-17-DS		GSP "BEOGRAD"	
R	1:1	Prsten 55/40	Snimio-konst.	11.08.2011	Dalibor Radovanac maš.ing	
			Crtao	11.08.2011	Dalibor Radovanac maš.ing	
			Pregledao	11.08.2011	G. Klisić dipl.maš.ing	
			Overava	24.02.2016	A Matović dipl.maš.ing	
						<i>Handwritten signature</i>

No.	Datum	Dopis br.	Prvobitno	Izmena	Izmenio	Polpis	Odobrio	Polpis
-----	-------	-----------	-----------	--------	---------	--------	---------	--------

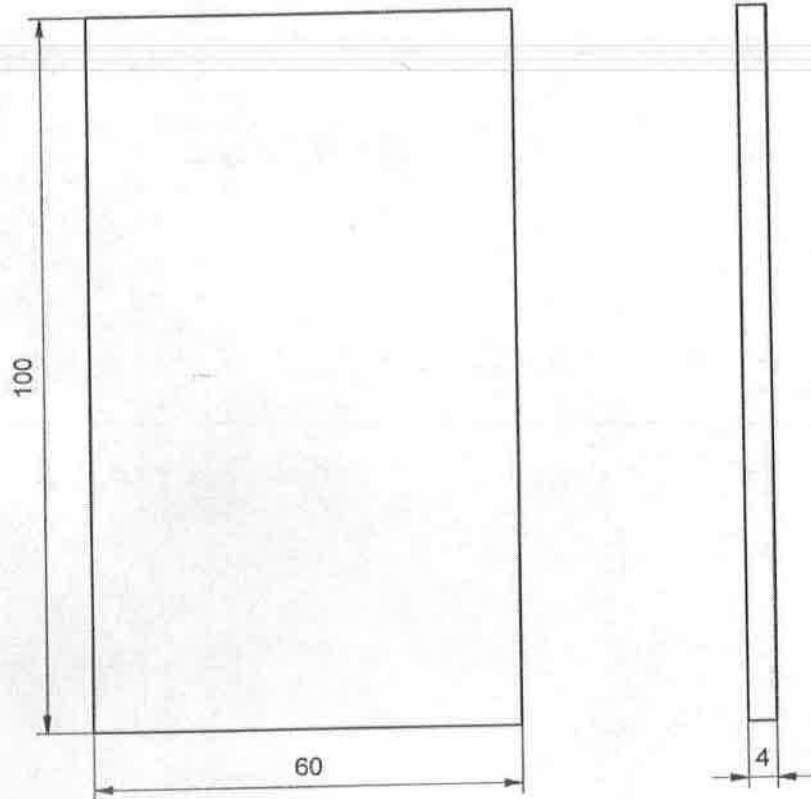

35	014		S355J2G3 (C 0563)	#4x60x100	1	
Montaža	Detalj	NAZIV DETALJA - SKLOPA	Standard	Materijal	Dimenzije	Kom. Tež.u kp
Veza sa 0001 0002 0003		Mehaničko kočno polužje	T-17-DS		GSP "BEOGRAD"	
R 1:1	Most	Snimio-konst.	11.08.2011	Dalibor Radovanac maš.ing		
		Crtao	11.08.2011	Dalibor Radovanac maš.ing		
		Pregledao	11.08.2011	G.Klisić dipl.maš.ing		
		Overava	24.02.2016	A.Matović dipl.maš.ing		

DM

Potpis

Odobrio

Potpis

Izmenio

Izmena

Prvobitno

Dopis br.

Datum

No.

Otvor $\varnothing 9$ za M10x1 izbušiti a navoj narezati u sklopu sa Poz.016 posle zavarivanja

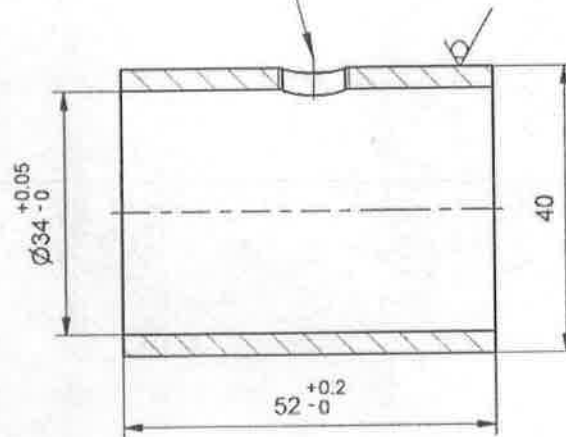

35	015		S355J2G3 (C 0563)	$\varnothing 40 \times 57$	1	
Montaža	Detalj	NAZIV DETALJA - SKLOPA	Standard	Materijal	Dimenzije	Kom. Tež.u kp
Veza sa 0001 0002 0003		Mehaničko kočno polužje	T-17-DS		GSP "BEOGRAD"	
R	1:1	Čaura	Snimio-konst.	11.08.2011	Dalibor Radovanac maš.ing	
			Crtao	11.08.2011	Dalibor Radovanac maš.ing	
			Pregledao	11.08.2011	G.Klisić dipl.maš.ing	
			Overava	24.04.2016	A.Matovic dipl.maš.ing	<i>OMM</i>

Potpis

Odobrio

Potpis

Izmenio

Izmena

Prvobitno

Dopis br.

Datum

No.

NB

A-A (1:1)

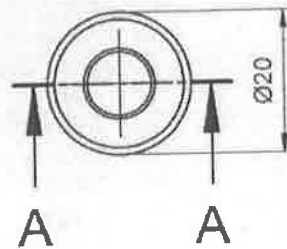
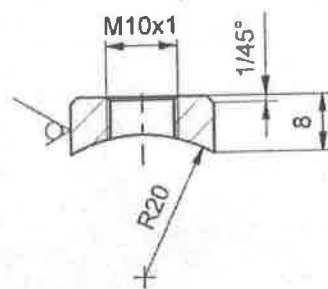
**NAPOMENA:**

- Izbušiti otvor $\varnothing 9$ za navoj M10x1 a navoj urezati u sklopu posle zavarivanja sa Poz. 015

35	016		S355J2G3 (Č 0563)	Ø 20x15	1	
Montaža	Detalj	NAZIV DETALJA - SKLOPA	Standard	Materijal	Dimenzije	Kom. Tež.u kp
Veza sa	0001 0002 0003	Mehaničko kočno polužje	T-17-DS		GSP "BEOGRAD"	
R	1:1	Nosać mazalice	Snimio-konst.	11.08.2011	Dalibor Radovanac maš.ing	
			Crtao	11.08.2011	Dalibor Radovanac maš.ing	
			Pregledao	11.08.2011	G.Klisić dipl.maš.ing	
			Overava	24.02.2016	A.Matović dipl.maš.ing	

No.	Datum	Dopis br.	Prvobitno	Izmena	Izmenio	Potpis	Odobrio	Potpis
-----	-------	-----------	-----------	--------	---------	--------	---------	--------

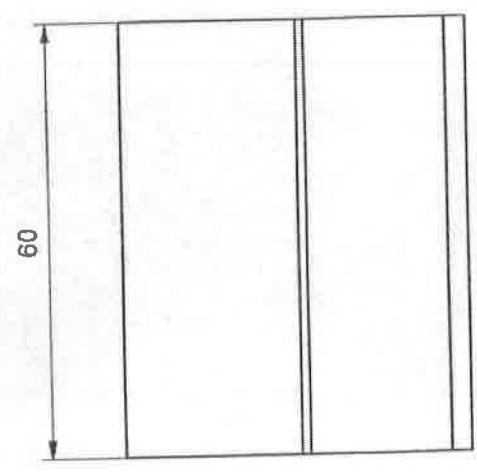
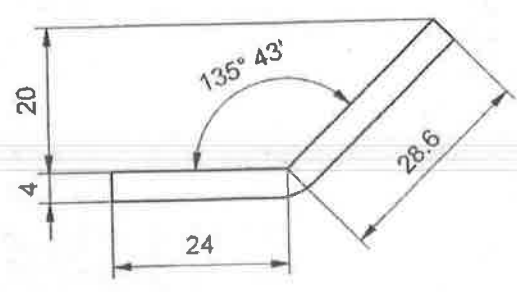

35	018	NAZIV DETALJA - SKLOPA	Standard	S355J2G3 (C 0563)	#4x53x60	1	Tež. u kp
Montaža	Detalj	Mehaničko kočno polužje	T-17-DS	GSP "BEOGRAD"			
Veza sa	000/1 000/2	Ukrućenje	Snimio-konst.	11.08.2011	Dalibor Radovanac maš.ing		
R	1:1		Crtao	11.08.2011	Dalibor Radovanac maš.ing		
			Pregledao	11.08.2011	G. Klisić dipl.maš.ing		
			Overava	24.02.2016	A. Matović dipl.maš.ing		<i>AM!</i>

Poljris
DMM

Crtež je urađen na osnovu originalne dokumentacije i prema uzorku

Ø36H7
+0,025
0

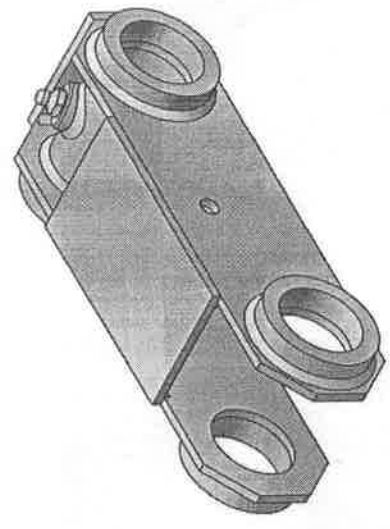
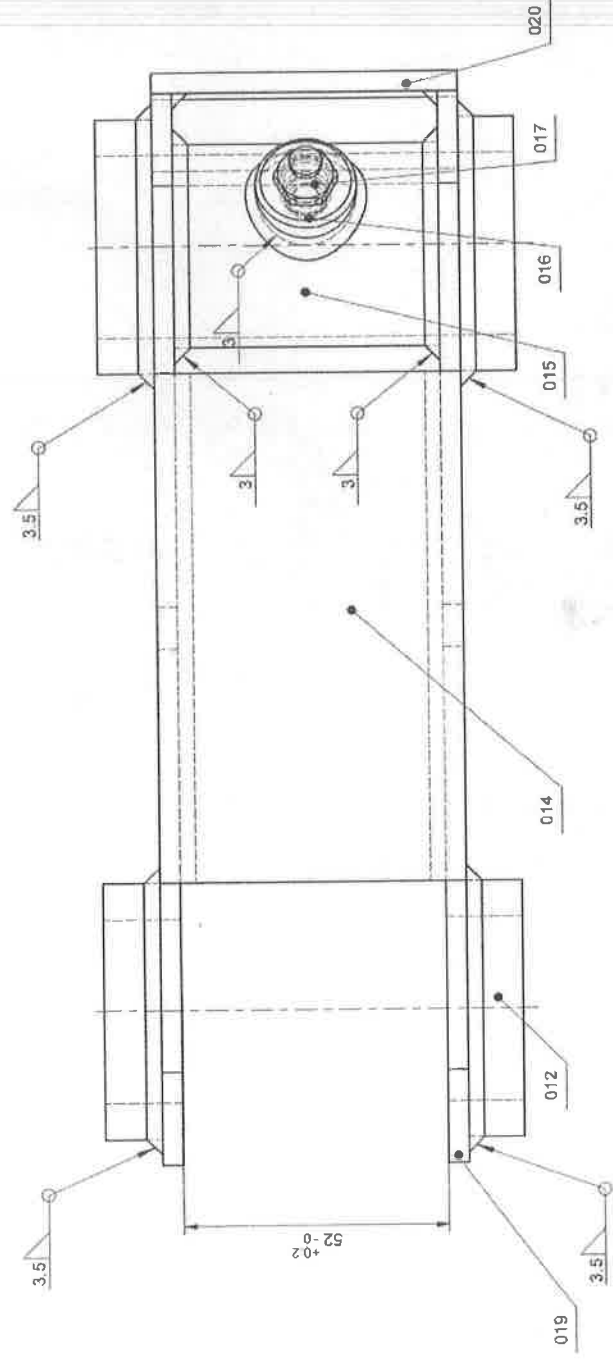
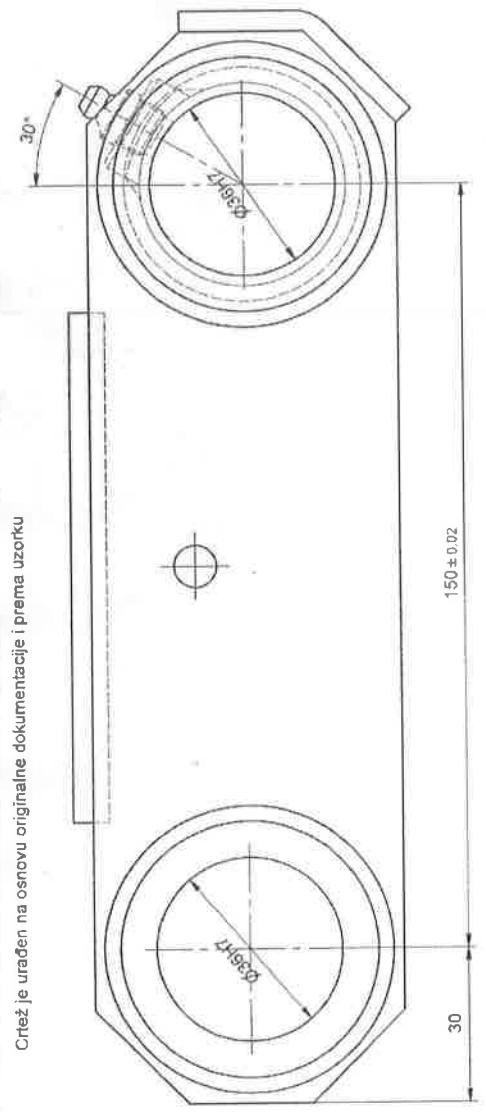
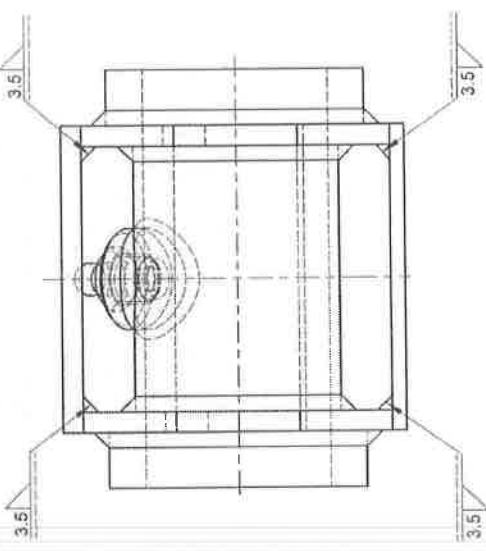

GSP 3 091 252
100-005-026/3

NAPOMENA:

- Posle zavarivanja sklopa u alatu, tehnološke otvore Ø34 obraditi na meru Ø36H7
- Izbušiti otvor Ø9 na Poz.015 i narezati navoj M10x1 na Poz.015 i Poz.016
- Radne površine maskirati i sklop zaštititi osnovnom alkidnom bojom

NO.	Detaj	Naziv dela	Standard	Materijal	Dimenzije	Kom.	Tež. u kp
35	020	Ukrucenje		S35L023 (C 0553)	#4x49.5x60	1	
35	019	Stranica		S35L023 (C 0553)	#4x60x210	2	
35	017	Mazalica AM1x1	SRPS M.C4.612		AM10x1	1	
35	016	Nosač mazalice		S35L023 (C 0553)	Ø20x15	1	
35	015	Čaura		S35L023 (C 0553)	Ø40x57	1	
35	014	Most		S35L023 (C 0553)	#4x60x100	1	
35	012	Prsten 50/34		S35L023 (C 0553)	Ø50x16	4	
Mont	Detaj	Naziv dela	Standard	Materijal	Dimenzije	Kom.	Tež. u kp

35 000/3

MAZIV DETALJA - SKLOPA
Mehaničko kočno poluzije

Standard
T-17-DS

Dimenzije
GSP "BEOGRAD"

Srmo-konst.	12.08.2011	Dalbor Radovanac maš.ing
Čtao	12.08.2011	Dalbor Radovanac maš.ing
Pregledao	12.08.2011	G. Klisic dipl.maš.ing
Overava	24.02.2016	A. Katić dipl.maš.ing

1

Nosač kočne papuče
unutrašnji sa 2 (4) otvora
prkolice B4

Standard
T-17-DS

Dimenzije
GSP "BEOGRAD"

R 1:1

35 000/3

MAZIV DETALJA - SKLOPA
Mehaničko kočno poluzije

Standard
T-17-DS

Dimenzije
GSP "BEOGRAD"

440	Dopis br.	Prvobitno	Izmena	Izmenio	Poljris	Odobro	A. Matović dipl.maš.ing
1	Datum	29.02.2016	440	Usglašen razr. sa bazom	Dalbor Radovanac	Poljris	A. Matović dipl.maš.ing

No.	Datum	Dopis br.	Privobitno	Izmena	Izmenio	Potpis	Odobrio	Potpis
-----	-------	-----------	------------	--------	---------	--------	---------	--------

✓ / / N8 / /

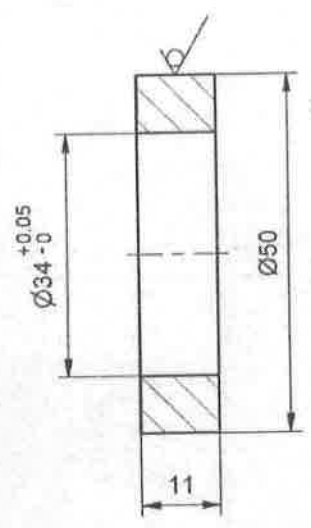

35	012			S355J2G3 (C 0563)	Ø 50x16	4	
Montaža	Detalj	NAZIV DETALJA - SKLOPA	Standard	Materijal	Dimenzije	Kom.	Tež.u kp
Veza sa	000/1 000/2 000/3	Mehaničko kočno polužje	T-17-DS	GSP "BEOGRAD"			
R	1:1	Prsten 50/34	Snimio-konst.	11.08.2011	Dalibor Radovanac maš.ing		
			Crtao	11.08.2011	Dalibor Radovanac maš.ing		
			Pregledao	11.08.2011	G.Klisić dipl.maš.ing		
			Overava	24.02.2016	A.Matović dipl.maš.ing		

[Handwritten signature]

No.	Datum	Dopis br.	Prvobitno	Izmena	Izmenio	Potpis	Odobrio	Potpis
-----	-------	-----------	-----------	--------	---------	--------	---------	--------

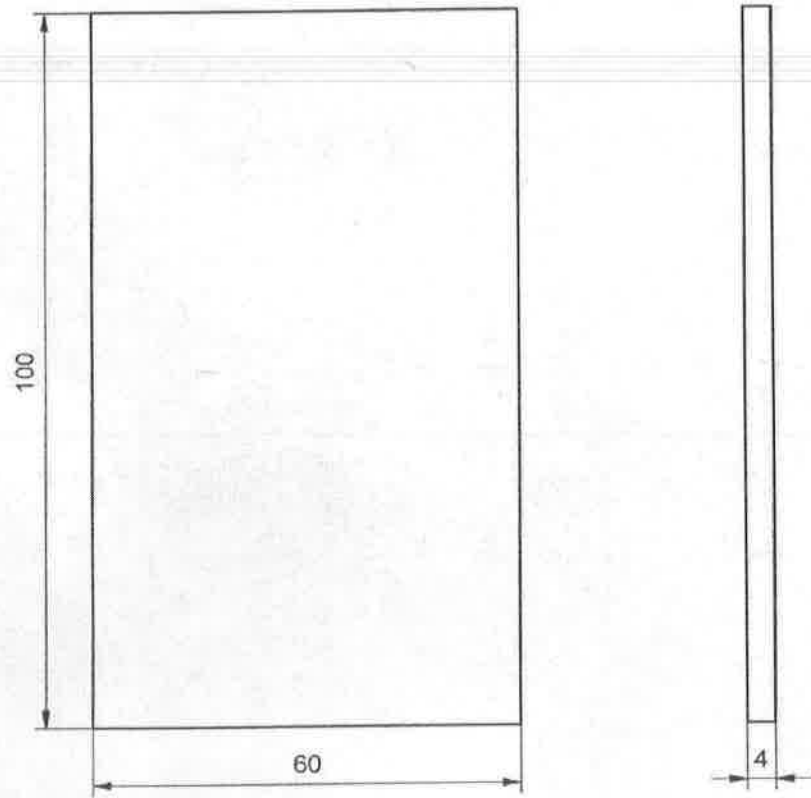

35	014			S355J2G3 (Č 0563)	#4x60x100	1	
Montaža	Detalj	NAZIV DETALJA - SKLOPA	Standard	Materijal	Dimenzije	Kom.	Tež.u kp
Veza sa 0001 0002 0003		Mehaničko kočno polužje					
R	1:1	Most	T-17-DS	GSP "BEOGRAD"			
			Snimio-konst.	11.08.2011	Dalibor Radovanac maš.ing		
			Crtao	11.08.2011	Dalibor Radovanac maš.ing		
			Pregledao	11.08.2011	G.Klisić dipl.maš.ing		
			Overava	24.02.2016	A.Matović dipl.maš.ing		<i>DMM</i>

No.	Datum	Dopis br.	Privobitno	Izmjena	Izmenio	Potpis	Odobrio	Potpis
-----	-------	-----------	------------	---------	---------	--------	---------	--------

▽ / / N8 / /

Otvor Ø9 za M10x1 izbušiti a navoj narezati u sklopu sa Poz.016 posle zavarivanja

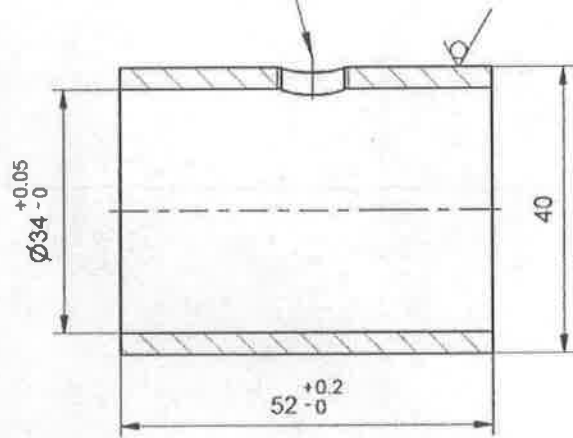

35	015			S355J2G3 (C 0563)	Ø 40x57	1	
Montaža	Detalj	NAZIV DETALJA - SKLOPA	Standard	Materijal	Dimenzije	Kom.	Tež.u kp
		Mehaničko kočno polužje					
Veza sa 0001 0002 0003			T-17-DS		GSP "BEOGRAD"		
R	1:1	Čaura	Snimio-konst.	11.08.2011	Dalibor Radovanac maš.ing		
			Crtao	11.08.2011	Dalibor Radovanac maš.ing		
			Pregledao	11.08.2011	G.Klisić dipl.maš.ing		
			Overava	24.04.2016	A.Matović dipl.maš.ing		<i>AM</i>

Potpis

Odobrio

Potpis

Izmenio

Izmena

Prvobitno

Dopis br.

Datum

No.

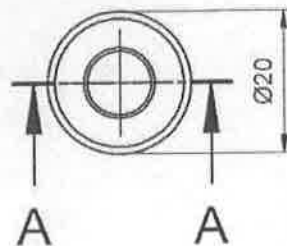
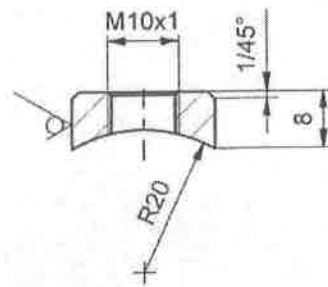

A-A (1:1)

**NAPOMENA:**

- Izbušiti otvor $\varnothing 9$ za navoj M10x1 a navoj urezati u sklopu posle zavarivanja sa Poz. 015

35	016			S355J2G3 (Č 0563)	$\varnothing 20 \times 15$	1	
Montaža	Detalj	NAZIV DETALJA - SKLOPA	Standard	Materijal	Dimenzije	Kom.	Tež. u kp
		Mehaničko kočno polužje					
Veza sa 0001 006/2 0003		Nosач mazalice	T-17-DS		GSP "BEOGRAD"		
R 1:1			Snimio-konst.	11.08.2011	Dalibor Radovanac maš.ing		
			Crtao	11.08.2011	Dalibor Radovanac maš.ing		
			Pregledao	11.08.2011	G.Klisić dipl.maš.ing		
			Overava	24.02.2016	A.Matović dipl.maš.ing		
							<i>DMTA</i>

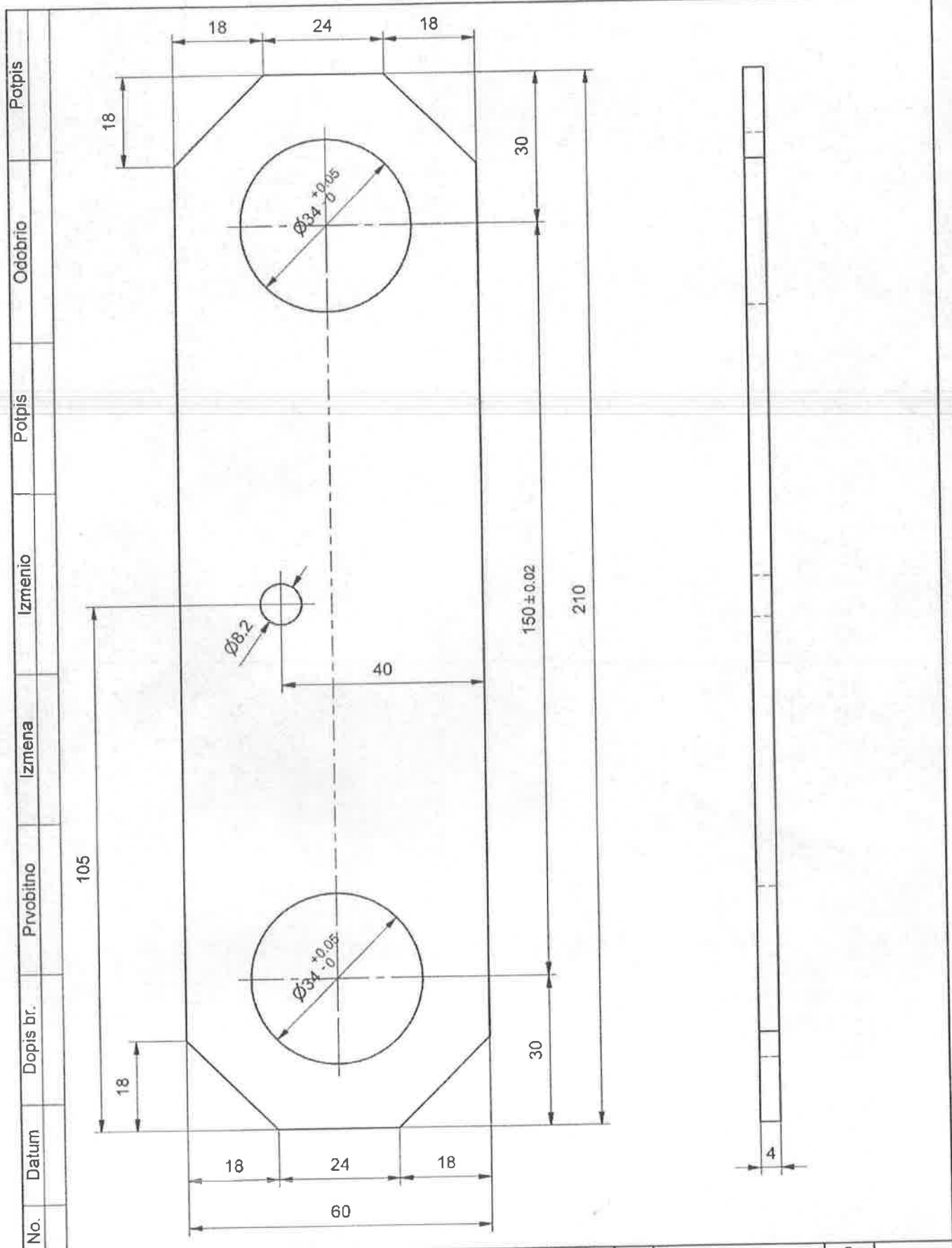

No.	Datum	Dopis br.	Prvobitno	Izmena	Izmenio	Potpis	Odobrio	Potpis
35	019	NAZIV DETALJA - SKLOPA		Standard	S355J2G3 (C 0563)	#4x60x210	2	Tež.u kp
Montaža	Detalj	Mehaničko kočno polužje		Materijal	T-17-DS	GSP "BEOGRAD"	Kom.	
Veza sa	000/3	Stranica		Snimio-konst.	12.08.2011	Dalibor Radovanac maš.ing		
				Crtao	12.08.2011	Dalibor Radovanac maš.ing		
				Pregledao	12.08.2011	G.Klisić dipl.maš.ing		
				Overava	24.02.2016	A.Matović dipl.maš.ing		01111

No.	Datum	Dopis br.	Prvobitno	Izmena	Izmenio	Potpis	Odobrio	Potpis
-----	-------	-----------	-----------	--------	---------	--------	---------	--------

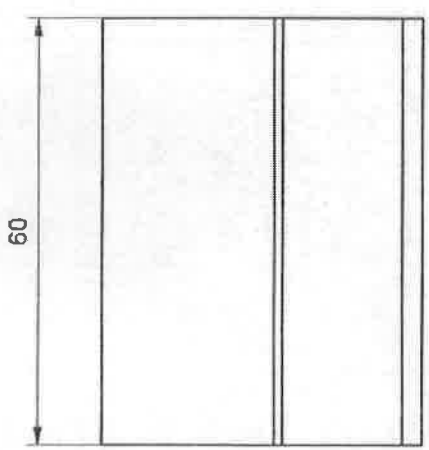
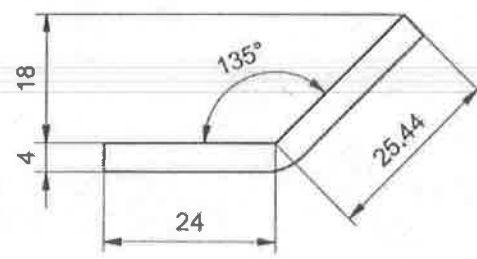

35	020	NAZIV DETALJA - SKLOPA	Standard	S355J2G3 (C 0583)	#4x49.5x60	1	Tež. u kp
Montaža	Detalj	Mehaničko kočno polužje	T-17-DS		GSP "BEOGRAD"		
Veza sa	000/3	Ukrucenje	Snimio-konst.	12.08.2011	Dalibor Radovanac maš.ing		
R	1:1		Crtao	12.08.2011	Dalibor Radovanac maš.ing		
			Pregledao	12.08.2011	G.Klisić dipl.maš.ing		
			Overava	24.02.2016	A.Matović dipl.maš.ing		

Polpis	Ø36H7	+0.025
		0
Polpis	Ø42H7	+0.025
		0

Crtaz je uraden na osnovu originalne dokumentacije i prema uzorku

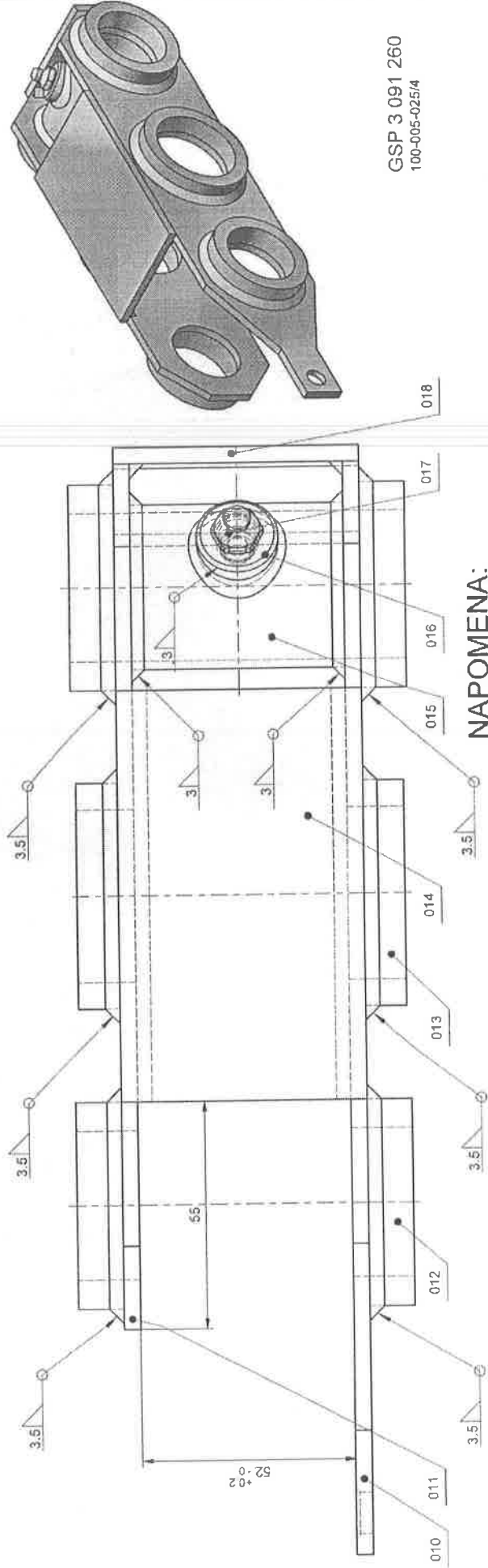
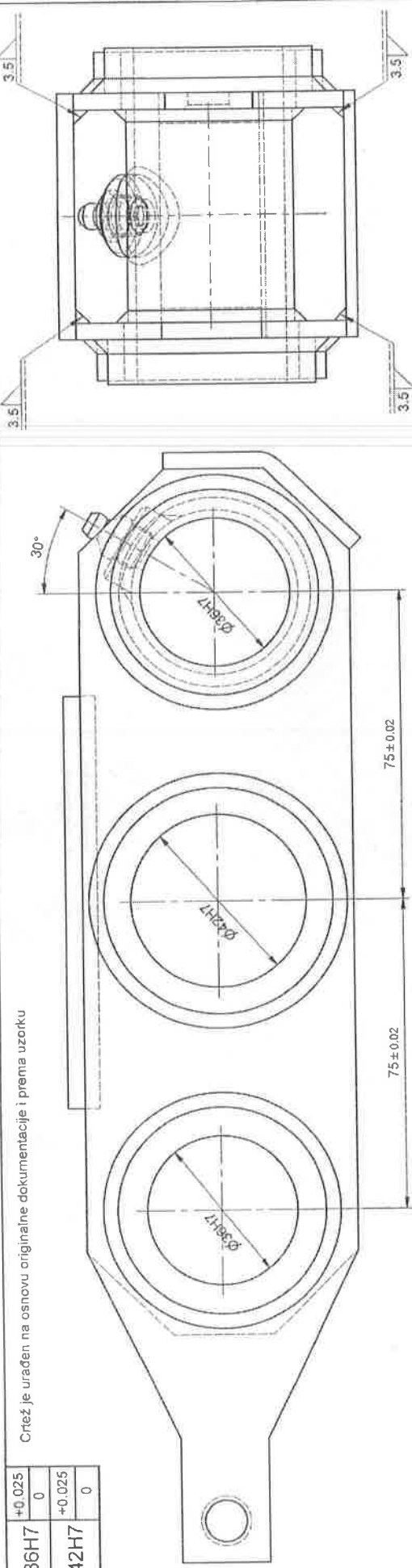

GSP 3 091 260
100-005-025/4

NAPOMENA:

- Posle zavarivanja sklopa u alatu, tehnološke otvore Ø34 i Ø40 obraditi na meru Ø36H7 i Ø42H7
- Izbušiti otvor Ø9 na Poz.015 i narezati navoj M10x1 na Poz.015 i Poz.016
- Radne površine maskirati i sklop zaštititi osnovnom alkidnom bojom

NO.	Datum	Dopis br.	Frvo biljno	Izmena	Izmenio	Polpis	Odobrio	Mont	Detaj	Standard	Materijal	Dimenzije	Kom.	Tež. u kp
1	29.02.2016	440					A. Matović dipl.maš.ing							
35	018	Ukrucenje								SRPS M.C4.612	S355J031 (Č.0563)	#4x53x60	1	
35	017	Mazalica AM10x1									AM10x1		1	
35	016	Nosač mazalice									S355J031 (Č.0563) Ø20x15		1	
35	015	Čaura									S355J031 (Č.0563) Ø40x57		1	
35	014	Most									S355J031 (Č.0563) #4x60x100		1	
35	013	Pristen 55/40									S355J031 (Č.0563) Ø55x15		2	
35	012	Pristen 50/24									S355J031 (Č.0563) Ø50x16		4	
35	011	Stranica									S355J031 (Č.0563) #4x65x210		1	
35	010	Stranica duža									S355J031 (Č.0563) #4x65x265		1	
Mont														

35	000/1	Detalj	Standard	Materijal	Dimenzije	Kom.	Tež. u kp
		NAZIV DETALJA - SKLOPA					
		Mehaničko kočno poluzije					
		Nosac kočne pepube spoljni sa tri otvora desni prikolice B4					
		R 1:1					
		T-17-DS		GSP "BEOGRAD"			
		Smipto-konst. Črtao		11.08.2011		Dalbor Radovanac maš.ing	
		Pregledac		11.08.2011		G. Klisac dipl.maš.ing	
		Overava		24.02.2016		A. Matović dipl.maš.ing	

Ø10H11
+0.09
0

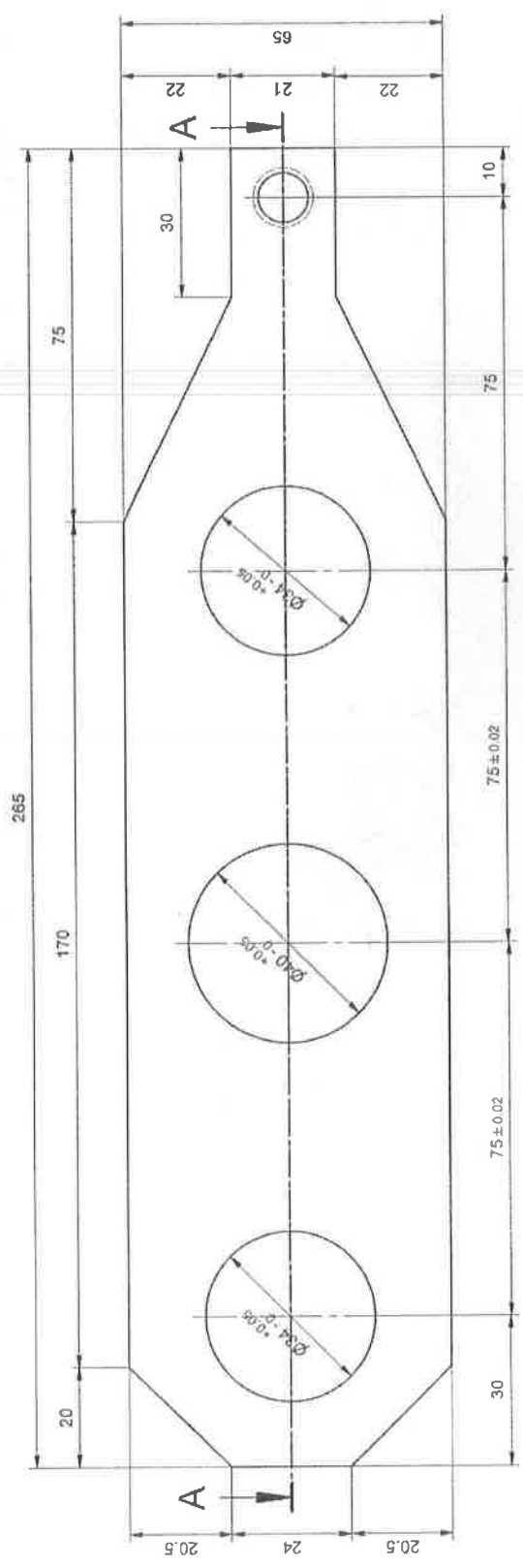

A-A (1:1)

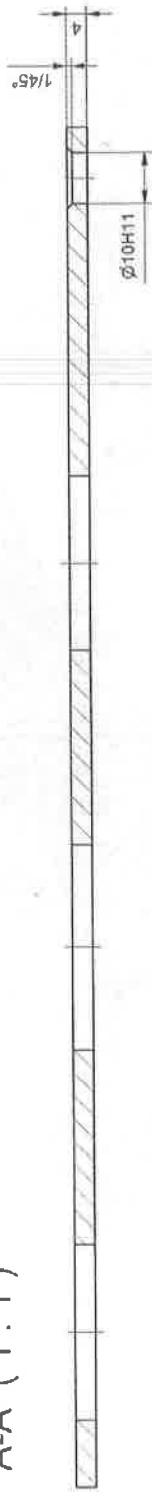

NO.	Datum	Dopis br.	Probitino	Izmena	Izmenio	Polpis	Odobrio	Polpis
-----	-------	-----------	-----------	--------	---------	--------	---------	--------

35	010	355/03_0693	#4x65x265	1	Kom. Tež u kp
Montaža	Detalji	Standard	Materijal	Dimenzije	
Veza sa 0001-0002		T-17-DS	GSP "BEOGRAD"		
R	1:1	Stranica duža			
		Mehaničko kočno polužje			
		Svrhio-konsl. 11.08.2011	Dalbor Radovanac maš.ing		
		Crtao 11.08.2011	Dalbor Radovanac maš.ing		
		Pregledao 11.08.2011	G. Kisić dipl.mas.ing		
		Overava 24.02.2016	A. Matović dipl.mas.ing		

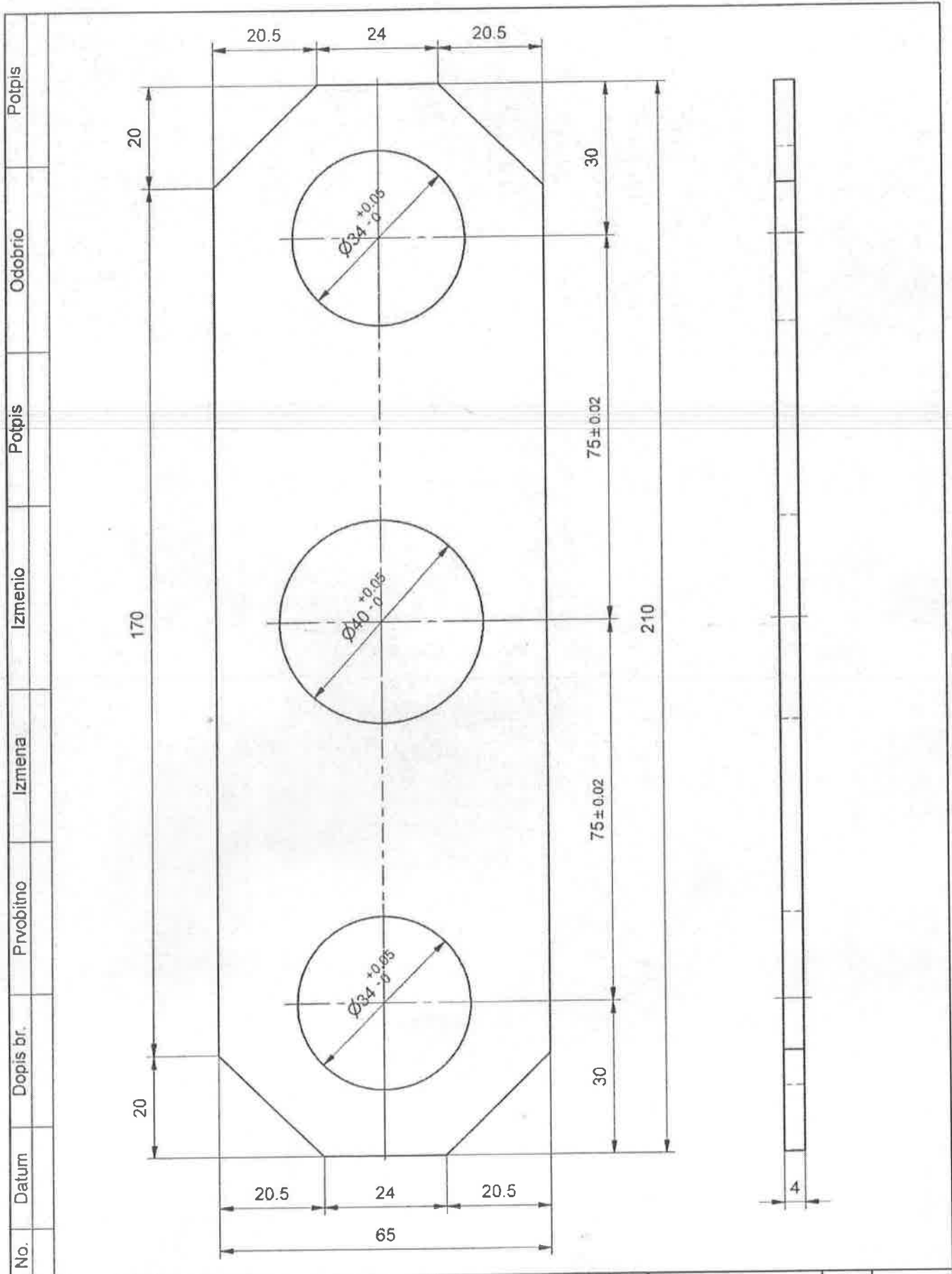

No.	Datum	Dopis br.	Prvobitno	Izmjena	Izmenio	Potpis	Odobrio	Potpis
35	011							
Montaža	Detalj	NAZIV DETALJA - SKLOPA		Standard	Materijal	Dimenzije	Kom.	Tež.u kp
Veza sa	000/1 000/2	Mehaničko kočno polužje		T-17-DS	S355J2G3 (C 0563)	#4x65x210	1	
R	1:1	Stranica		GSP "BEOGRAD"				
				Snimio-konst.	11.08.2011	Dalibor Radovanac maš.ing		
				Crtao	11.08.2011	Dalibor Radovanac maš.ing		
				Pregledao	11.08.2011	G.Klasić dipl.maš.ing		
				Overava	24.02.2016	A.Matović dipl.maš.ing		

No.	Datum	Dopis br.	Privobitno	Izmena	Izmenio	Potpis	Odobrio	Potpis
-----	-------	-----------	------------	--------	---------	--------	---------	--------

✓ / / N8 / /

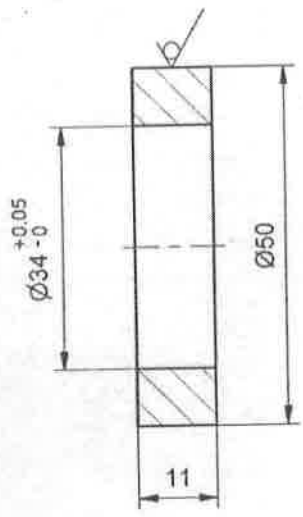

35	012			S355J2G3 (C 0563)	Ø 50x16	4	
Montaža	Detalj	NAZIV DETALJA - SKLOPA	Standard	Materijal	Dimenzije	Kom.	Tež.u kp
		Mehaničko kočno polužje		T-17-DS	GSP "BEOGRAD"		
Veza sa	000/1 000/2 000/3	Prsten 50/34	Snimio-konst.	11.08.2011	Dalibor Radovanac maš.ing		
			Crtao	11.08.2011	Dalibor Radovanac maš.ing		
			Pregledao	11.08.2011	G.Kliscić dipl.maš.ing		
			Overava	24.02.2016	A.Matović dipl.maš.ing		
R	1:1						<i>[Signature]</i>

No.	Datum	Dopis br.	Prvobitno	Izmena	Izmenio	Potpis	Odobrio	Potpis
-----	-------	-----------	-----------	--------	---------	--------	---------	--------

✓/ / N8 / /

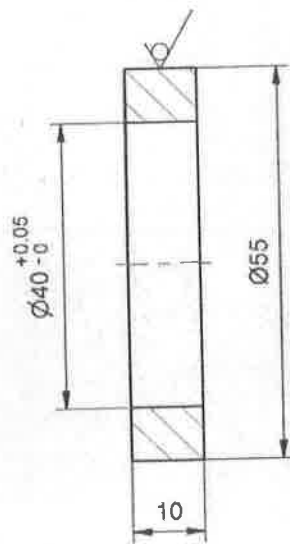

35	013		S355J2G3 (C 0563)	Ø 55x15	2	
Montaža	Detalj	NAZIV DETALJA - SKLOPA	Standard	Materijal	Dimenzije	Kom. Tež.u kp
Veza sa 000/1 000/2		Mehaničko kočno polužje	T-17-DS		GSP "BEOGRAD"	
R 1:1		Prsten 55/40	Snimio-konst.	11.08.2011	Dalibor Radovanac maš.ing	
			Crtao	11.08.2011	Dalibor Radovanac maš.ing	
			Pregledao	11.08.2011	G.Klisić dipl.maš.ing	
			Overava	24.02.2016	A.Matović dipl.maš.ing	

[Handwritten signature]

No.	Datum	Dopis br.	Prvobitno	Izmena	Izmenio	Potpis	Odobrio	Potpis
-----	-------	-----------	-----------	--------	---------	--------	---------	--------

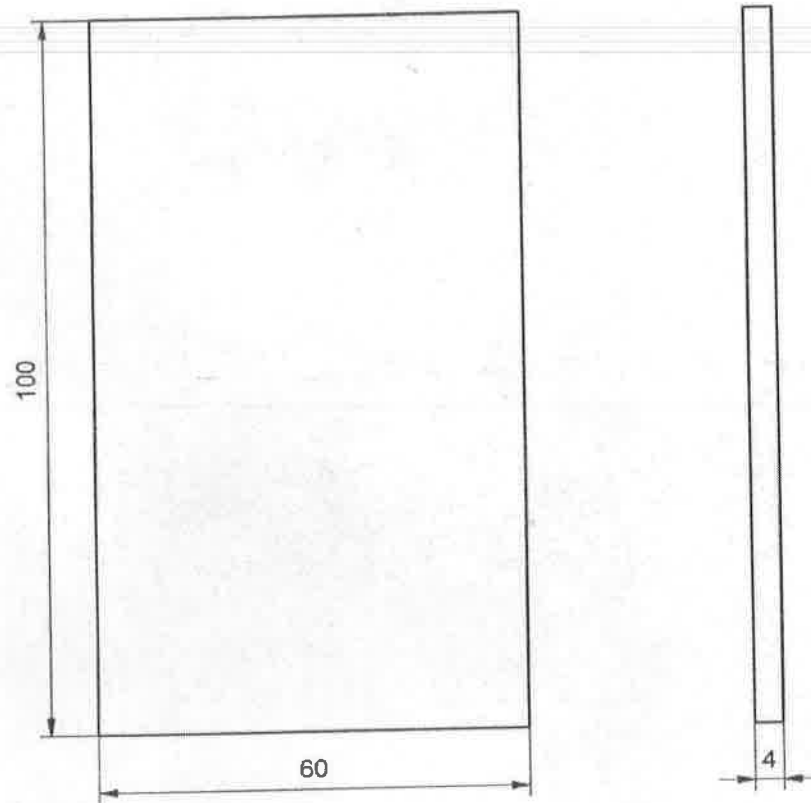

35	014		S355J2G3 (C0563)	#4x60x100	1	
Montaža	Detalj	NAZIV DETALJA - SKLOPA	Standard	Materijal	Dimenzije	Kom. Tež. u kp
		Mehaničko kočno polužje				
Veza sa	0001 0002 0003	Most	T-17-DS		GSP "BEOGRAD"	
R	1:1		Snimio-konst.	11.08.2011	Dalibor Radovanac maš.ing	
			Crtao	11.08.2011	Dalibor Radovanac maš.ing	
			Pregledao	11.08.2011	G.Kliscić dipl.maš.ing	
			Overava	24.02.2016	A.Matović dipl.maš.ing	

(Handwritten signature)

No.	Datum	Dopis br.	Prvobitno	Izmena	Izmenio	Potpis	Odobrio	Potpis
-----	-------	-----------	-----------	--------	---------	--------	---------	--------

▽ / N8 /

Otvor Ø9 za M10x1 izbušiti a navoj narezati u sklopu sa Poz.016 posle zavarivanja

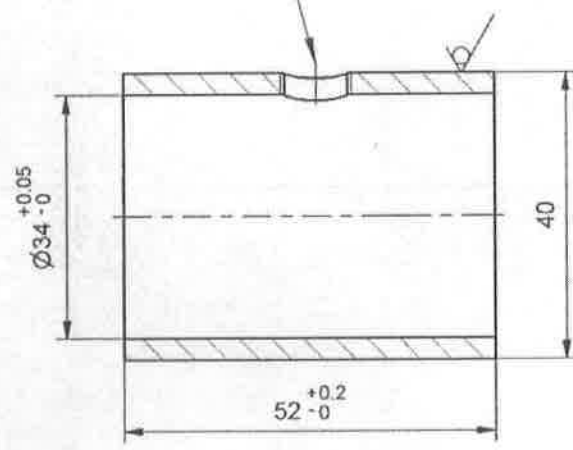

35	015			S355J2G3 (Č 0563)	Ø 40x57	1	
Montaža	Detalj	NAZIV DETALJA - SKLOPA	Standard	Materijal	Dimenzije	Kom.	Tež.u kp
Veza sa 0001 0002 0003		Mehaničko kočno polužje					
R	1:1	Čaura		T-17-DS	GSP "BEOGRAD"		
			Snimio-konst.	11.08.2011	Dalibor Radovanac maš.ing		
			Crtao	11.08.2011	Dalibor Radovanac maš.ing		
			Pregledao	11.08.2011	G.Klisić dipl.maš.ing		
			Overava	24.04.2016	A.Matović dipl.maš.ing		<i>ovmm</i>

Potpis

Odobrio

Potpis

Izmenio

Izmena

Prvobitno

Dopis br.

Datum

No.

N8

A-A (1:1)

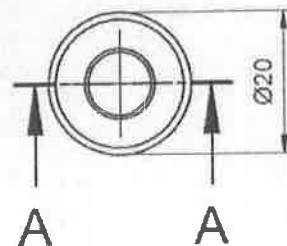
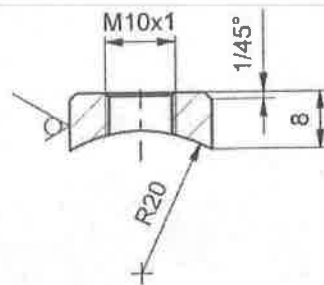
**NAPOMENA:**

- Izbušiti otvor $\varnothing 9$ za navoj M10x1 a navoj urezati u sklop po zavarivanja sa Poz. 015

35	016		S355J2G3 (Č 0563)	Ø 20x15	1	
Montaža	Detalj	NAZIV DETALJA - SKLOPA	Standard	Materijal	Dimenzije	Kom. Tež. u kp.
Veza sa	900/1 000/2 000/3	Mehaničko kočno polužje	T-17-DS		GSP "BEOGRAD"	
R	1:1	Nosać mazalice	Snimio-konst.	11.08.2011	Dalibor Radovanac maš.ing	
			Crtao	11.08.2011	Dalibor Radovanac maš.ing	
			Pregledao	11.08.2011	G.Klisić dipl.maš.ing	
			Overava	24.02.2016	A.Matović dipl.maš.ing	
						0.0000

No.	Datum	Dopis br.	Prvobitno	Izmena	Izmenio	Potpis	Odobrio	Potpis
-----	-------	-----------	-----------	--------	---------	--------	---------	--------

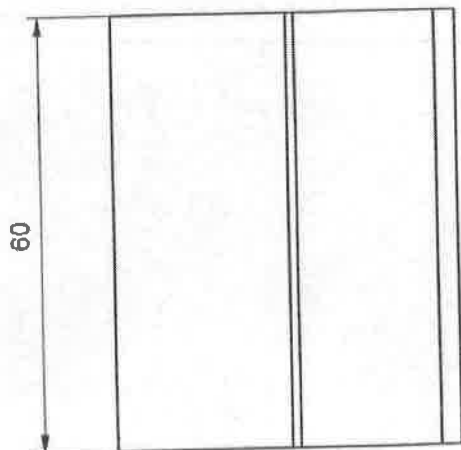
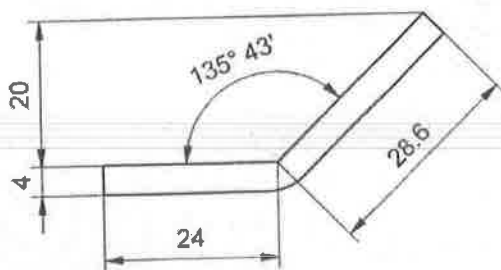

35	018		S355J2G3 (Č 0563)	#4x53x60	1	
Montaža	Detalj	NAZIV DETALJA - SKLOPA	Standard	Materijal	Dimenzije	Kom. Tež.u kp
Veza sa 000/1 000/2		Mehaničko kočno polužje	T-17-DS		GSP "BEOGRAD"	
R 1:1	Ukrućenje	Snimio-konst.	11.08.2011	Dalibor Radovanac maš.ing		
		Crtao	11.08.2011	Dalibor Radovanac maš.ing		
		Pregledao	11.08.2011	G.Klisić dipl.maš.ing		
		Overava	24.02.2016	A.Matović dipl.maš.ing		

Handwritten signature

✓ / N5 / Brušeno / ✓

Potpis	Odobrio	Potpis	Izmenio	Izmena	Prvobitno	Dopis br.	Datum	No.
--------	---------	--------	---------	--------	-----------	-----------	-------	-----

Crtič je urađen na osnovu uzorka dostavljenog od SP "Centrala",
(dopis br.2083 od 20.09.2016.)

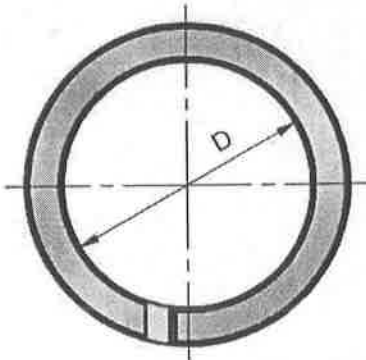
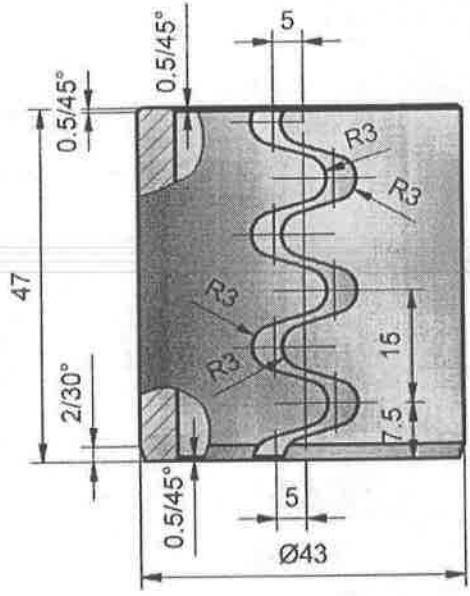

Napomena:

- Poboľšati na 1500-1700 N/mm² (47±2 HRc)
- Posle poboľšanja čauru utisnuti u alat otvora Ø42 H7 i obrusiti unutrašnji otvor na D = 33^{+0.1}/_{-0.05} mm

GSP 3091457
K.B. 100-200-037

34	017	NAZIV DETALJA - SKLOPA	Standard	67SiCr5 (Č.4230)	≠ 5 x 47 x 126	1	0.188
Montaž	Detalj	Meh. kočno polužje		Materijal	Dimenzije	Kom.	Masa (kg)
Veza sa	000/2	ČAURA ELASTIČNA Ø43; L=47 KOČNOG MEHANIZMA DÜWAG	T-17-DS		GSP "BEOGRAD"		
R	000/3		Snimio-konst.	OKT. 2016	N.Cvijetćanin, dipl.maš.inž.		
1:1			Crtao		N.Cvijetćanin, dipl.maš.inž.		
			Pregledao		A.Matović, dipl.maš.inž.		
		Overava	A.Matović, dipl.maš.inž.				

No.	Datum	Dopis br.	Prvobitno	Izmjena	Izmenio	Potpis	Odobrio	Potpis
-----	-------	-----------	-----------	---------	---------	--------	---------	--------

Crtež je urađen na osnovu uzorka dostavljenog od SP "Centrala" (dopis br. 2083 od 20.09.2016.)

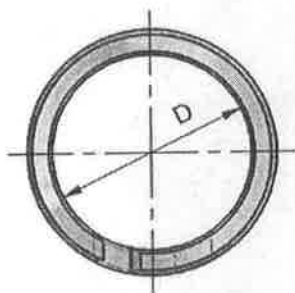
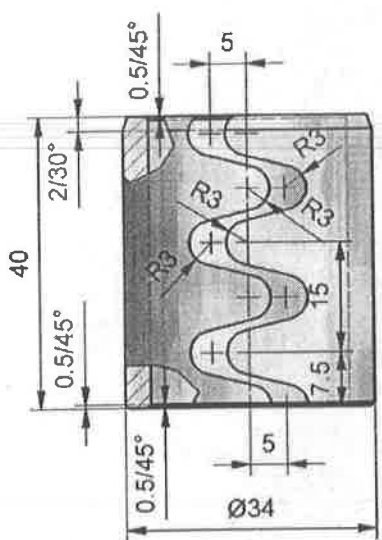
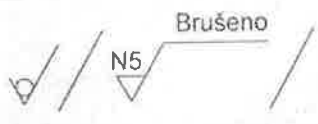

R 1:2



Napomena:

- Poboľjšati na 1500-1700 N/mm² (47±2 HRC)
- Posle poboľjšanja čauru utisnuti u alat otvora Ø33 H7 i obrusiti unutrašnji otvor na D = 26^{+0.1}/_{0.05} mm

GSP 3091430
K.B. 100-200-035

34	027	NAZIV DETALJA - SKLOPA	Standard	67SiCr5 (Č.4230)	7 x 4 x 40 x 100	1	0.099
Montaž	Detalj	Meh. kočno polužje		Materijal	Dimenzije	Kom.	Masa (kg)
Veza sa		ČAURA ELASTIČNA Ø34; L=40					
R	1:1	KOČNOG MEHANIZMA DÜWAG					
			T-17-DS	GSP "BEOGRAD"			
			Snimio-konst.	N.Cvjetičanin, dipl.maš.inž		[Signature]	
			Crtao	N.Cvjetičanin, dipl.maš.inž		[Signature]	
			Pregledao	A.Matović, dipl.maš.inž		[Signature]	
			Overava	A.Matović, dipl.maš.inž		[Signature]	

Ok. 2015

No. Datum Dopis br. Prvobitno Izmena Izmenio Potpis Odobrio Potpis

Crtaj je urađen na osnovu uzorka dostavljenog od SP "Centrala" (dopis br.2083/2 od 20.09.2016.)

Brušeno
N5

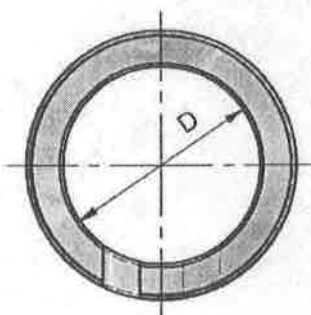
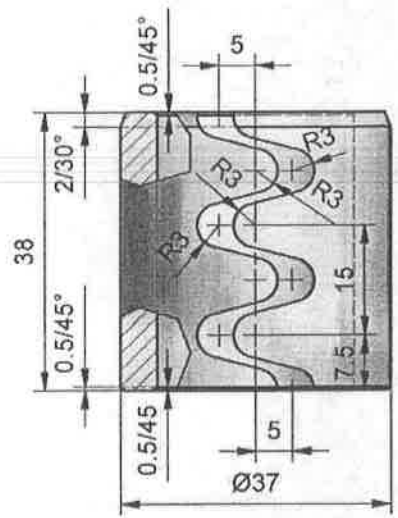

R 1:2



Napomena:

- Poboľjšati na 1500-1700 N/mm² (47±2 HRC)
- Posle poboľšanja čauru utisnuti u alat otvora Ø36 H7 i obrusiti unutrašnji otvor na D = 26^{+0.1}/_{0,05} mm

GSP 3091449
K.B. 100-200-036

34	028	NAZIV DETALJA - SKLOPA	Standard	67SiCr5 (C.4230)	≠ 5 x 38 x 106,5	1	0.141
Montaž	Detalj	Meh. kočno polužje		Material	Dimenzije	Kom.	Masa (kg)
Veza sa		ČAURA ELASTIČNA	T-17-DS		GSP "BEOGRAD"		
R 1:1		Ø37; L=38	Snimio-konst.	Okt. 2015	N.Cvjetičanin, dipl.maš.inž		JWA.
		KOČNOG MEHANIZMA DÜWAG	Crtao		N.Cvjetičanin, dipl.maš.inž		
			Pregledao		A.Matović, dipl.maš.inž.		
			Overava		A.Matović, dipl.maš.inž.		

No.	Datum	Dopis br.	Privobitno	Izmena	Izmenio	Potpis	Odobrio	Potpis
-----	-------	-----------	------------	--------	---------	--------	---------	--------

Crtež je urađen na osnovu uzorka dostavljenog od SP "Centrala".
(dopis br.2083/4 od 20.09.2016.)

Brušeno
N5

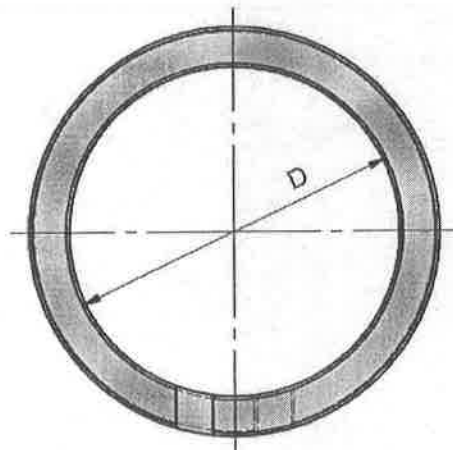
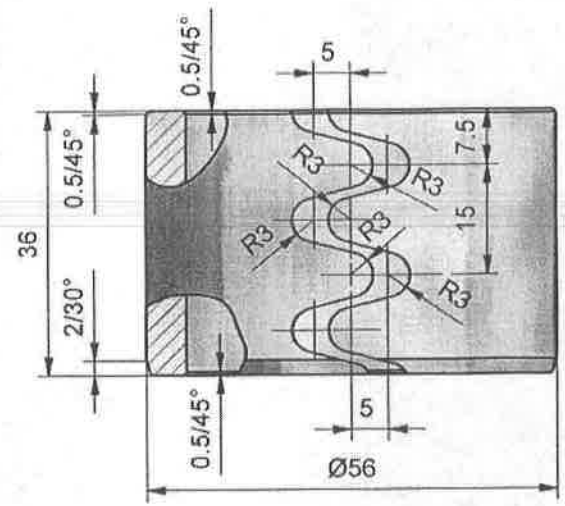

Napomena:

- Poboľšati na 1500-1700 N/mm² (47±2 HRC)
- Posle poboľšanja čauru utisnuti u alat otvora Ø55 H7 i obrusiti unutrašnji otvor na $D = 45^{+0.1}_{-0.05}$ mm

GSP 3091465
K.B. 100-200-038

34	029	NAZIV DETALJA - SKLOPA	Standard	67SiCr5 (Č.4230)	7 x 5 x 36 x 163	1	0.237
Montaž	Detalj	Meh. kočno polužje		Materijal	Dimenzije	Kom.	Masa (kg)
Veza sa		ČAURA ELASTIČNA Ø56; L=36 KOČNOG MEHANIZMA DÜWAG					
R	1:1						
			T-17-DS	GSP "BEOGRAD"			
			Snimio-konst.	N.Cvijetćanin, dipl.maš.inž.		[Signature]	
			Crtao	N.Cvijetćanin, dipl.maš.inž.		[Signature]	
			Pregledao	A.Matović, dipl.maš.inž.		[Signature]	
			Overava	A.Matović, dipl.maš.inž.		[Signature]	

Okt. 2015

No.	Datum	Dopis br.	Prvobitno	Izmena	Izmenio	Popis	Odobrio	Popis
1	17.04.2013	860		Izmena obranjanja unut. ivice	Dalibor Radovanac		A. Matović dipl.maš.ing	
2	29.02.2016	440		Usaglašen naziv sa bazom	Dalibor Radovanac		A. Matović dipl.maš.ing	

Crtež je urađen prema uzorku

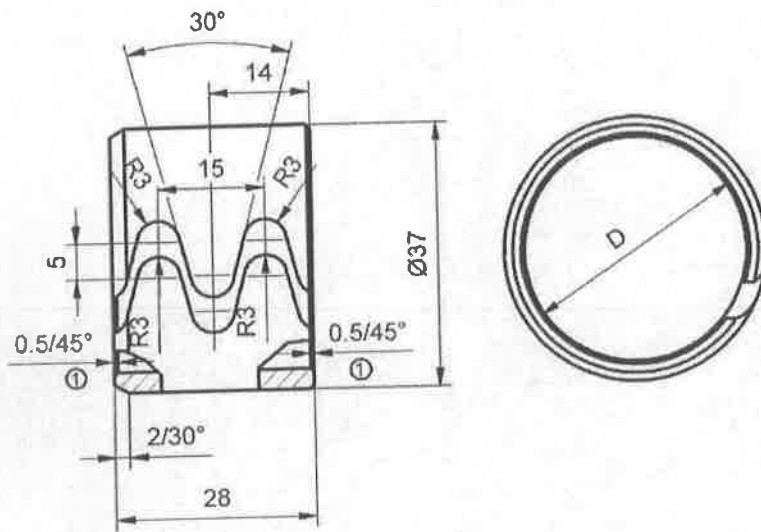
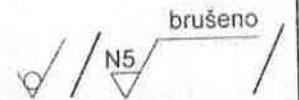

NAPOMENA:

- Poboľšati na 1500-1700 N/mm² (47± 2 HRc)
- Posle poboľšanja auru utisnuti u alat otvora Ø36H7 i obrusiti unutrašnji otvor na D= 30.2 +0.05 mm

GSP 3 091 287
100-005-025/6

35	022	NAZIV DETALJA - SKLOPA	Standard	67SiCr5 (Č 4230)	#3x28x125	Dimenzije	Kom.	Tež.u kp
Montaža	Detalj	Mehaničko kočno polužje	T-17-DS	GSP "BEOGRAD"				
Veza sa	②	Čaura elastična Ø37 L=28 kočnog mehanizma B4 prikolice	Snimio-konst.	11.08.2011	Dalibor Radovanac maš.ing			
R 1:1			Crtao	11.08.2011	Dalibor Radovanac maš.ing			
			Pregledao	11.08.2011	G. Klisić dipl.maš.ing			
			Overava	23.04.2013	A. Matović dipl.maš.ing			

No.	Datum	Dopis br.	Prvobitno	Izmena	Izmenio	Potpis	Odobrio	Potpis
1	17.04.2013	860		izmena obratanja unut.viće	Dalibor Radovanac		A.Matović dipl.maš.ing	<i>OLMA</i>

Crtež je urađen prema uzorku

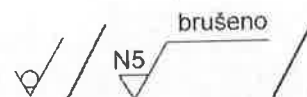
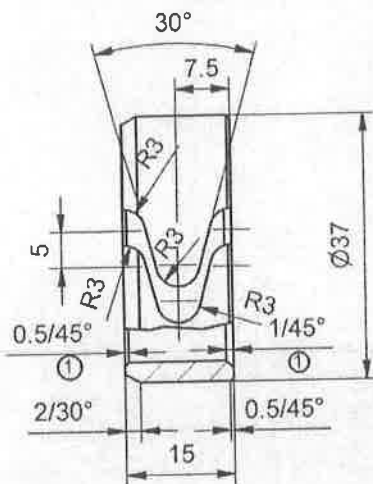

NAPOMENA:

- Poboľšati na 1500-1700 N/mm² (47± 2 HRc)
- Posle poboľšanja čauru utisnuti u alat otvora Ø36H7 i obrusiti unutrašnji otvor na D= 30.2 +0.05 mm

GSP 3 091 295
100-005-025/7

35	023	NAZIV DETALJA - SKLOPA	Standard	Č 4230	#3x15x125	Kom.	Tež.u kp
Montaža	Detalj	Mehaničko kočiono polužje		Materijal	Dimenzije		
Veza sa		Čaura elastična Ø37 L=15 kočionog mehanizma B4 prikolice	T-17-DS		GSP "BEOGRAD"		
R	1:1		Snimio-konst.	11.08.2011	Dalibor Radovanac maš.ing		
			Crtao	11.08.2011	Dalibor Radovanac maš.ing		
			Pregledao	11.08.2011	G.Kliscić dipl.maš.ing		
			Overava	23.04.2013	A.Matović dipl.maš.ing		

No.	Datum	Dopis br.	Prvobitno	Izmena	Izmenio	Potpis	Odobrio	Potpis
1	17.04.2013	860		Izmena obratanja unu. ivice	Dalibor Radovanac		A. Matović dipl.maš.ing	
2	29.02.2016	440		Usaglašen naziv sa bazom	Dalibor Radovanac		A. Matović dipl.maš.ing	

Crtež je urađen prema uzorku

brušeno
N5

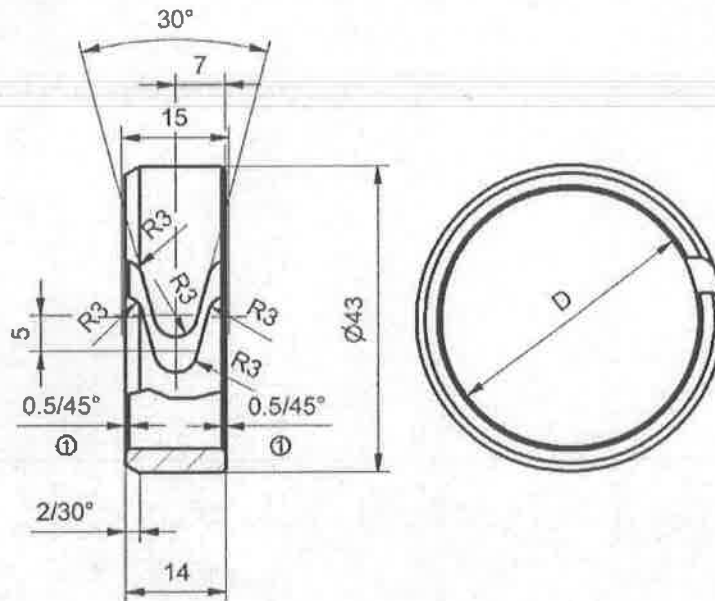

NAPOMENA:

- Poboljšati na 1500-1700 N/mm² (47± 2 HRc)
- Posle poboljšanja čauru utisnuti u alat otvora Ø42H7 i obrusiti unutrašnji otvor na D= 35.2 +0.05 mm

GSP 3 091 309
100-005-025/8

35	024		67SiCr5 (Č 4230)	#3.5x14x144		
Montaža	Detalj	NAZIV DETALJA - SKLOPA	Standard	Materijal	Dimenzije	Kom. Tež.u kp
Veza sa		Mehaničko kočno polužje	T-17-DS		GSP "BEOGRAD"	
R	1:1	② Čaura elastična Ø43 L=14 kočnog mehanizma B4 prikolice	Snimio-konst.	12.08.2011	Dalibor Radovanac maš.ing	
			Crtao	12.08.2011	Dalibor Radovanac maš.ing	
			Pregledao	12.08.2011	G.Klisić dipl.maš.ing	
			Overava	23.04.2013	A.Matović dipl.maš.ing	

Ø26H7 +0.021
0

brušeno
N8 // N5

Polpis	Polpis	Izmenio	Izmena	Prvobitno	Dopis br.	Datum	No.
ØMM	A. Matović dipl.maš.ing	Dalibor Radovanac	Usaglašen naziv sa bazom		440	29.02.2016	1

Crtež je urađen na osnovu originalne dokumentacije i prema uzorku

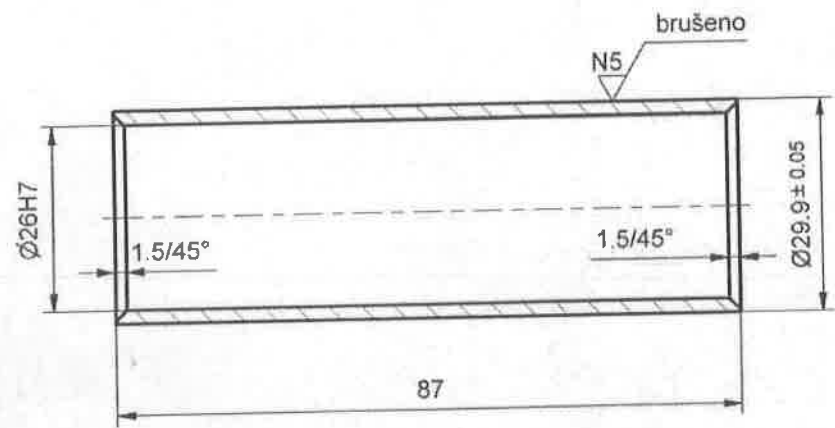

NAPOMENA:
- Poboljšati na 800-950 N/mm²

GSP 3 091 317
100-005-025/9

35	025	NAZIV DETALJA - SKLOPA	Standard	C60 (Č 1730)	Ø 32x92	Kom.	Tež.u kp
Montaža	Detalj	Mehaničko kočno polužje	T-17-DS	Materijal	GSP "BEOGRAD"		
Veza sa	①	Čaura trokake poluge Ø29.9 kočnog mehanizma B4 prikolice	Snimio-konst.	15.08.2011	Dalibor Radovanac maš.ing		
R	1:1		Črtao	15.08.2011	Dalibor Radovanac maš.ing		
			Pregledao	15.08.2011	G.Klisić dipl.maš.ing		
			Overava	29.02.2016	A.Matović dipl.maš.ing		

No.	Datum	Dopis br.	Prvobitno	Izmena	Izmenio	Potpis	Odobrio	Potpis
1	29.02.2016	440		Usaglašen naziv sa bazom	Dalibor Radovanac		A. Matović dipl.maš.ing	

Crtež je urađen na osnovu originalne dokumentacije i dopisa br.1123 od 21.05.2013. SP"CENTRALA".

N8 / N5 / brušeno

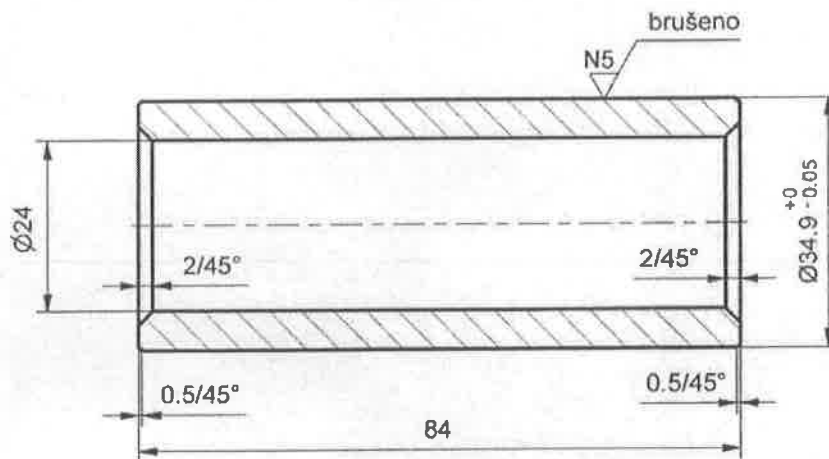

NAPOMENA:

- Poboľjšati na 800-950 N/mm²

GSP 3 091 341

100-005-025/12

35	030	NAZIV DETALJA - SKLOPA	Standard	C60 (Č 1730)	Ø 36x89	Kom.	Tež.u kp
Montaža	Detalj	Mehaničko kočno polužje	T-17-DS		GSP "BEOGRAD"		
Veza sa	① Čaura trokrake poluge Ø34.9 kočnog mehanizma B4 prikolice za reparaciju		Snimio-konst.	24.05.2013.	Dalibor Radovanac maš.ing		
R 1:1			Crtao	24.05.2013	Dalibor Radovanac maš.ing		
			Pregledao	24.05.2013	A.Matović dipl.maš.ing		
			Overava	24.05.2013	A.Matović dipl.maš.ing		

No.	Datum	Dopis br.	Prvobitno	Izmena	Izmenio	Potpis	Odobrio	Potpis
-----	-------	-----------	-----------	--------	---------	--------	---------	--------

Crtež je urađen na osnovu originalne dokumentacije i dopisa br. 1123 od 21.05.2013. SP"CENTRALA".

brušeno
N8 // N5

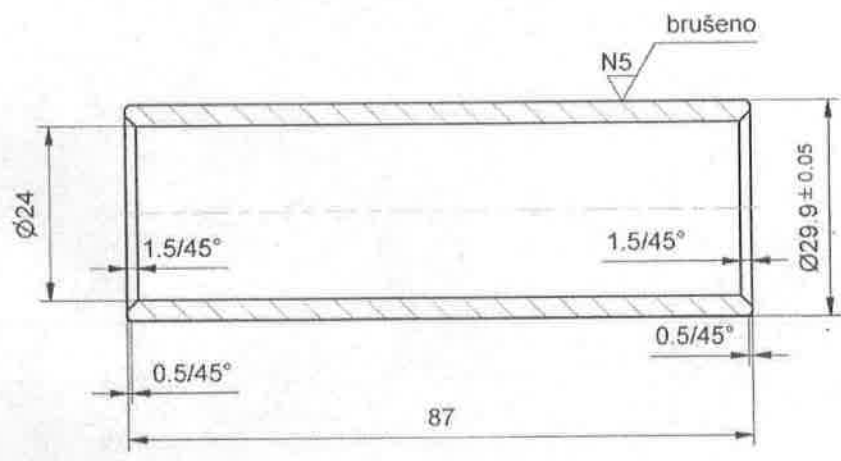

NAPOMENA:
- Poboľjšati na 800-950 N/mm2

GSP 3 091 350
100-005-025/11

35	031	NAZIV DETALJA - SKLOPA	Standard	Č1730 Materijal	Ø 32x92 Dimenzije	Kom.	Tež.u kp
Montaža	Detalj	Mehaničko kočiono polužje	T-17-DS		GSP "BEOGRAD"		
Veza sa		Čaura trokake poluge Ø29.9 kočionog mehanizma B4 prikolice za reparaciju	Snimio-konst.	24.05.2013.	Dalibor Radovanac maš.ing		
R 1:1			Crtao	24.05.2013.	Dalibor Radovanac maš.ing		
			Pregledao	24.05.2013.	A.Matović dipl.maš.ing		
			Overava	24.05.2013.	A.Matović dipl.maš.ing		

Handwritten signature

No.	Datum	Dopis br.	Privobitno	Izmena	Izmenio	Polpis	Odobrio	Polpis
1	29.02.2016.	440		Usaglašavanje naziva sa bazom	M. Pejović maš. ing		A. Matović dipl. maš. ing	

Ø9,6 h11	1,1 H13	+0,140
		0
		0
		-0,090

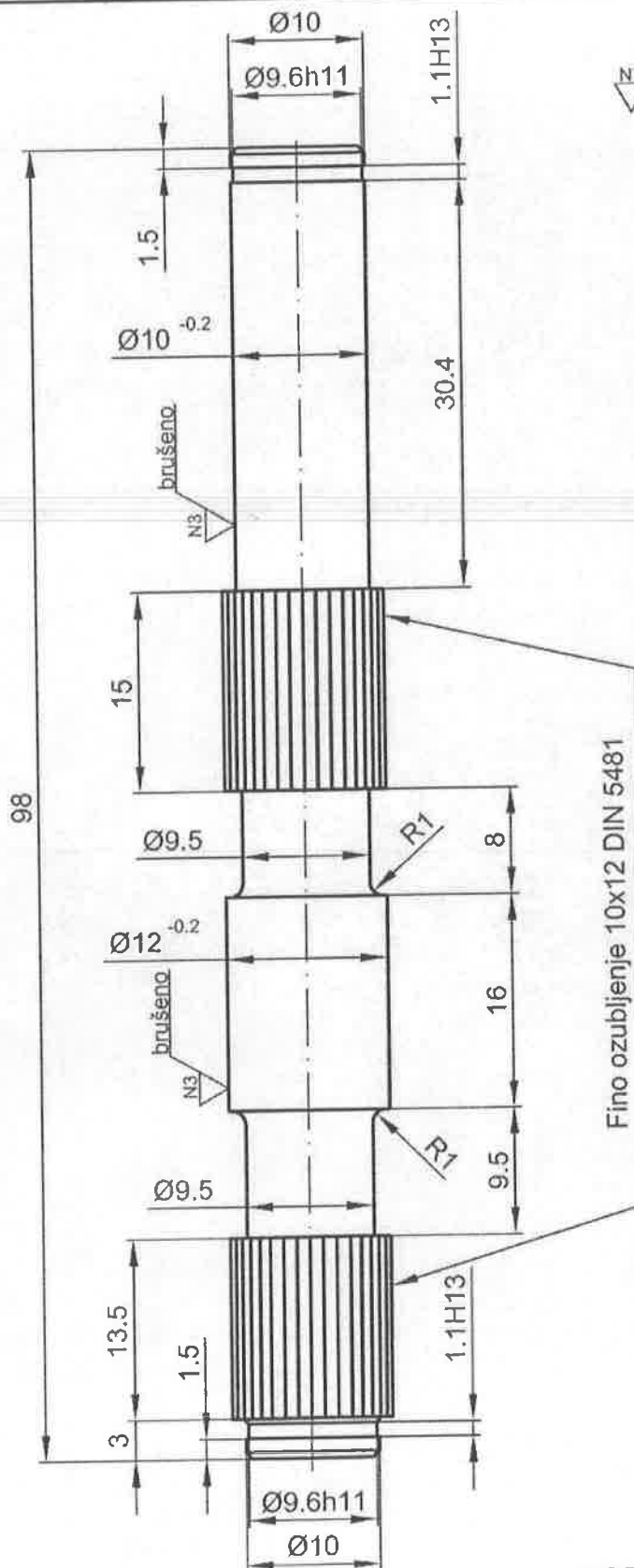

NAPOMENA:

- Crtež urađen po uzorku dostavljenom iz SP „Centrala“.
- Oštre ivice na prečnicima Ø10 oboriti sa 0,5/45°.

GSP: 3 091 520

K.BR. 100-002-159

35	006	NAZIV DELA - SKLOPA	Standard	E335 (Č 0645)	Ø15x100	1
Montaž	Detalj	MEH. KOČNO POLUŽJE - BOČNO		Materijal	Dimenzije	Korn. Masa (Kg)
Veza sa		OSOVINICA REGULATORA SILE KOČENJA „DUWAG“	T-17-DS		GSP "BEOGRAD"	
R	2:1		Snimio-konst.	15.06.2005	M. Dakić maš. ing	
			Crtao	23.02.2016.	M. Pejović maš. ing	
			Pregledao	23.02.2016.	A. Matović dipl. maš. ing	
			Overava	23.02.2016.	A. Matović dipl. maš. ing	

N7

Potpis	Odobrio	Potpis	Izmenio	Izmena	Prvobitno	Dopis br.	Datum	No.
--------	---------	--------	---------	--------	-----------	-----------	-------	-----

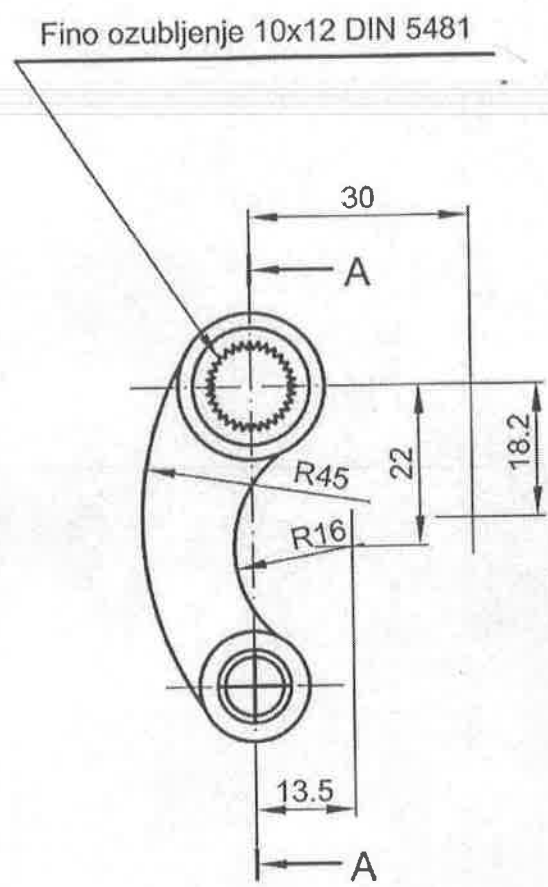

Presek A - A

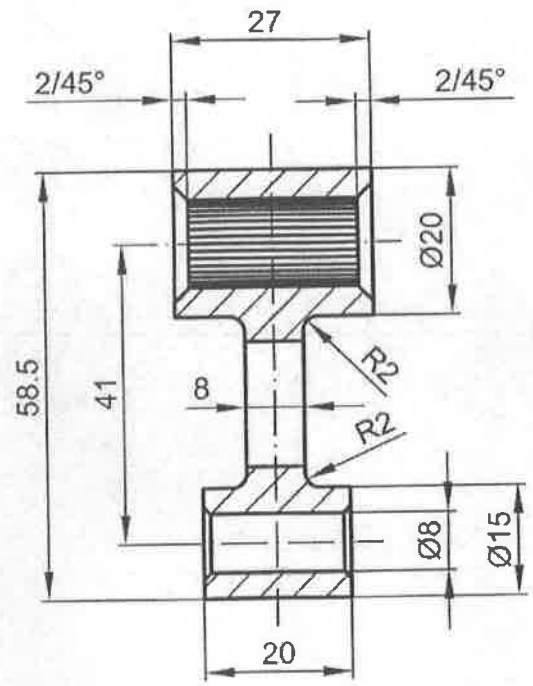

NAPOMENA:
 - Crtež urađen po uzorku dostavljenom iz SP „Centrala”.
 - Oštre ivice na prečniku Ø8 oboriti sa 1/45°.

GSP: 3 091 511 01
 K.BR. 100-002-158

35	007	NAZIV DELA - SKLOPA	Standard	E335 (Č 0645)	OTKOVAK	1
Montaž	Detalj	MEH. KOČNO POLUŽJE - BOČNO		Materijal	Dimenzije	Kom. Masa (Kg)
Veza sa			T-17-DS		GSP "BEOGRAD"	
R	1:1	POLUGA REGULATORA SILE KOČENJA „DUWAG"	Snimio-konst.	15.06.2005.	M. Dakić maš. ing	
			Crtao	24.02.2016.	M. Pejović maš. ing	
			Pregledao	24.02.2016.	A. Matović dipl. maš. ing	
			Overava	24.02.2016.	A. Matović dipl. maš. ing	<i>[Signature]</i>

No.	Datum	Dopis br.	Prvobitno	Izmena	Izmenio	Potpis	Odobrio	Potpis
1	14.05.2015	830	M18	M20	N.Cvjetičanin	A.Matović, dipl.maš.inž.	A.Matović, dipl.maš.inž.	
2	29.02.2016	439/1	/	(142)	N.Cvjetičanin	A.Matović, dipl.maš.inž.	A.Matović, dipl.maš.inž.	<i>J.Matović</i>

Crtež je urađen na osnovu uzorka dostavljenog od SP "Centrala"

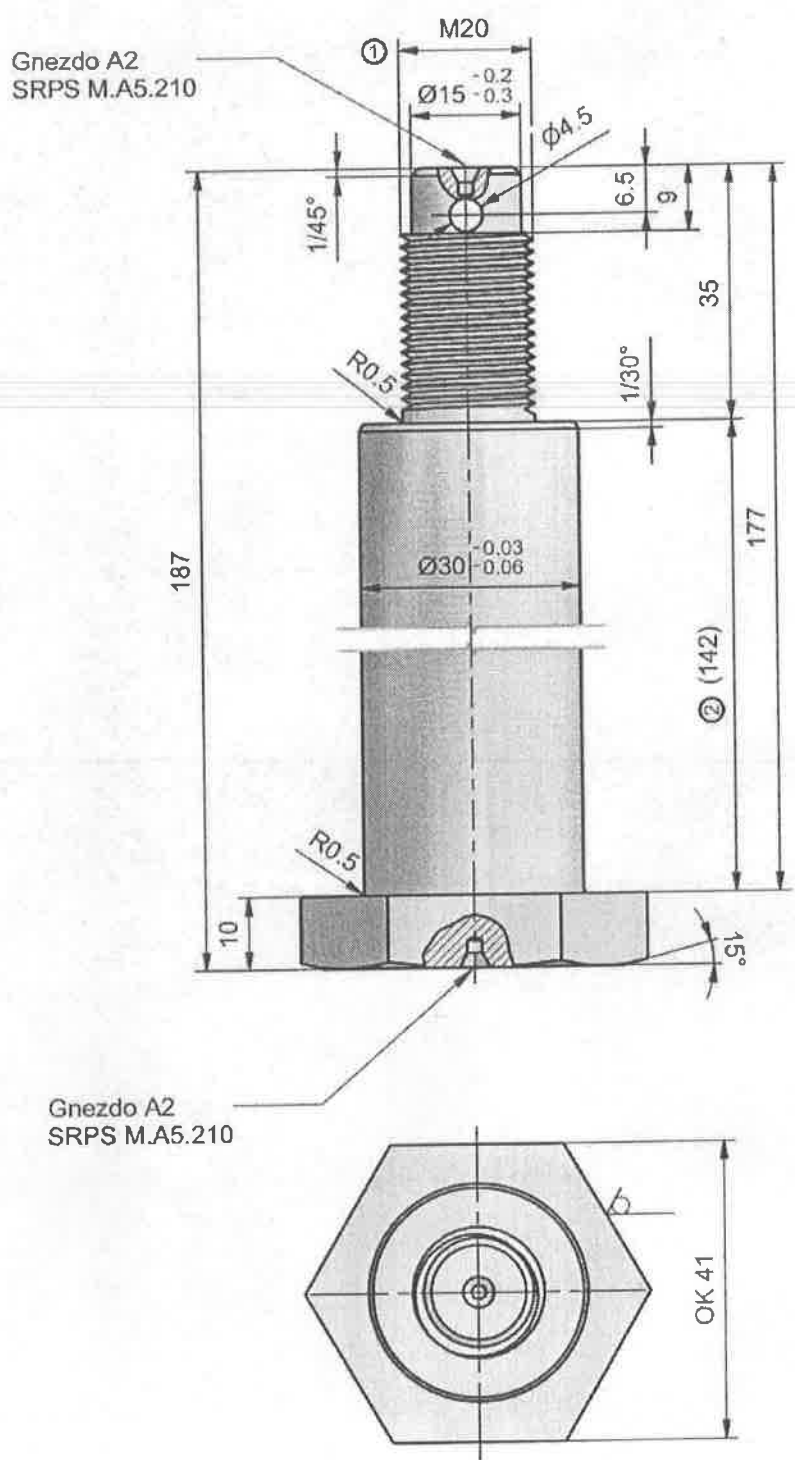

Napomena:

- Poboľjšati na 1000 - 1200 N/mm², (32-38 HRc)

GSP 3092291
Kat. br. 100-005-042

16	004	NAZIV DETALJA - SKLOPA	Standard	42CrMo4 (Č.4732)	OK 41 x 187	1	0.95
Montaž	Detalj	Polužje za kočenje		Materijal	Dimenzije	Kom.	Masa (kg)
Veza sa		OSOVINICA	T-17-DS		GSP "BEOGRAD"		
R 1:1		Ø30 x 142 - OK 41	Snimio-konst.		N.Cvjetičanin, dipl.maš.inž.		
		KOČNOG POLUŽJA	Crtao		N.Cvjetičanin, dipl.maš.inž.		
		PRIKOLICE B4	Pregledao		A.Matović, dipl.maš.inž.		
			Overava		A.Matović, dipl.maš.inž.		<i>J.Matović</i>

No.	Datum	Dopis br.	Prvobitno	Izmena	Izmenio	Popis	Odobrio	Popis
1	29.02.2016	439/2		Dodata kота (112)	Dalibor Radovanac		A.Matović dipl.maš.ing	Polpis A.Matović

Crtež je urađen na osnovu originalne dokumentacije

A-A (1:1)

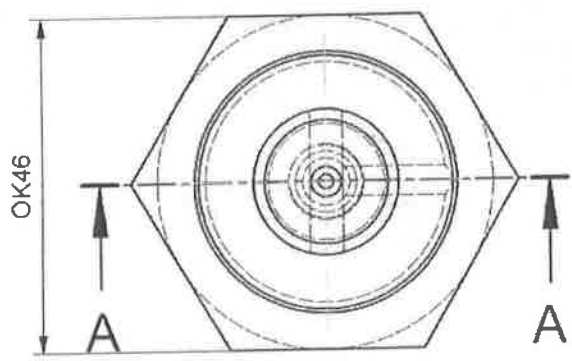
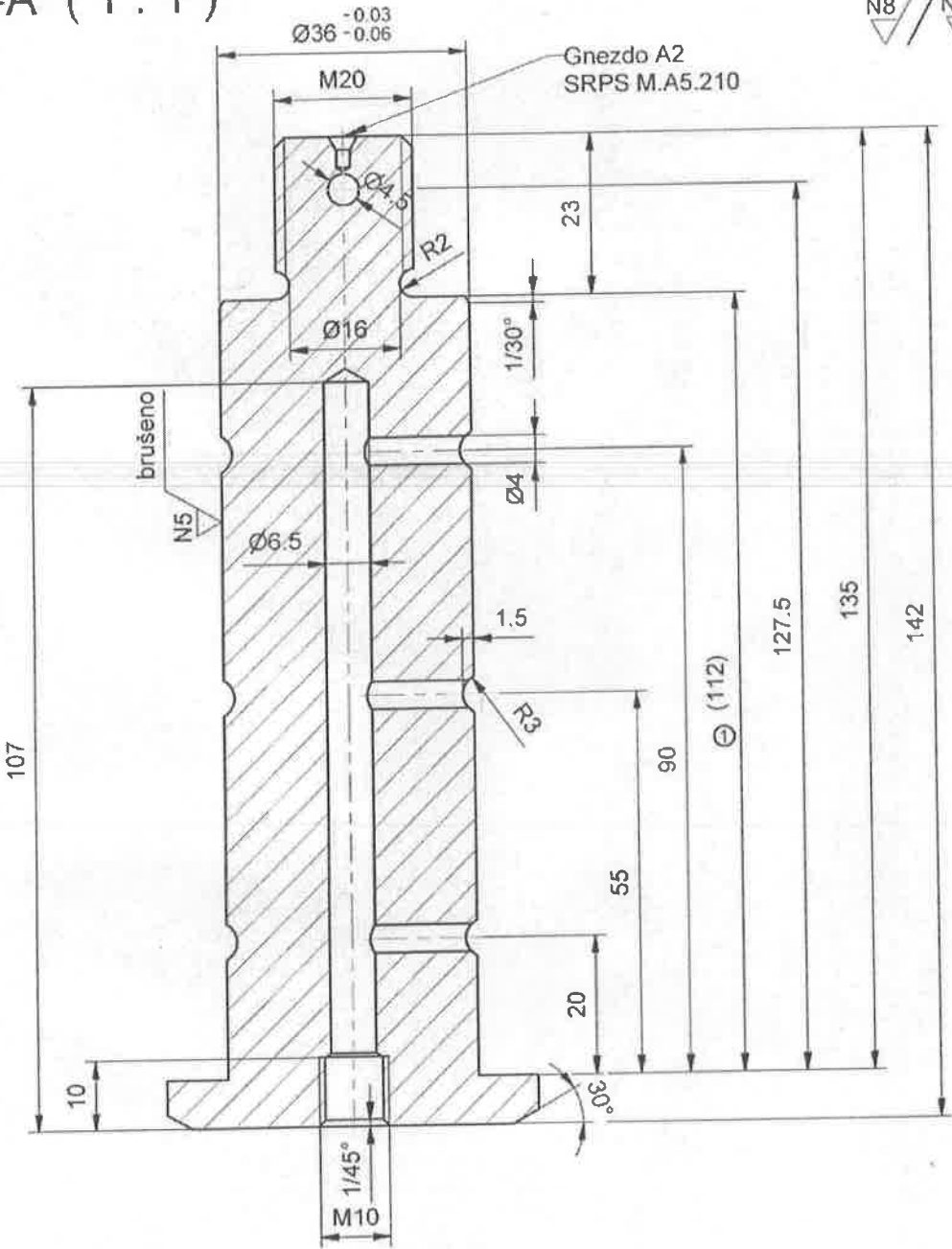

NAPOMENA:
- Poboľšati 1000 - 1200 N/mm²

GSP 3 092 003
MG. 100-005-004

34	002	NAZIV DETALJA - SKLOPA	Standard	Materijal	Dimenzije	Kom.	Tež.u kp
Montaža	Detalj	Kočno polužje centralno	T-17-DS	42CrMo4 (Č 4732)	OK 46x147		
Veza sa		Osovinica Ø36x112	Snimio-konst.	07.09.2011	Dalibor Radovanac maš.ing		
R 1:1		OK46	Crtao	07.09.2011	Dalibor Radovanac maš.ing		
		kočnog polužja DUWAG	Pregledao	07.09.2011	G Klisić dipl.maš.ing		
			Overava	03.03.2015	A.Matović dipl.maš.ing		A.Matović

Potpis
Odobrio
Potpis
Izmenio
Izmena
Prvobitno
Dopis br.
Datum
No.

Crtelj je urađen na osnovu originalne dokumentacije

A-A (1:1)

brušeno
N8 / N5

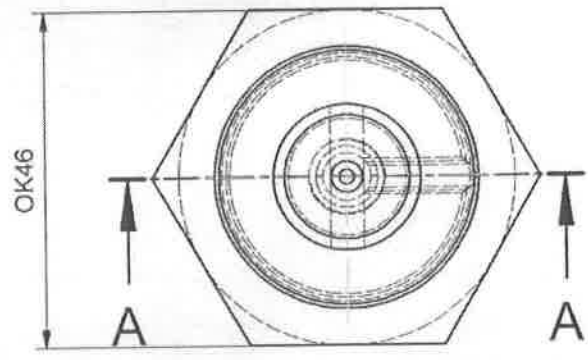
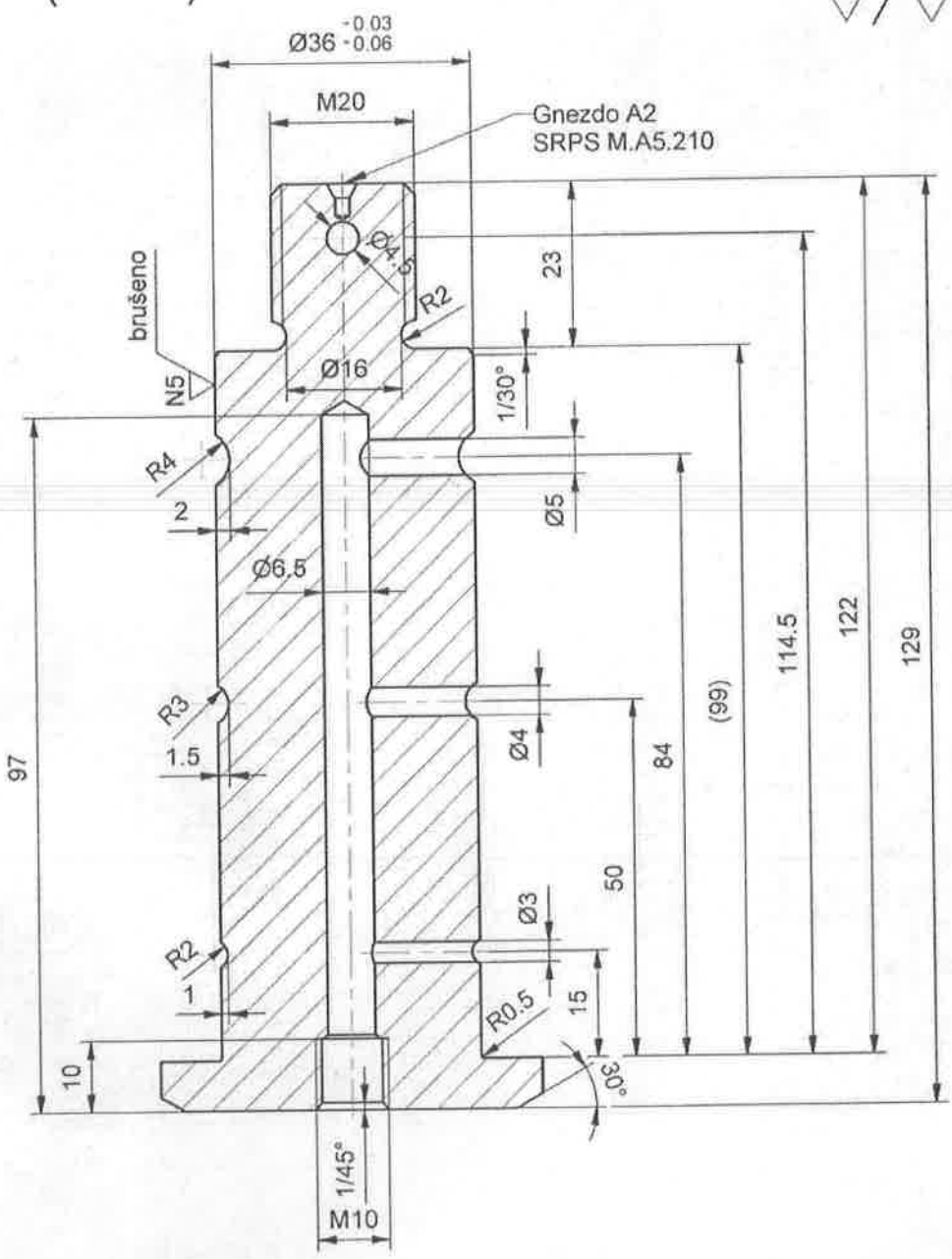

NAPOMENA:
- Poboľšati 1000 - 1200 N/mm²

GSP 3 092 011
MG. 100-005-005

34	003	NAZIV DETALJA - SKLOPA	Standard	42CrMo4 (Č 4732)	OK 46x134	Kom.	Tež. u kp
Montaža	Detalj	Kočno polužje centralno	T-17-DS		GSP "BEOGRAD"		
Veza sa	Osovinica Ø36x99 OK46		Snimio-konst.	08.09.2011	Dalibor Radovanac maš.ing		
R 1:1	kočnog polužja DUWAG		Crtao	08.09.2011	Dalibor Radovanac maš.ing		
			Pregledao	08.09.2011	G. Klisić dipl. maš.ing		
			Overava	03.03.2015	A. Matović dipl. maš.ing		

No.	Datum	Dopis br.	Prvobitno	Izmjena	Izmenio	Potpis	Odobrio	Potpis
①	29.02.2016	440		*	N. Cvjetičanin	<i>[Signature]</i>	A. Matović	<i>[Signature]</i>
②	23.05.2018	604		Dodati kriterij za distribuciju materijala	N. Cvjetičanin	<i>[Signature]</i>	A. Matović	<i>[Signature]</i>

Crtež je urađen na osnovu originalne dokumentacije dostavljene od SP "Centrala"

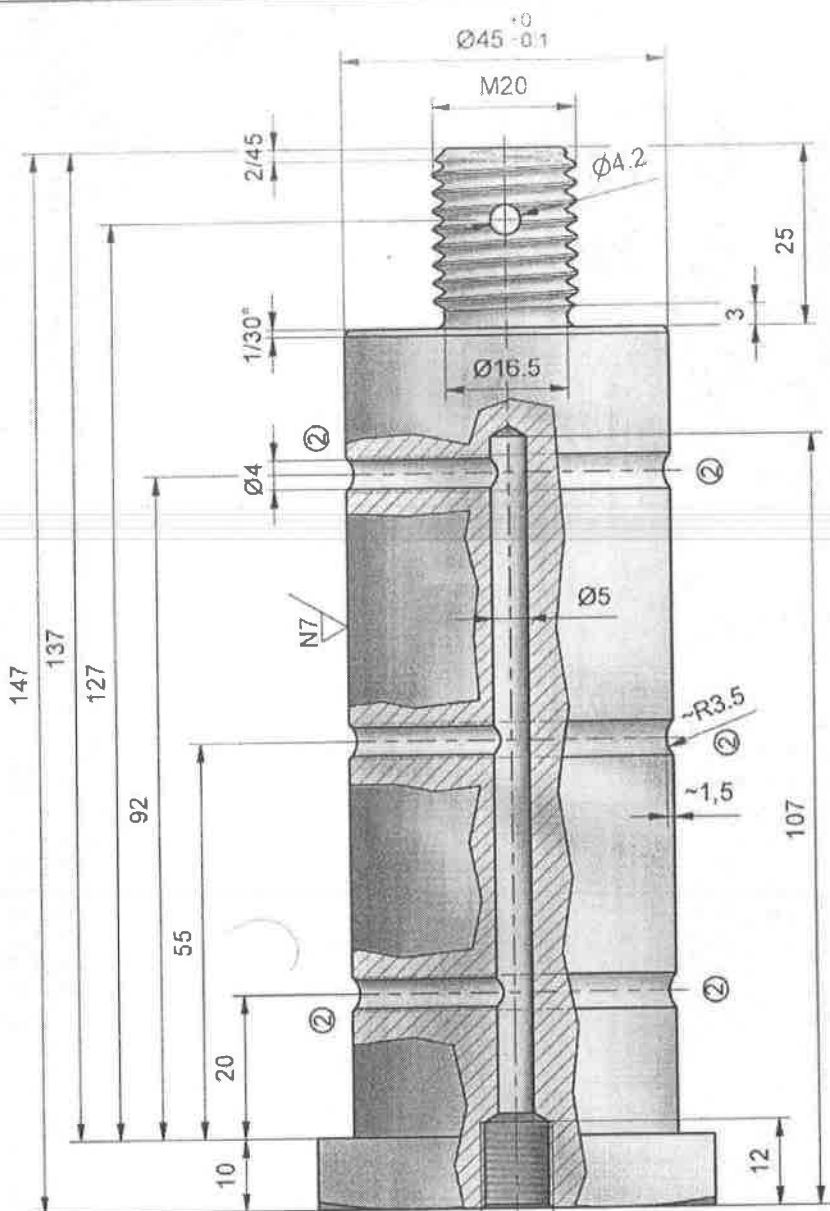

Napomena:

- Poboľjšati na
900 - 1100 N/mm² (27-34 HRc)

*) Usaglašavanje naziva sa bazom

GSP 3 092 020
Kat.broj 100-005-006

34	011	NAZIV DETALJA - SKLOPA	Standard	42CrMo4 (Č.4732)	OK55x147	1	1.615
Montaž	Detalj	Meh. kočno polužje		Material	Dimenzije	Kom.	Masa (kg)
Veza sa		① OSOVINICA Ø45x112, OK 55 KOČNOG POLUŽJA "DÜWAG"	T-17-DS		GSP "BEOGRAD"		
R 1:1			Snimio-konst.		N. Cvjetičanin		
			Crtao		--		
			Pregledao	Jul 2014	A. Matović, dipl. maš. inž.		<i>[Signature]</i>
			Overava		--		<i>[Signature]</i>

No.	Datum	Dopis br.	Prvobitno	Izmjena	Izmenio	Potpis	Odobrio	Potpis
-----	-------	-----------	-----------	---------	---------	--------	---------	--------

Crtež je urađen na osnovu originalne dokumentacije dostavljene od SP "Centrala" (dopis br.310 od 20.02.2015.)

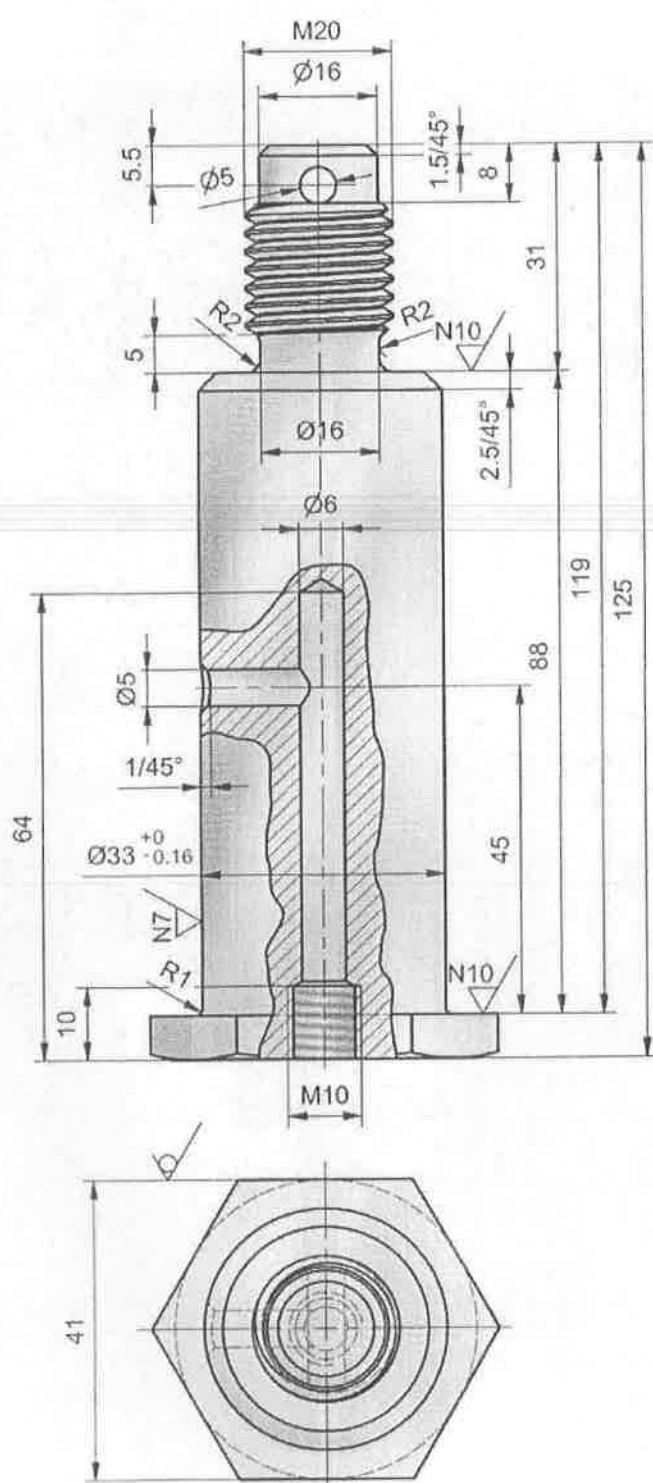

Napomena:

- Poboľjšati na 1000 - 1200 N/mm²,
(32-38 HRC)

GSP 3 092 046
Kat. br. 100-005-008

34	012	NAZIV DETALJA - SKLOPA	Standard	42CrMo4 (Č.4732)	OK 41 x 125	1	0.695
Montaž	Detalj	Meh. kočno polužje		Materijal	Dimenzije	Kom.	Masa (kg)
Veza sa			T-17-DS		GSP "BEOGRAD"		
R 1:1	OSOVINICA Ø 33 x 88 kočnog polužja "Düwag"		Snimio-konst.	Febr. 2015	N.Cvijelićanin, dipl.maš.inž.		
			Crtao		N.Cvijelićanin, dipl.maš.inž.		
			Pregledao		A.Matović, dipl.maš.inž.		
			Overava		A.Matović, dipl.maš.inž.		

No.	Datum	Dopis br.	Prvobitno	Izmena	Izmenio	Potpis	Odobrio	Potpis
-----	-------	-----------	-----------	--------	---------	--------	---------	--------

Crtež je urađen na osnovu originalne dokumentacije dostavljene od SP "Centrala", (dopis br.310 od 20.02.2015.)

N7 // N6 //

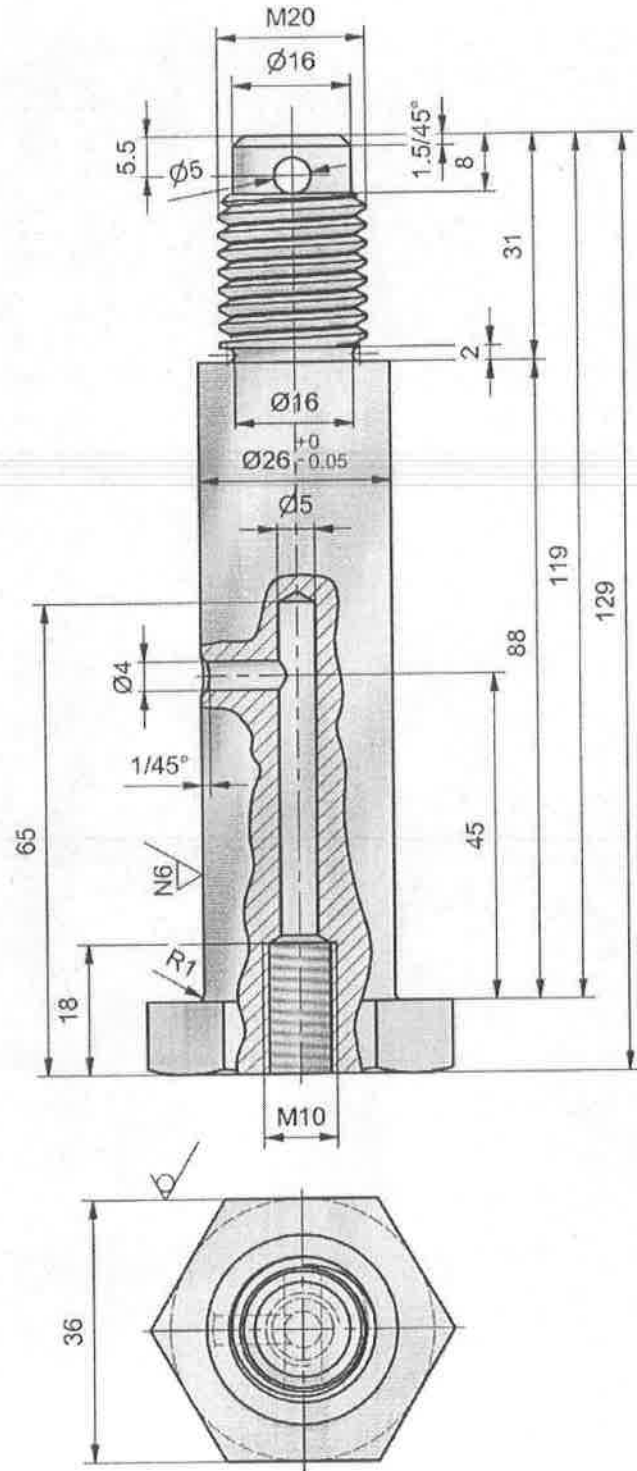

Napomena:

- Poboľšati na 1000 - 1200 N/mm²,
(32-38 HRc)

GSP 3 092 070
Kat. br. 100-005-020

34	013	NAZIV DETALJA - SKLOPA	Standard	42CrMo4 (C.4732) Materijal	OK 36 x 129 Dimenzije	1 Kom.	0.496 Masa (kg)
Montaž	Detalj	Meh. kočno polužje	T-17-DS		GSP "BEOGRAD"		
Veza sa		OSOVINICA Ø 26 x 88 kočnog polužja "Düwag"	Snimio-konst.	Fabr. 2015	N. Cvjetičanin, dipl. maš. inž.		
R 1:1			Crtao		N. Cvjetičanin, dipl. maš. inž.		
			Pregledao		A. Matović, dipl. maš. inž.		
			Overava		A. Matović, dipl. maš. inž.		

[Signature]

No.	Datum	Dopis br.	Prvobitno	Izmjena	Izmenio	Potpis	Odobrio	Potpis
1	15.10.2014	1773	Kota R1.2	Kota R2	Dalibor Radovanac		A.Matović dipl.maš.ing	
2	29.02.2016	440		Usaglašen naziv sa bazom	Dalibor Radovanac		A.Matović dipl.maš.ing	

Ø26h11	0
	-0.13
Ø29h11	0
	-0.13

Crtež je urađen na osnovu originalne dokumentacije i prema uzorku

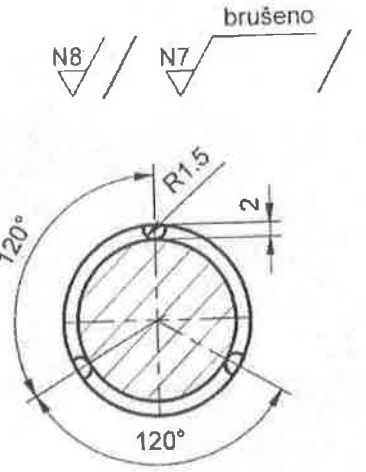
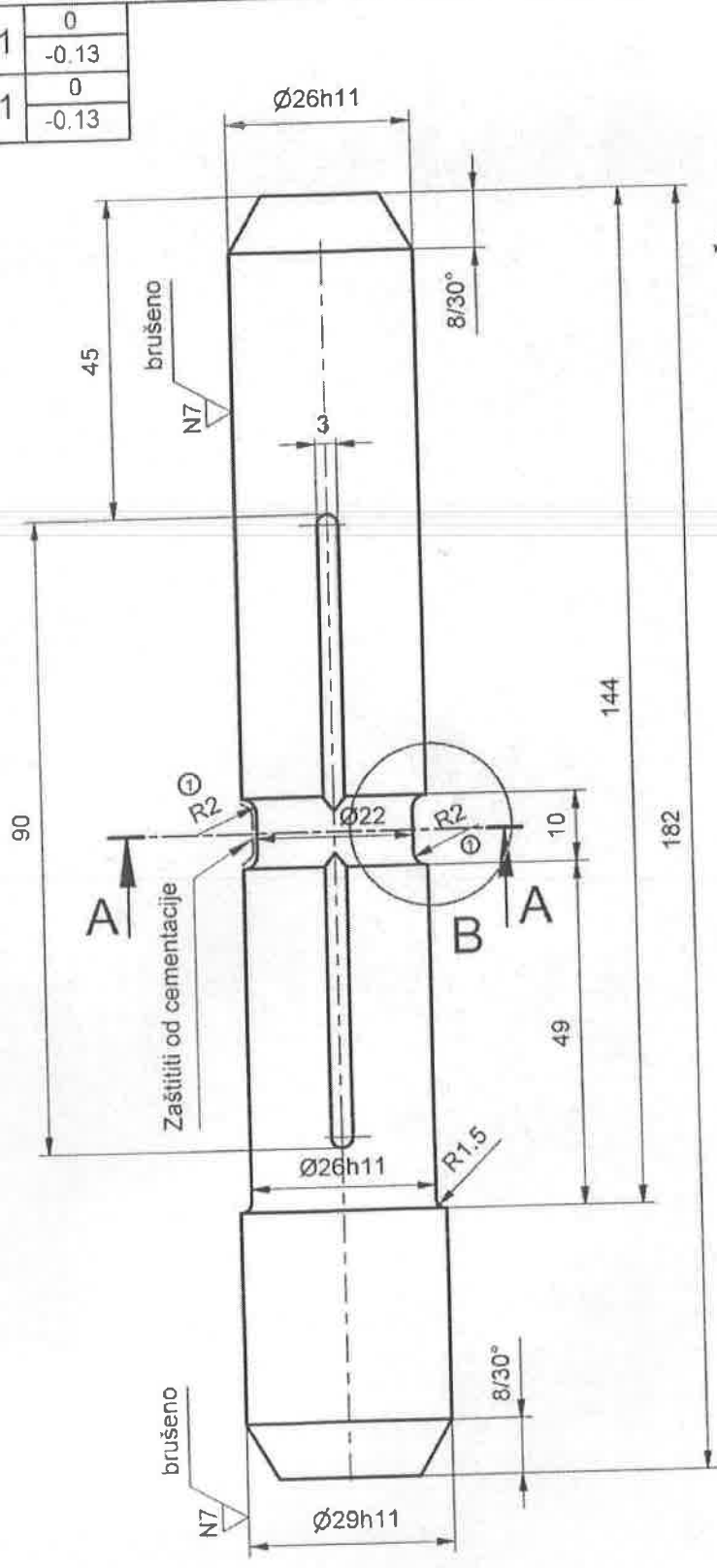

A-A (1:1)

B (2:1)

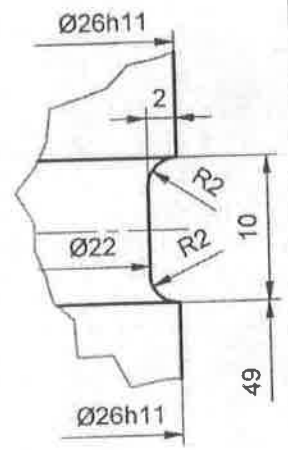

NAPOMENA:

- Cementirati na dubinu 0.7 - 1 mm
- Okaliti 58-60HRc sa poboljšanjem jezgra na 1180-1430 N/mm²

GSP 3 092 062

M.G. 100-005-010

35	027	15NiCr13 (Č 5426)	Ø 30x187	Kom.	Tež. u kp
Montaža	Detalj	Standard	Materijal	Dimenzije	
Veza sa	②	T-17-DS		GSP "BEOGRAD"	
R	1:1	Snimio-konst.	10.10.2011	Dalibor Radovanac maš.ing	
		Crtao	10.10.2011	Dalibor Radovanac maš.ing	
		Pregledao	10.10.2011	G.klisić dipl.maš.ing	
		Overava	19.02.2016	A.Matović dipl.maš.ing	
NAZIV DETALJA - SKLOPA		Mehaničko kočno polužje			
Osovinica Ø26x182		kočnog polužja DUWAG			

Crtaj je urađen na osnovu uzorka dostavljenog od SP "Centrala" (dopis br. 675 od 15.05. 2018.)

No.	Datum	Dopis br.	Probitno	Izmena	Izmenio	Potpis	Odobrio	Polpis
-----	-------	-----------	----------	--------	---------	--------	---------	--------

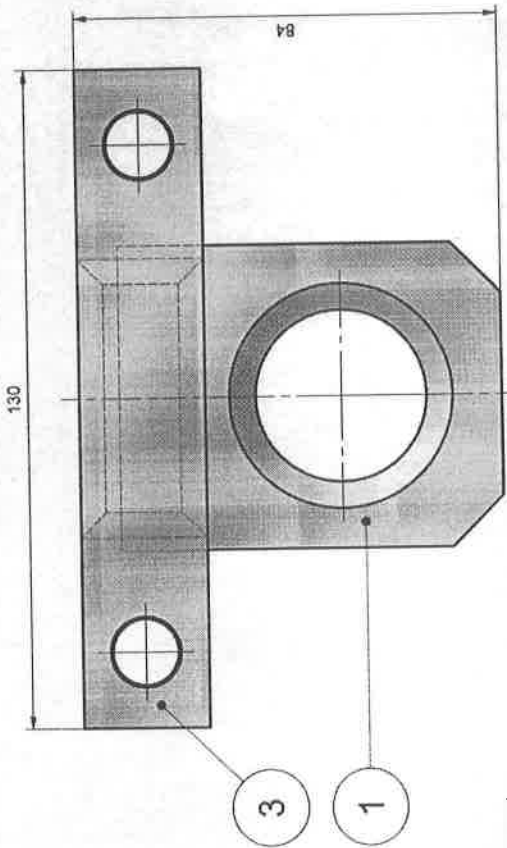
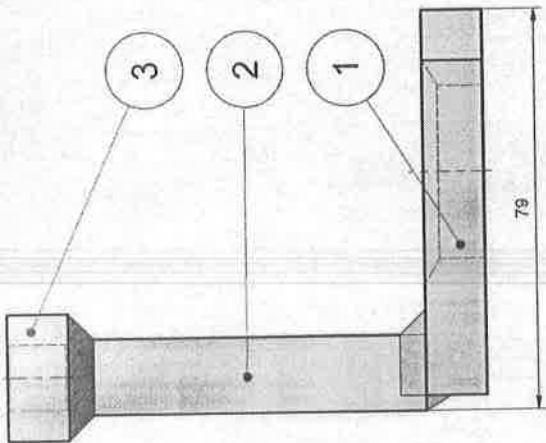
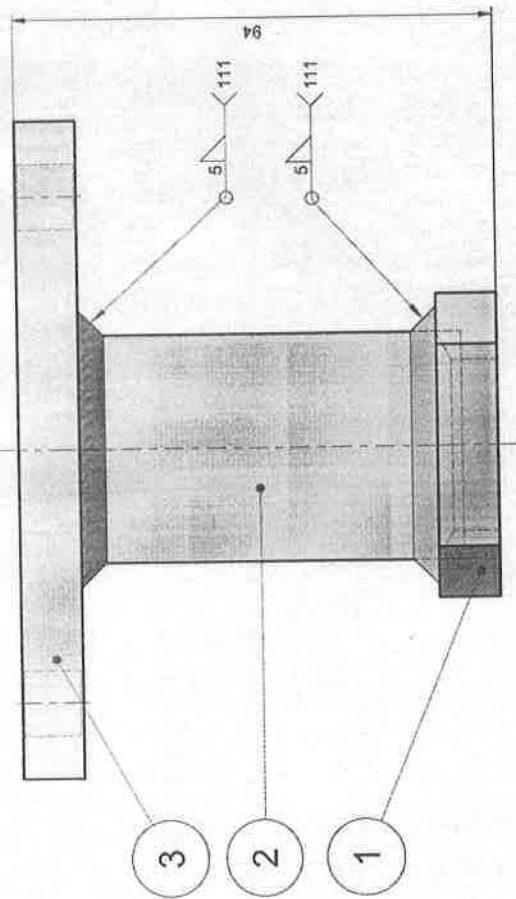

R 1:2

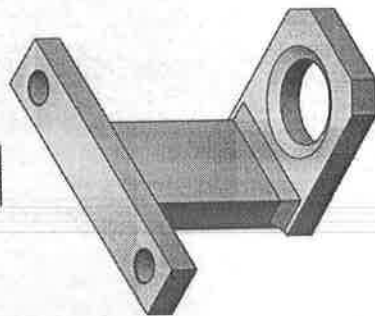

Napomena:

- Zaštiti sa jednim premazom osnovne dvokomponentne boje i jednim premazom sive pokrivne boje (RAL 6006)

Šifra GSP-a: 3091880 01
Kat. broj: 100-200-045

3	Nosač ploča	T-17-NN-35-024	S235JR02 (Č.0361)	1	12 x 25 x 130
2	Vežna ploča	SRPS C.03.025	S235JR02 (Č.0361)	1	15 x 45 x 70
1	Osnovna ploča	T-17-NN-35-023	S235JR02 (Č.0361)	1	12 x 60 x 76
Poz.	Način dela	Broj obrta / standard	Material	Kom.	Masa (kg)
35	000/5	Standard	Material	Kom.	Masa (kg)
Montaž	Detalji	Šinske kočnice	GSP "BEOGRAD"		
Veza sa		Nosiva-konst.	N. Dopolovljen		
		Črtao	A. Matonić, dipl. inž. maš. inž.		
		Pregledao			
		Ovjerava			
R 1:1					

N10

A-A (1:1)

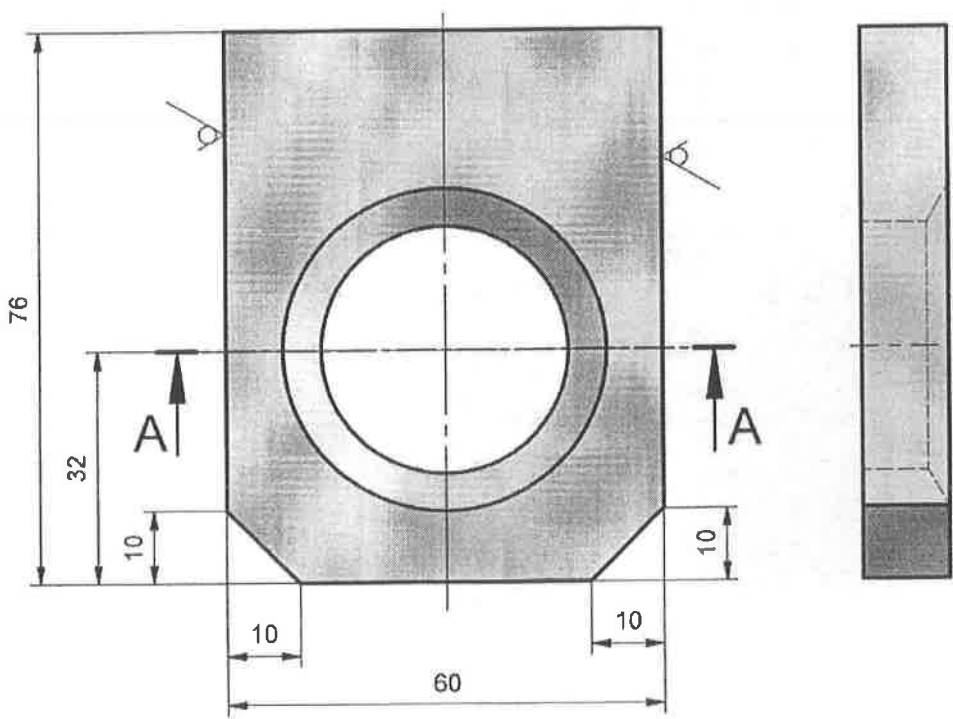
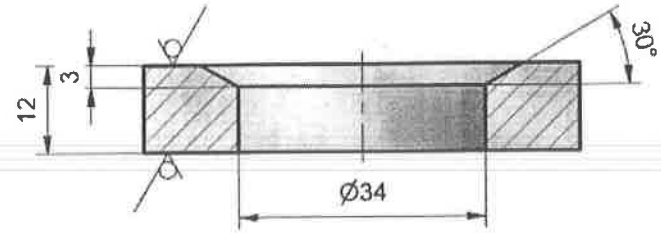

Šifra GSP-a: 3091899
 Kat. broj: 100-200-045/1

No.	Datum	Dopis br.	Prvobitno	Izmena	Izmenio	Potpis	Odobrio	Potpis
-----	-------	-----------	-----------	--------	---------	--------	---------	--------

35	023	NAZIV DETALJA - SKLOPA		Standard	S235JRG2 (Č.0361)	Material	12 x 60 x 76	1	Masa (kg)	
Montaž	Detalj	Šinske kočnice		T-17-NN		GSP "BEOGRAD"				
Veza sa	000/5	OSNOVNA PLOČA		Snimio-konst.		N.Cvijetčanin				
R	1:1			Crtao						
				Pregledao				A.Matović, dipl.mas.inž.		
		Overava								

Maj. 2018

[Handwritten signatures]

N10

Polpis	Odobrio	Polpis	Izmenio	Izmena	Privobitno	Dopis br.	Datum	No.
--------	---------	--------	---------	--------	------------	-----------	-------	-----

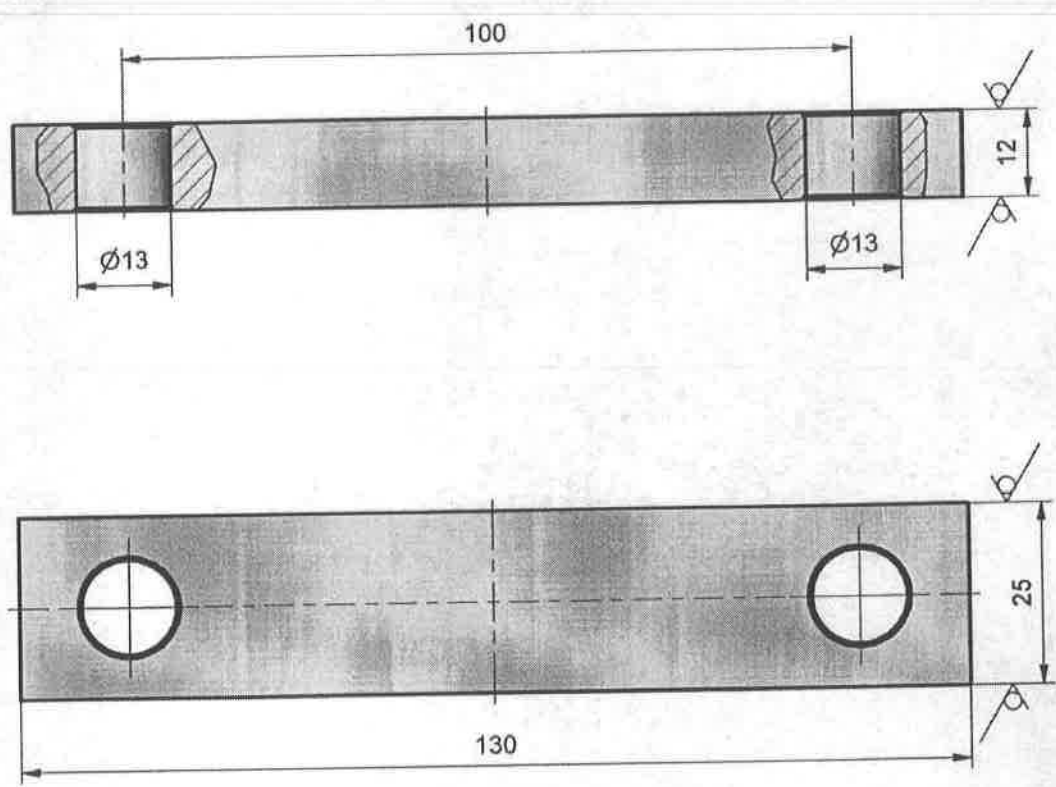

Napomena:

- Ivice otvora $\varnothing 13$ obraditi sa 0,5/45°

35	024	NAZIV DETALJA - SKLOPA	Standard	S235JRG2 (Č.0361) Materijal	# 12 x 25 x 130 Dimenzije	1 Kom.	Masa (kg)
Montaž	Detalj	Šinske kočnice	T-17-NN		GSP "BEOGRAD"		
Veza sa	000/5	NOSEĆA PLOČA	Snimio-konst.		N.Cvijetčanin		
R	1:1		Crtao			-/-	
			Pregledao			A.Matović, dipl.maš.inž.	
			Overava			-/-	

N10

A-A (1:1)

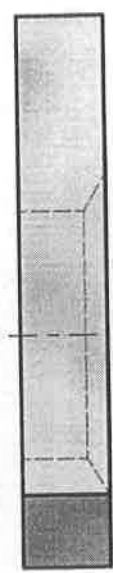
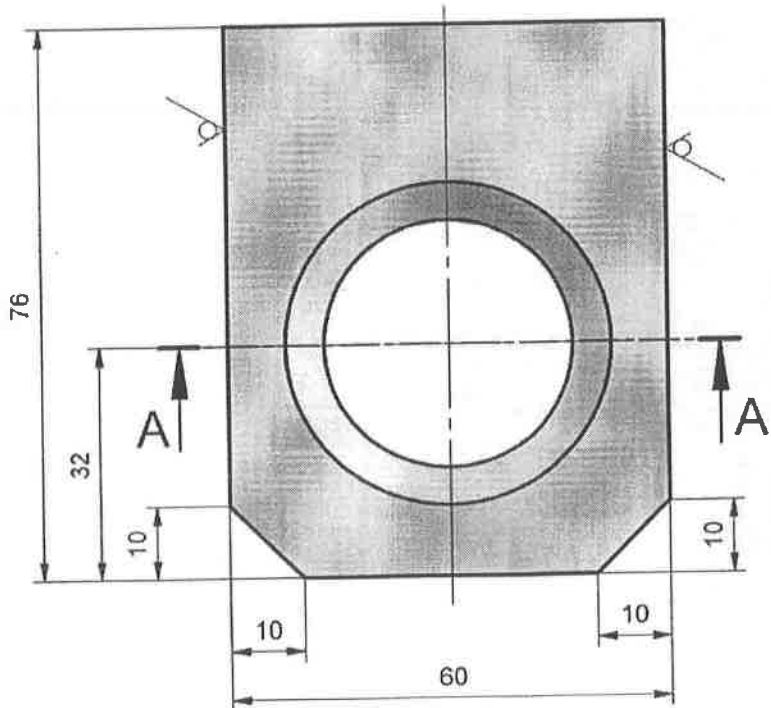
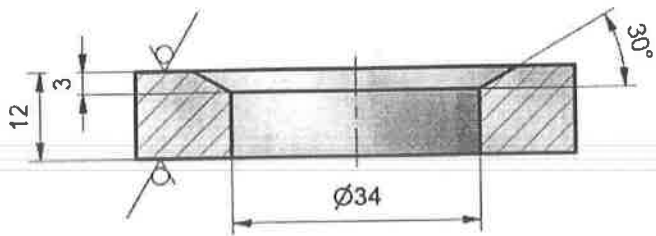

Šifra GSP-a: 3091899
 Kat. broj: 100-200-045/1

No.	Datum	Dopis br.	Prvobitno	Izmena	Izmenio	Potpis	Odobrio	Potpis
-----	-------	-----------	-----------	--------	---------	--------	---------	--------

35	023	NAZIV DETALJA - SKLOPA	Standard	S235JRG2 (Č.0361)	Material	≠ 12 x 60 x 76	1	Masa (kg)
Montaž	Detalj	Šinske kočnice	T-17-NN		GSP "BEOGRAD"			
Veza sa	000/5	OSNOVNA PLOČA	Snimio-konst.	N.Cvijetčanin		 		
R	1:1		Crtao	-				
			Pregledao	A.Matović, dipl.maš.inž.				
			Overava	-				

No.	Datum	Dopis br.	Prvobitno	Izmena	Izmenio	Potpis	Odobrio	Potpis
1	26.03.2018.	367	/	dodata stavka	M. Pejović, sp. str. maš. ing	<i>MP</i>	A. Matović dipl. maš. ing	<i>AMA</i>

- Crtež urađen po uzorku dostavljenom iz SP „Centrala“ dopis br. 211 od 29.01.2016. god.

N8 / /

A-A (1:1)

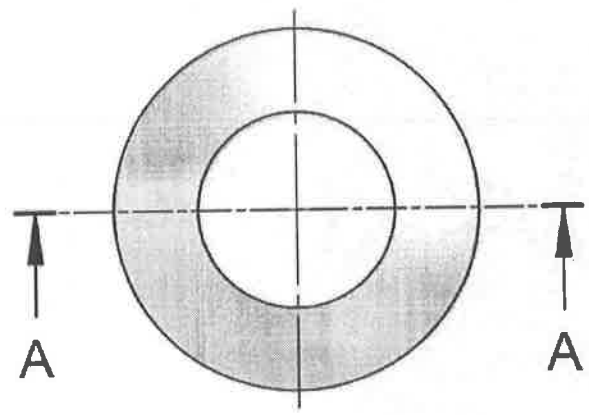
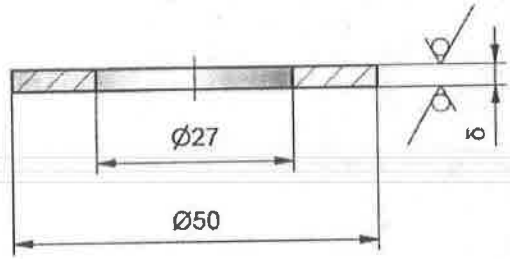

ŠIFRA GSP	KATALOŠKI BROJ	δ [mm]
3 092 348 01	100-017-044	1
3 092 224 01	100-017-036	2
3 092 232 01	100-017-037	3

34	024	NAZIV DETALJA - SKLOPA	Standard	S235JRG2 (Č.0361)	60x60xδ	1	
Montaž	Detalj	MEH. KOČ. POLUŽJE		Materijal	Dimenzije	Kom.	Masa (kg)
Veza sa		PODMETAČ DISTANCER Ø50/Ø27xδ	T-17-DS		GSP "BEOGRAD"		
R	1:1	KOČNOG POLUŽJA DUWAG	Snimio-konst.	03.02.2016.	M. Pejović sp. str. maš. ing		
			Crtao	29.03.2018.	M. Pejović sp. str. maš. ing	<i>MP</i>	
			Pregledao	29.03.2018.	A. Matović dipl. maš. ing		
			Overava	29.03.2018.	A. Matović dipl. maš. ing		<i>AMA</i>