

ЈАВНО КОМУНАЛНО  
ПРЕДУЗЕЋЕ ГРАДСКО  
САОБРАЋАЈНО ПРЕДУЗЕЋЕ  
"БЕОГРАД"

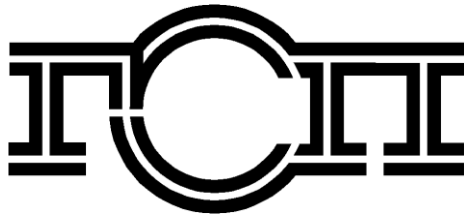

ВНД-40/19

**КОНКУРСНА ДОКУМЕНТАЦИЈА  
ЗА ЈАВНУ НАБАВКУ ДОБАРА  
КУПОВИНА НОВИХ СОЛО АУТОБУСА  
ПУТЕМ ФИНАНСИЈСКОГ ЛИЗИНГА**

## **САДРЖАЈ:**

<b>I ПОЗИВ ЗА ПОДНОШЕЊЕ ПОНУДА.....</b>	<b>3</b>
<b>II ОПШТИ ПОДАЦИ О ЈАВНОЈ НАБАВЦИ .....</b>	<b>6</b>
<b>III ПОДАЦИ О ПРЕДМЕТУ ЈАВНЕ НАБАВКЕ .....</b>	<b>6</b>
<b>IV ТЕХНИЧКИ ОПИС ПРЕДМЕТА ЈАВНЕ НАБАВКЕ.....</b>	<b>7</b>
<b>V УСЛОВИ ЗА УЧЕШЋЕ У ПОСТУПКУ ЈАВНЕ НАБАВКЕ ИЗ ЧЛАНА 75. И 76. ЗЈН И УПУТСТВО О НАЧИНУ ДОКАЗИВАЊА ТИХ УСЛОВА СХОДНО ЧЛ .77 ЗЈН .....</b>	<b>32</b>
<b>VI ОБАВЕЗЕ ПРИМАОЦА, ДАВАОЦА И ИСПОРУЧИОЦА ЛИЗИНГА.....</b>	<b>38</b>
<b>VII МОДЕЛ ПИСМА О НАМЕРАМА ПОСЛОВНЕ БАНКЕ .....</b>	<b>41</b>
<b>VIII УПУТСТВО ПОНУЂАЧИМА КАКО ДА САЧИНЕ ПОНУДУ .....</b>	<b>44</b>
<b>IX ОБРАЗАЦ ПОНУДЕ И ОСТАЛИ ОБАВЕЗНИ ОБРАСЦИ КОЈЕ ЈЕ ПОНУЂАЧ ДУЖАН ДА ДОСТАВИ УЗ ПОНУДУ .....</b>	<b>54</b>
<b>X УПУТСТВО ЗА ПРИМЕНУ ОДЛУКЕ О МИНИМАЛНИМ УСЛОВИМА ЗА ЗАКЉУЧЕЊЕ УГОВОРА О ФИНАНСИЈСКОМ ЛИЗИНГУ И НАЧИНУ ИСКАЗИВАЊА ЛИЗИНГ НАКНАДЕ И ДРУГИХ ТРОШКОВА КОЈИ НАСТАЈУ ЗАКЉУЧЕЊЕМ ТОГ УГОВОРА .....</b>	<b>58</b>
<b>XI ТЕНДЕРСКИ ОБРАСЦИ .....</b>	<b>60</b>

## I ПОЗИВ ЗА ПОДНОШЕЊЕ ПОНУДА

ЈАВНО КОМУНАЛНО ПРЕДУЗЕЋЕ  
ГРАДСКО САОБРАЋАЈНО ПРЕДУЗЕЋЕ  
"БЕОГРАД"  
Београд, Кнегиње Љубице 29, Београд  
Интернет страница: [www.gsp.co.rs](http://www.gsp.co.rs);

На основу члана 55., 57., и 60. Закона о јавним набавкама („Службени гласник РС” број 124/12, 14/15 и 68/15), - у даљем тексту ЗЈН  
ГСП, Кнегиње Љубице 29  
објављује  
**ПОЗИВ**

за подношење понуда за набавку добара у отвореном поступку

ПРЕДМЕТ НАБАВКЕ - Добра: **КУПОВИНА НОВИХ СОЛО АУТОБУСА ПУТЕМ ФИНАНСИЈСКОГ ЛИЗИНГА** (назив и ознака из општег речника набавке: 34121100 - Аутобуси за јавни превоз), број **ВНД-40/19**

Право учешћа имају понуђачи која испуњавају обавезне услове за учешће у поступку предвиђене Законом о јавним набавкама (чл. 75.) и додатне услове (чл. 76.) предвиђене у овом поступку јавне набавке, а испуњеност услова се доказује достављањем доказа из члана 77.став 1. ЗЈН, у складу са Конкурсном документацијом.

Како се предметна добра набављају путем финансијског лизинга, понуду у предметном поступку могу поднети само групе понуђача у које ће као чланови бити укључени давалац лизинга и испоручилац предмета лизинга.

Понуда мора бити припремљена и поднета у складу са позивом и Конкурсном документацијом.

Критеријум за доделу уговора је економски најповољнија понуда а елементи критеријума за пондерисање су: Понуђена цена (укупна вредност понуде) 45 пондера; Рок испоруке 45 пондера; Тип мењача 10 пондера; Место испоруке: Република Србија, локација ЈКП ГСП "Београд".

**Заинтересовани понуђачи могу преузети Конкурсну документацију на Порталу јавних набавки и на интернет страници наручиоца [www.gsp.co.rs](http://www.gsp.co.rs);**

**Сва обавештења везана за предметну јавну набавку (обавештење о продужењу рока за подношење понуда, обавештење о изменама или допунама конкурсне документације, обавештење о додатним информацијама, појашњењима или одговорима на питања понуђача и сл.), Наручилац ће благовремено објављивати на Порталу јавних набавки и на својој интернет страници.**

**Наручилац не сноси одговорност уколико понуђач нема сазнања о објављеним документима на Порталу за јавне набавке из претходног става.**

**Додатне информације и појашњења у вези са припремањем понуде понуђачи могу тражити писаним путем најкасније 5 (пет) дана пре истека рока за подношење понуда тако што ће захтев за додатним информацијама и појашњењем доставити путем факса на број 011/366-4087 или електронским путем на e-mail [marijana.stojanovic@gsp.co.rs](mailto:marijana.stojanovic@gsp.co.rs); са назнаком "За набавку број **ВНД-40/19**". **Додатне информације и појашњења у вези са припремањем понуде понуђачи могу тражити радним даном од понедељка до петка у периоду од 07 до 15 часова.****

Наручилац ће одговор објавити на Порталу јавних набавки, Порталу јавних набавки града Београда и својој интернет страници у року од 3 (три) дана од дана пријема захтева.

*Уколико последњи дан рока за објаву објашњења садржаја конкурсне документације пада у суботу, недељу, на државни празник или на дан када служба Наручиоца не ради, рок истиче првог наредног радног дана.*

*Уколико понуђач захтев за додатне информације или појашњења у вези са припремањем понуде достави након 15 часова сматраће се да их је Наручилац примио првог наредног радног дана од кога почиње да тече законски рок за достављање одговора (нпр. уколико понуђач достави захтев за додатне информације и појашњења у вези са припремањем понуде у петак у 15,15 часова, сматраће се да их је доставио у понедељак, осим уколико је реч о државном празнику или када служба наручиоца не ради, кад ће то бити први наредни радни дан).*

Понуде се достављају на српском језику у затвореној коверти или кутији затвореној на начин да се приликом отварања са сигурношћу може утврдити да се први пут отвара, непосредно или путем поште са назнаком:

**«ПОНУДА ЗА НАБАВКУ: КУПОВИНА НОВИХ СОЛО АУТОБУСА ПУТЕМ ФИНАНСИЈСКОГ ЛИЗИНГА – НЕ ОТВАРАТИ**

**до 12.04.2019. године до 10,00 часова, позив на број ВНД-40/19».**

На полеђини навести назив и адресу подносиоца понуде (пожељно је навести и контакт телефон или e-mail адресу).

**Рок за подношење понуда је 12.04.2019. године до 09,30 часова у писарници Наручиоца на адресу: ГСП, Кнегиње Љубице 29, 11000 Београд.**

**Јавно отварање понуда извршиће се 12.04.2019. године у 10,00 часова, у просторијама ГСП, Кнегиње Љубице 29, 11000 Београд, управна зграда.**

Представник понуђача који ће присуствовати поступку отварања понуда и активно учествовати, дужан је да Комисији за јавну набавку преда писано пуномоћје/овлашћење.

Пуномоћје/овлашћење на основу кога ће присутни представник доказати овлашћење за активно учешће у поступку јавног отварања понуда (увид у понуде, давање примедби на поступак отварања, оверавање пристиглих понуда, потписивање и преузимање Записника по завршеном отварању, итд...) мора бити оверено печатом и потписано од стране овлашћеног лица понуђача.

Уколико представник понуђача не достави наведено пуномоћје/овлашћење, представник ће бити третиран као општа јавност и неће моћи да активно учествују у поступку отварања.

Уколико отварању понуда присуствује законски заступник понуђача, неопходно је да се као такав легитимише путем извода из АПР-а и личног документа (лична карта, пасош, возачка дозвола и др.). Уколико понуђач не достави наведени извода из АПР-а, Комисија ће, пре почетка отварања понуда, извршити проверу податка на сајту Агенције за привредне регистре.

Предвиђени период за доношење одлуке Наручиоца је **25 дана** од дана јавног отварања понуда, осим у нарочито оправданим случајевима, као што је обимност или сложеност понуда, односно сложеност методологије доделе пондера, када рок може бити **40 дана** од дана отварања понуда. Неблаговремене понуде неће бити разматране.

Рок важења понуде не може бити краћи од **60 дана** од дана јавног отварања понуда.

## INVITATION FOR THE SUBMISSION OF BIDS

PUBLIC UTILITY COMPANY  
CITY PUBLIC TRANSPORT COMPANY  
"BEOGRAD"  
Belgrade, 29 Kneginje Ljubice Street  
website: www.gsp.co.rs

Pursuant to Article 55, 57, and 60 of the Law on Public Procurements („The Official Gazette of the Republic of Serbia” No. 124/12, 14/15 AND 68/15), hereinafter: LPP  
GSP, 29 Kneginje Ljubice Street  
issues the

### INVITATION

for the submission of bids for the procurement of goods in the open procedure

PROCUREMENT SUBJECT – Goods: **PURCHASE OF NEW SOLO BUSES BY MEANS OF FINANCIAL LEASING** (name and label from the General Procurement Dictionary: 34121100 – Public transport buses), number **VND -40/19**

The bidders fulfilling the mandatory conditions for participation in the procedure stipulated in the Law on Public Procurement (Article 75) and additional conditions (Article 76) foreseen for this public procurement procedure shall be entitled to participate in the procedure. The fulfillment of conditions shall be proved by submitting the evidence stipulated in Article 77, Paragraph 1. of the Law on Public Procurement, in accordance with the Tender Documents. Since the subject goods shall be procured by means of financial leasing, the bid in the subject procedure can be submitted only by groups of bidders the members of which shall be the Lessor and the Supplier of the leasing subject.

The bid shall be prepared and submitted in accordance with the Invitation and Tender Documents.

The criterion for contract awarding is economically most favourable bid and the elements of pondering criterion are: Offered price (total bid value) 45 ponders; Delivery deadline 45 ponders;

Gearbox type: 10 ponders

Place of delivery: The Republic of Serbia, location PUC GSP "Beograd".

**The interested bidders may take over the Tender Documents on the Public Procurement Portal and on the web site of the Purchaser [www.gsp.co.rs](http://www.gsp.co.rs) .**

**All information regarding the subject public procurement (information on prolongation of the deadline for the delivery of bids, information on amendments and supplements of Tender Documents, additional information, clarifications or answers to the bidders' questions, etc.), the Purchaser shall publish in due time on the Public Procurement Portal and on its website.**

**The Purchaser shall bear no responsibility if the Bidder has no knowledge on published documents on the Public Procurement Portal from the preceding Paragraph.**

**Additional information and clarifications regarding the preparation of bid the bidders may ask for in written form** 5 (five) days prior to the expiry of deadline for the submission of bids at the latest, in a way that they shall submit the request for additional information and clarifications to the fax number 011/366-4087 or in electronic form to e-mail [marijana.stojanovic@gsp.co.rs](mailto:marijana.stojanovic@gsp.co.rs); with the label "For procurement no. **VND-40/19**". **The bidders may request for additional information and clarifications regarding the preparation of bid on week days, from Monday to Friday, in the period from 7 a.m. to 3 p.m.**

The Purchaser shall publish the answer on the Public Procurement Portal, the City of Belgrade's Public Procurement Portal and on the Purchaser's website within 3 (three) days upon the receipt of request.

*If the last day of the deadline for publishing of clarification of Tender Documents contents falls on Saturday, Sunday, public holiday or on the day when the Purchaser's Department does not work, the deadline shall expire on the first next business day.*

*If the Bidder submits the request for additional information or clarifications after 3 p.m., it shall be considered that the Purchaser receives it on the first next business day and it shall be the first day of the legal deadline for the submission of answers (e.g. if the Bidder submits the request for additional information or clarifications on Friday at 3.15 p.m., it shall be considered that he submitted it on Monday, except if it is public holiday or a day when the Purchaser's Department does not work, in which case it shall be the first next business day).*

The bids shall be submitted in Serbian language in closed envelope or box in a way that it can be undoubtedly determined that it is being opened for the first time, in person or by mail, with label:

**«BID FOR PROCUREMENT: PURCHASE OF NEW SOLO BUSES BY MEANS OF FINANCIAL LEASING – DO NOT OPEN**

**until 10,00 (hours) on 12.04.2019, reference number VND-40/19».**

On the back of the envelope, the bidder shall specify his name and address (it is desirable to specify the contact telephone number or e-mail address).

**The deadline for the submission of bids is 09,30 (hours) on 12.04.2019 at the Administrative Office of the Purchaser, 29 Kneginje Ljubice Street, 11 000 Belgrade.**

**Public bid opening shall be done at 10,00 (hours) on 12.04.2019 in the premises of GSP, 29 Kneginje Ljubice Street, 11000 Belgrade, main building.**

The representative of the bidder who shall be present during the procedure of public opening of bids and actively participate in it, is obliged to submit the written power of attorney/authorization to the Public Procurement Committee.

The attorney/authorization on the basis of which the present representative shall prove the authority for its active participation in the procedure of bid opening (insight in bids, giving objections to the opening procedure, verification of the submitted bids, signing and taking over the Minutes upon the completed bid opening procedure, etc.) shall be stamped and signed by the authorized person of the bidder.

If the representative of the bidder does not submit the above-mentioned power of attorney/authorization, he shall be treated as the public and shall not be able to participate actively in the bid opening procedure.

If the opening of bids is attended by legal agent of the Bidder, he shall be identified as such by extract from the Business Registers Agency and by personal document (identification card, passport, driver's license, etc.). If the Bidder does not submit the above-mentioned extract from the Business Registers Agency, the Committee shall check the data on the website of the Business Registers Agency prior to the beginning of the opening of bids.

The foreseen period for the Purchaser's decision making shall be **25 days** from the day of public opening of bids, except in particularly justified cases, such as massiveness or complexity of bids, or the complexity of pondering methodology, when the deadline can be **40 days** from the day of public opening of bids. Untimely submitted bids shall not be taken into consideration.

The deadline for validity of bid shall not be shorter than **60 days** from the day of public bids opening.

Contact: Public Procurement Department.

## **II ОПШТИ ПОДАЦИ О ЈАВНОЈ НАБАВЦИ**

### **1. Подаци о Наручиоцу**

Назив Наручиоца: ЈАВНО КОМУНАЛНО ПРЕДУЗЕЋЕ ГРАДСКО САОБРАЋАЈНО ПРЕДУЗЕЋЕ "БЕОГРАД"

Адреса Наручиоца: Београд, Кнегиње Љубице 29, Београд

Интернет страница: [www.gsp.co.rs](http://www.gsp.co.rs)

Порески идентификациони број: SR100049398

Матични број: 07022662

### **2. Поступак јавне набавке - отворени поступак, сходно члану 32. ЗЈН**

### **3. Предмет јавне набавке: добра**

### **4. Поступак се спроводи ради закључења уговора о јавној набавци**

### **5. Контакт: [marijana.stojanovic@gsp.co.rs](mailto:marijana.stojanovic@gsp.co.rs); Служба за јавне набавке**

### **6. Набавка није обликована по партијама**

Наручилац напомиње да тражење појашњења или додатних информација у вези са припремањем понуда, **није дозвољено** телефонским путем.

## **III ПОДАЦИ О ПРЕДМЕТУ ЈАВНЕ НАБАВКЕ**

ПРЕДМЕТ НАБАВКЕ - Добра: **КУПОВИНА НОВИХ СОЛО АУТОБУСА ПУТЕМ ФИНАНСИЈСКОГ ЛИЗИНГА** (назив и ознака из општег речника набавке: 34121100 - Аутобуси за јавни превоз), број **ВНД-40/19**

## IV ТЕХНИЧКИ ОПИС ПРЕДМЕТА ЈАВНЕ НАБАВКЕ (техничка спецификација)

### 1. ЛИСТА ДОБАРА И ПРАТЕЋИХ УСЛУГА

Листа добара:

- а) аутобуси
- б) дијагностички уређаји и опрема

Листа пратећих услуга:

- в) обука кадрова Купца
- г) техничка подршка током гарантног периода

<b>а) АУТОБУСИ</b>			
Р. Бр.	Назив	Кратак опис	Кол.
1.	Нови нископодни соло аутобус	Сви аутобуси морају бити исте марке и истог типа. Модел који понуђач нуди мора бити произведен у серијској производњи. Понуђачи морају да понуде потпуно нове аутобусе. Под термином „нов аутобус“ подразумева се некоришћен аутобус произведен у 2018/19. години, са целокупном новом конструкцијом и уграђеним потпуно новим агрегатима, склоповима, подсклоповима, деловима и другим уградбеним ставкама.	70

<b>б) ДИЈАГНОСТИЧКИ УРЕЂАЈИ И РАДИОНИЧКА ОПРЕМА</b>			
Р. Бр.	Опис ставке/произвођач:		Кол.
1.	Дијагностички уређај треба да врши дијагностиковање грешака и мерење радних параметара за комплетно возило и за све системе на возилу путем OBD утичнице и К-линије и то за <b>мотор, EBS, мењач, клима уређај, осветљење возила, грејање и вентилација, систем ослањања, систем врата, итд.</b>		2
2.	Софтвер и хардвер за програмирање система информисања путника (електронски дисплеј)		1

<b>в) ОБУКА КАДРОВА КУПЦА</b>			
Р.бр.	Назив	Кратак опис	Потребно
1.	Обука за управљање и коришћење возила	Обука кадрова Купца садржи следеће врсте обуке: 1. Обука за управљање и руковање возилима 2. Обука за дијагностику, сервисирање и оправљање возила и то: - Обука за сервисирање возила - Обука за одржавање мотора - Обука за сервис мењача - Обука за сервис осовина - Обука за клима уређаје - Обука за сервис система EBS, ABS/ASR и ECAS - Обука за систем видео надзора - Обука за систем бројања путника - Обука за руковање системом ППЗ	Према тачки 16. Техничке спецификације

		- Обука за руковање и програмирање система информисања путника (електронски дисплеј) 3. Обука за гарантне услове и експлоатационе ресурсе склопова на возилу	
--	--	---	--

**г) ТЕХНИЧКА ПОДРШКА ТОКОМ ГАРАНТНОГ ПЕРИОДА**

Р.бр.	Назив	Кратак опис	Потребно
1.	Техничка подршка током гарантног периода	Техничка подршка обухваћена је током гарантног периода: - Сервисирање возила у гарантном периоду	Према тачки 2. (План испоруке и извршења) и према тачки 15. Техничке спецификације

**2. ПЛАН ИСПОРУКЕ И ИЗВРШЕЊА**

<b>РОКОВИ ИСПОРУКЕ</b> <b>аутобуса, пратеће опреме и обуке особља Купца</b>	
<b>РОКОВИ ИСПОРУКЕ АУТОБУСА И ИСПОРУКЕ ПРАТЕЋЕ ОПРЕМЕ:</b>	
<b>Захтевани рок:</b>	
<b>За 70 аутобуса</b> <i>(максимално 60 дана од дана ступања на снагу уговора о испоруци возила)</i>	
<b>Уређаји за дијагностику и радионичка опрема:</b> <i>(са испоруком возила)</i>	
<b>РОКОВИ ОБУКЕ ОСОБЉА КУПЦА:</b>	
<b>Захтевани рок:</b>	
<b>Обука за управљање аутобусима:</b> <i>(најкасније 3 дана након испоруке возила)</i>	
<b>Обука за сервисирање и оправљање аутобуса:</b> <i>(најкасније 3 дана након испоруке возила)</i>	
<b>Обука за гарантне услове и експлоатационе ресурсе склопова на возилу:</b> <i>(најкасније 3 дана након испоруке возила)</i>	
<b>Документација о руковању и одржавању возила:</b> <i>(са испоруком возила)</i>	

<b>Захтевани рок интервенције у гарантом периоду (испоруке резервних делова и компоненти):</b>
<b>Рок интервенције по основу гаранције:</b> Изабрани понуђач је дужан да приступи интервенцији на локацији Купца у року од најдуже 24 часа од пријема позива Купца. Изабрани понуђач је дужан да у року од 10 (десет) радних дана од пријема позива Купца обезбеди резервне делове и компоненте неопходне за дату интервенцију на локацији Купца, односно изврши исту и оспособи возило за саобраћај. Поправка дефекта: Изабрани понуђач обавезује се да оправља било који дефект настао због неадекватног конструкционог решења производње или материјала у току гарантног периода као и ван њега, без одлагања и без надокнаде. Изабрани понуђач се обавезује да надокнади колатералну техничку штету насталу због дефекта компоненти у току гарантног рока.
<b>Наплата времена проведеног ван експлоатације у току гарантног периода:</b>
Време проведено ван експлоатације због техничких дефеката у току гарантног периода, после 10 (десет) радних дана, након обавештења, наплаћује се: <ul style="list-style-type: none"> <li>• 80 EUR нето дневно по возилу ако је до 5 возила ван експлоатације;</li> <li>• 150 EUR нето дневно по возилу ако је више од 5 возила ван експлоатације;</li> </ul>



### 3. ГАРАНЦИЈЕ

Опис захтеваног гарантног периода, који се рачуна од примопредаје аутобуса:
<b>Гарантни период на цело возило:</b> ( <i>наручилац прихвата минимум 3 године или 300.000 пређених км</i> )
<b>Гарантни период за шасију и каросерију, подни склоп (без подне облоге):</b> ( <i>наручилац прихвата минимум 10 година</i> )
<b>Гарантни период за боју:</b> ( <i>наручилац прихвата минимум 6 година</i> )
<b>Гарантни рок за спољну оплату:</b> ( <i>наручилац прихвата минимум 8 година</i> )
<b>Гарантни рок за подну облогу:</b> ( <i>наручилац прихвата минимум 5 година</i> )
<b>Гарантни рок за акумулаторе:</b> ( <i>наручилац прихвата минимум 2 године</i> )
<b>За склопове и уређаје који нису наведени, гаранција не може бити краћа од понуђене гаранције на цело возило.</b>

### 4. ТЕХНИЧКЕ СПЕЦИФИКАЦИЈЕ

#### САДРЖАЈ

#### 1. ОПШТИ ЗАХТЕВИ

- 1.1. Закони и хомологација
- 1.2. Опасни материјали
- 1.3. Услови експлоатације
- 1.4. Проходност
- 1.5. Дозвољена бука
- 1.6. Квалитет, заштита од корозије
- 1.7. Интервали одржавања

#### 2. ГЛАВНЕ ДИМЕНЗИЈЕ

#### 3. ПОГОНСКА ЛИНИЈА

- 3.1. Мотор
  - 3.1.1. Усисни систем и издувни систем
  - 3.1.2. Систем за хлађење мотора
- 3.2. Мењач
- 3.3. Карданско вратило

#### 4. ОСЛАЊАЊЕ

#### 5. СИСТЕМИ ЗА УПРАВЉАЊЕ, ТОЧКОВИ, ОСОВИНЕ

- 5.1. Систем за управљање
- 5.2. Пнеуматици
- 5.3. Осовине

#### 6. КОЧНИЦЕ

- 6.1. Систем радне кочнице
- 6.2. Кочне плочице
- 6.3. Паркирана кочница и помоћни кочни систем
- 6.4. Станична кочница
- 6.5. Систем константних кочница
- 6.6. Електронска контрола система кочења (EBS)

#### 7. ДОЊИ КОСТУР И КАРОСЕРИЈА АУТОБУСА

- 7.1. Доњи костур, каросерија, спољња оплата и боја возила
- 7.2. Стакла
  - 7.2.1. Бочна стакла
  - 7.2.2. Ветробранско стакло

- 7.2.3. Стакла на вратима
- 7.3. Врата
- 7.4. Помоћна платформа за колица
- 7.5. Клима уређај
- 7.6. Грејање у возилу
- 7.7. Систем информисања путника
- 7.8. Огледала

## **8. УРЕЂЕЊЕ УНУТРАШЊОСТИ**

- 8.1. Систем за мобилни видео надзор
- 8.2. Унутрашња опрема
- 8.3. Под
- 8.4. Простор за путнике са посебним потребама
- 8.5. Седишта
- 8.6. Систем за наплату карата и даљинско праћење возила
- 8.7. Систем за аутоматско бројање улаза и излаза путника
- 8.8. Систем бежичног интернета WiFi
- 8.9. Остала опрема у возилу

## **9. РАДНО МЕСТО ВОЗАЧА**

- 9.1. Седиште за возача
- 9.2. Кабина за возача
- 9.3. Тахограф
- 9.4. Инструмент табла возача
- 9.5. Систем за праћење функција возила (обавезан је OBD систем)
- 9.6. Заштита од сунчеве светлости

## **10. СИСТЕМИ ЗА НАПАЈАЊЕ ГОРИВОМ**

- 10.1. Резервоар за гориво
- 10.2. Безконтактни прстенови за аутоматску идентификацију утакања горива у возила
- 10.3. Резервоар за AD BLUE

## **11. СИСТЕМ КОМПРИМОВАНОГ ВАЗДУХА**

## **12. ЗАШТИТА ОД ПОЖАРА**

## **13. ЕЛЕКТРИЧНА ОПРЕМА**

- 13.1. Електрични систем
- 13.2. Светлосна сигнализација
- 13.3. Брисачи ветробранског стакла
- 13.4. Светла у унутрашњем делу возила
- 13.5. Брзиномери
- 13.6. Кабловске инсталације

## **14. ГАРАНЦИЈА ЗА АУТОБУСЕ**

- 14.1. Сервисирање возила у гарантном периоду
- 14.2. Испорука делова након истека гарантног рока
- 14.3. Наплата временаведеног ван експлоатације и трансфера у току гарантног периода
- 14.4. Сервисирање стабилних система за аутоматску детекцију, дојаву и гашење пожара у гарантном периоду

## **15. ОБУКА ЗА УПРАВЉАЊЕ И КОРИШЋЕЊЕ ВОЗИЛА, ДОКУМЕНТАЦИЈА О РУКОВАЊУ И ОДРЖАВАЊУ ВОЗИЛА И ДИЈАГНОСТИЧКИ УРЕЂАЈИ**

- 15.1. Обука за управљање возилима
- 15.2. Обука за сервисирање и оправљање возила
  - 15.2.1. Обука за сервисирање возила
  - 15.2.2. Обука за одржавање мотора
  - 15.2.3. Обука за сервисирање мењача

- 15.2.4. Обука за сервисирање осовина
- 15.2.5. Обука за клима уређаје
- 15.2.6. Обука за сервисирање система EBS и ECAS
- 15.2.7. Обука за руковање и одржавање система за видео надзор
- 15.2.8. Обука за руковање и одржавање система за аутоматско бројање улаза и излаза путника
- 15.3. Обука за гарантне услове и експлоатационе ресурсе склопова на возилу
- 15.4. Обука за руковање и визуалну проверу исправности стабилног система за аутоматску детекцију, дојаву и гашење пожара
- 15.5. Обука за руковање и уношење података у систем информисања путника (број линије и дестинација)
- 15.6. Документација о руковању и одржавању возила
- 15.7. Дијагностички уређаји
  - 15.7.1 Дијагностички уређај за комплетно возило
  - 15.7.2 Дијагностички уређај за систем видео надзора
  - 15.7.3 Дијагностички уређај за систем аутоматског бројања улаза/излаза путника
  - 15.7.4 Софтвер и интерфејс за читање података са дигиталног тахографа

## **АДРЕСА ИСПОРУКЕ:**

Република Србија, Београд, ЈКП ГСП "Београд" (у договору са Наручиоцем).

Трошкови испоруке аутобуса и пратеће опреме, који су предмет набавке, морају бити урачунати у укупну цену набавке.

## **1. ОПШТИ ЗАХТЕВИ**

### **1.1. Закони и хомологација**

Понуђени аутобуси морају бити у складу са свим релевантним важећим законима и прописима у Републици Србији који регулишу област производње моторних возила, стављања истих у промет, безбедности саобраћаја...

**Понуђач** је у обавези да у складу са понуђеним типом аутобуса, **уз понуду** достави Наручиоцу документ **WVTA (Whole Vehicle Type Approval)**.

**Изабрани Понуђач** мора да достави све потребне потврде да су возило, агрегати, уређаји и компоненте усаглашени са једнообразним техничким условима, у складу са прописима о хомологацији као што је дефинисано у „Правилнику о подели моторних и прикључних возила и техничким условима за возила у саобраћају на путевима“, („Службени гласник РС“, бр. 40/12 од 26.04.2012. године, 102/2012 од 26.10.2012, 19/2013 од 27.02.2013, 41/2013 од 10.05.2013, 102/2014 од 22.09.2014, 41/2015, 78/2015, 111/2015, 14/2016, 108/2016, 7/2017-исправљено 63/2017 и 45/2018) **уз испоруку возила**.

**Изабрани Понуђач** доставља уз свако возило **СОС Certificate (Certificate of conformity)**, тј да предметна возила одговарају техничким захтевима правилника, из међународног Споразума о усвајању једнообразних техничких прописа за возила са точковима и условима за узајамно признавање додељених хомологација на основу тих прописа – Женева 1995-10-16 **уз испоруку возила**.

### **1.2. Опасни материјали**

Ниједан материјал који се користи у изради аутобуса и пратећих елемената и агрегата који су у њега уграђени, не сме да угрожава здравље особља које ради на управљању, оправци или одржавању аутобуса, као ни путника у њему. Материјали који садрже азбест нису дозвољени. Списак свих опасних материјала чија употреба је предвиђена изабрани понуђач доставља са следећим детаљима: назив материјала, произвођач, место уградње, природа ризика по здравље и количина појединачних материја. Такође, доставити информације у вези са опасностима при механичким и другим процесима, као што су сечење, брушење, заваривање и др.

Потребно је предвидети могућност и начин да се наведени опасни материјали могу издвојити при расхоровању аутобуса.

### 1.3. Услови експлоатације

Приликом дефинисања техничких параметара возила, неопходно је да Понуђач узме у обзир конфигурацију терена и саобраћајне услове на мрежи линија ГСП-а, посебно са аспекта носивости, ослањања, кочења, вучних карактеристика, века трајности.

### 1.4. Проходност

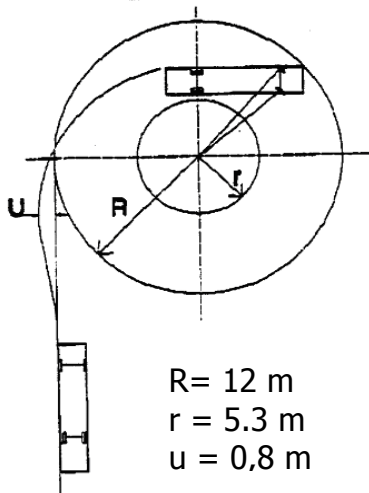

Захтева се да су геометријски параметри возила пројектовани тако да обезбеђују проходност на свим линијама ГСП-а. Пројектовани предњи и задњи прилазни угао, као и клиренс возила, не смеју довести до било каквог оштећења возила, приликом експлоатације, на свим линијама ГСП-а при садашњем стању коловоза.

Неопходно је да геометријски параметри возила обезбеде минималну проходност која је приказана на следећој слици:

### 1.5. Дозвољена бука

Захтевани ниво буке возила је дефинисан правилима дозвољеног нивоа буке, и то правилником UN ECE R51 или 70/157/EC.

### 1.6. Квалитет, заштита од корозије

Конструкционо решење и квалитет производње и уграђених материјала обезбеђују да никакве оправке на шасији и каросерији возила због корозије, не буду потребни у току животног века аутобуса (минимум 10 година). Наглашава се да се зими, со и друга одговарајућа средства, користе на путевима у случају снежних падавина.

### 1.7. Интервали и обрасци одржавања

Понуђач доставља обрасце за сервисне интервале који се предвиђају по технологији одржавања возила произвођача. У овим обрасцима морају се предвидети сви радови који се обављају на возилима приликом редовних сервиса.

## 2. ГЛАВНЕ ДИМЕНЗИЈЕ

Тип возила, које захтева Наручилац, је нови соло нископодни аутобус градског типа (категорија М3, класа I, према правилнику UN ECE R107, 2001/85/EC).

### Соло нископодни аутобус градског типа

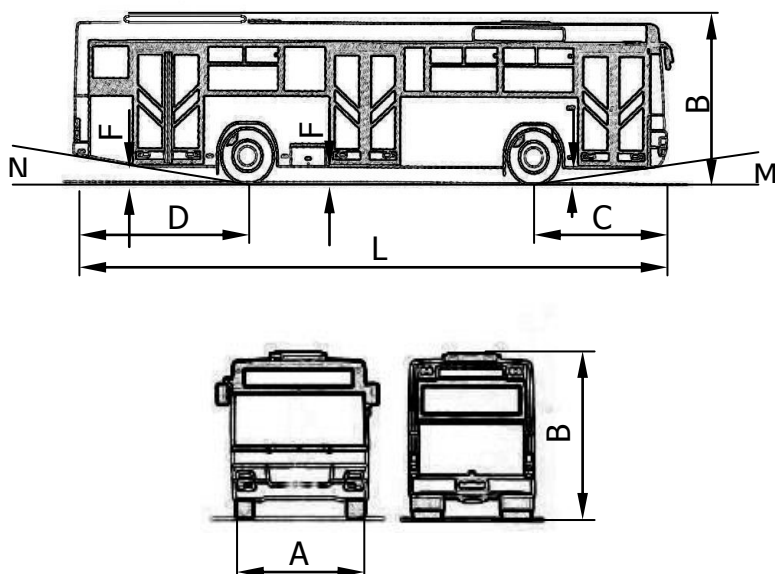

Opis	Specifikacija
L- Дужина	Мин. 11.600mm, макс. 12.100mm
A - Ширина	Мах. 2.550mm
B- Висина	Мах. 3.400mm
Пречник окретања	≤24.000mm
C- Предњи препуст	Мин. 2.600mm
D- Задњи препуст	Мин. 3.200mm
Број врата	3 (са десне стране)
Ширина врата (1-3)	Мин. 1.200mm
Димензије пнеуматика	275/70 R 22.5
Путничка седишта	Мин. 26
Капацитет (број путника)	Мин. број путника 100
E- Висина салона	Мин. 2.300mm
F- Висина улаза код свих врата	Мах. 340mm

Укупна маса возила не сме прећи законске оквире („Правилник о подели моторних и прикључних возила и техничким условима за возила у саобраћају на путевима“).

### 3. ПОГОНСКА ЛИНИЈА

#### 3.1. Мотор

Уграђени мотор мора да задовољава захтеве правилника UN ECE R49 или 2005/55/EC.

Остали захтеви Наручиоца у вези са уграђеним мотором:

- Стандард емисије издувних гасова – у складу са законом Републике Србије
- Тип мотора - дизел-четворотактни
- Уградња – хоризонтални/вертикални, назад
- Број цилиндара мотора је 6.
- Минимална радна запремина мотора је 6.500 cm<sup>3</sup>
- Максимални обртни момент мотора не сме бити мањи од 1.080 Nm.
- Максимална снага мотора не сме бити мања од 200 KW.
- Конструкциона израда мотора мора бити таква да обезбеђује нормално стартовање мотора у условима спољашње температуре до -30°C, без икаквих додатних захтева.

- Период замене моторног уља не сме бити мањи од 30.000 километара. (Као доказ понуђеног периода, Понуђач доставља документацију дефинисану у тачки 1.7.)

Неопходно је софтверски ограничити максималну брзину кретања возила на 60km/h у EDC-у мотора.

Није дозвољено досипање уља из путничког простора.

### **3.1.1. Усисни систем и издувни систем**

Захтева се да минимална висина усисника спољашњег ваздуха од тла износи 2.5 m.

Захтева се да уграђени **филтери за ваздух** буду суви филтери са обавезним лако уочљивим индикатором за прљаности филтера у моторном простору.

**Минимални период замене филтера за ваздух** - 30.000 пређених километара. (Као доказ понуђеног периода, Понуђач доставља документацију дефинисану у тачки 1.7.)

**Издувни систем** - Мора бити тако постављен/заштићен да спречава присуство горива и уља на његовој површини. Издувни систем треба да буде на левој страни возила.

### **3.1.2. Систем за хлађење мотора и простор за мотор**

Систем за хлађење мора бити тако димензионисан да при тешким условима рада возила, на температурама које владају на овим просторима, обезбеђује довољну размену топлоте која одржава радну температуру мотора. Уградњу система за хлађење мора да верификује произвођач мотора за услове експлоатације -30С до +50С. Систем хлађења мора да функционише аутоматски – без могућности интервенције возача.

Приступ хладњаку расхладне течности и хладњаку ваздуха (intercooler) мора бити лак, као и замена и чишћење. Вибрације мотора не смеју да се преносе на хладњак или рам вентилатора. Хладњак треба да је постављен-издигнут тако да је прљање миминално, односно да буде постављен оквирно у висини бочних прозора. Захтева се да се хладњак усисног ваздуха (intercooler) постави тако да је могуће закретање без скидања истог.

Досипање расхладне течности не сме бити изведено из путничког простора.

Наливно грло експанзионог суда мора бити постављено тако да омогућава брзо и лако пуњење.

Мерач нивоа течности у експанзионом суду мора бити постављен на видљиво место, при чему ништа не сме заклањати видљивост мерача.

Све цеви и везе течности за хлађење и грејање морају бити отпорне на корозију. Све цеви за грејање морају бити термички изоловане.

Уколико у систему нема довољно расхладне течности неопходно је обезбедити звучни и светлосни сигнал на командној табли возача.

Испод простора мотора мора постојати заштита.

### **3.2. Мењач**

Захтева се уградња аутоматског мењача са интегрисаним секундарним ретардером и са минимално 4+1 степена преноса. Трансмисија мора софтверски да се прилагоди различитим топографским условима линија ГСП-а Београд, са опцијом препознавања оптерећења и топографије терена.

Мењање смера кретања возила се врши путем 3 тастера/прекидача (D – N – R).

Деактивација мењача се врши путем радне и паркирне кочнице.

Неопходно је обезбедити звучни и светлосни сигнал за кретање возила уназад. Ручица за додатно укључење ретардера мора да буде у складу са ергономским захтевима.

**Период замене уља у мењачу** не сме бити мањи од 60.000 пређених километара.

Као доказ понуђеног периода, Понуђач доставља документацију дефинисану у тачки 1.7.

### **3.3. Карданско вратило**

Уколико је предвиђено подмазивање, Понуђач наводи интервале подмазивања карданског вратила.

## **4. ОСЛАЊАЊЕ**

Захтева се ваздушно ослањање возила.

Возило мора бити опремљено електронским системом за нивелацију са могућношћу нагињања возила на десну страну („kneeling“) на стајалишним местима.

## 5. СИСТЕМ ЗА УПРАВЉАЊЕ, ТОЧКОВИ, ОСОВИНЕ

### 5.1. Систем за управљање

Захтева се уградња система за управљање серво типа, који обезбеђује лакшу управљивост возила.

Точак управљача мора бити ергономски постављен да омогући довољну прегледност инструмент табле возача. Точак управљача мора да има могућност подешавања висине и угла према захтевима возача.

Резервоар за уље у серво управљачу мора се налазити на приступачном месту. Неопходно је обезбедити laku проверу нивоа уља са спољашње стране возила.

### 5.2. Пнеуматици

Захтева се уградња пнеуматика, који задовољавају захтеве правилника UN ECE R54 или 92/23/EC.

Код удвојених пнеуматика неопходно је обезбедити наставак за регулацију притиска унутрашњег пнеуматика, без скидања спољњег.

- пнеуматици морају бити "tubeless" радијални типа CITY/URBAN.
- пнеуматици морају бити унутар каросерије.
- величина пнеуматика је 275/70 R 22.5.
- уградити завесице иза свих точкова.
- уградити штитнике за вијке на предњим точковима.

Свако возило мора бити испоручено са једним резервним точком.

### 5.3. Осовине

Захтева се уградња предње осовине са зависним (крутим) системом вођења точкова.

Захтева се уградња круте задње осовине са погонским делом.

Понуђач мора доставити податке о периоду замене и квалитету уља у диференцијалном преноснику погонске осовине.

Минимални период замене уља у диференцијалном преноснику - 120.000 пређених километара. (Као доказ понуђеног периода, Понуђач доставља документацију дефинисану у тачки 1.7.)

## 6. КОЧНИЦЕ

Захтева се уградња кочница, које задовољавају захтеве правилника UN ECE R13 или 71/230/EC.

### 6.1. Систем радне кочнице

Захтева се уградња диск кочница на свим точковима, са аутоматским подешавањем зазора, које не захтевају било какво подешавање у току експлоатације. Неопходно је да систем за кочење буде пројектован искључиво као систем са компримованим ваздухом.

### 6.2. Кочне плочице

На свим испорученим возилима морају се налазити плочице истог типа и произвођача на којима је вршена хомологација по правилнику UN ECE R13 или 71/230/EC.

На инструмент табли је неопходно обезбедити индикатор истрошености кочних плочица.

### 6.3. Паркирана кочница и помоћни кочни систем

Захтева се понуда паркирне кочнице искључиво са „тристоп“ цилиндрима. Неопходно је предвидети механички механизам за деблокирање у одређеним ситуацијама, као и лак приступ истом из путничког простора. Мора се обезбедити звучни сигнал у свим оперативним стањима, уколико паркирна кочница није активирана када се извуче кључ за паљење. Обавезан је звучни сигнал уколико није достигнут радни притисак.

### 6.4. Станична кочница

Станична кочница је активирана ако су испуњени следећи услови:

- укључена команда станичне кочнице,
- главни прекидач укључен,

- мотор ради,
- није активирана паркирна кочница,
- EBS није активан и
- има довољно притиска ваздуха у инсталацији.

Станична кочница се може активирати:

- отварањем врата при кретању брзином мањом од 5 km/h,
- "kneeling"-ом - нагињањем возила на десну страну,
- ручном активацијом.

Станична кочница је деактивирана ако је испуњен један од услова:

- угашено возило,
- главни прекидач искључен,
- паркирна кочница активирана,
- искључен прекидач станичне кочнице,
- или уколико је педала гаса померана из положаја празног хода.

## **6.5. Систем константних кочница**

Константни кочни систем се постиже путем ретардера, који се активира папучицом кочнице или ручицом ретардера.

## **6.6. Електронска контрола система кочења (EBS)**

На возилу је неопходно уградити електронску контролу система кочења, која мора бити у комуникацији са осталим управљачким јединицама на возилу, уз постојање редундантног система у случају отказа.

## **7. ДОЊИ КОСТУР И КАРОСЕРИЈА АУТОБУСА**

### **7.1. Доњи костур (носећа конструкција), каросерија, спољна оплата и боја возила**

Захтева се израда **доњег костура** возила, која ће да обезбеди антикорозивну заштиту за животни век возила од минимум 10 година, без поновног третмана заштите против појаве корозије. Бубњеви точкова, средњи бочни зидови, под и део за акумулатор морају бити направљени од **нерђајућег** или еквивалентног материјала. Област бубњева точкова мора да је отпорна на пробој да би се избегла опасност за путнике. Доњи подподни део треба да је премазан фарбом отпорном на хабање. Сви делови на конструкцији возила морају бити заштићени од корозије изнутра и споља. Обавезна је заштита варова на доњем делу конструкције.

**Спољње оплате** морају бити израђене од материјала отпорних на корозију и атмосферске утицаје са предвиђеним веком трајања од минимум 8 година.

**Боја возила** мора да омогући лепљење и накнадно скидање рекламних налепница без оштећења боје. Захтевани гарантни период на боју је минимум 6 година. План боја мора бити у складу са стандардом ГСП-а.

Возило мора бити означено свим налепницама у складу са стандардом ГСП-а. План распореда налепница ће бити достављен Изабраном понуђачу. Трошкове израде налепница сноси Изабрани понуђач.

Места за постављање дизалица морају бити видно обележена.

Сваки аутобус мора бити опремљен куком и клином са осигурачем за вучу.

Упутство за употребу елемената за вучу, као и поступак вуче доставити уз техничку документацију возила.

### **7.2. Стакла**

Захтева се уградња стакала, која задовољавају захтеве правилника UN ECE R43.

#### **7.2.1. Бочна стакла**

Захтева се да **бочна стакла** буду од сигурносног стакла које је лепљењем причвршћено на каросерију возила. Сва бочна стакла и прозори морају бити затамњени (заштићени од сунца) У случају коришћења специјалног кључа уз свако возило доставити 4 комплекта.



Поједини бочни прозори морају имати могућност отварања, који у отвореном положају обезбеђује довољно проветравање у случају нефункционисања клима уређаја.

Возачка кабина мора да буде опремљена клизајућим прозором, који се налази са возачеве леве стране.

Аутобус мора бити опремљен излазима у случају опасности у складу са законом, који морају бити трајно и јасно означени, као и начин њиховог отварања, са натписима на српском језику. Поред сваког излаза за случај опасности мора бити постављено одговарајуће средство за отварање (нпр. чекић за разбијање, сајла за повлачење ...).

### **7.2.2. Ветробранско стакло**

**Ветробранско стакло** мора бити једноделно хомологовано по правилнику UN ECE R43 или 92/22/EC.

### **7.2.3. Стакла на вратима**

Захтева се да **стакла на вратима** буду заштићена рукохватима (са унутрашње стране) на местима где се налазе путници који стоје. Стакла врата се израђују од ојачаног, затамњеног, сигурносног стакла које је лепљењем причвршћено на вратима возила. Неопходно је да стакло првог крила предњих врата поседује грејаче.

### **7.3. Врата**

Аутобус мора да има уграђена троје (3) врата са десне стране, и то двокрилна минималне ширине 1.200 mm са отварањем ка унутрашњости возила.

Захтева се уградња електро - пнеуматских врата.

**Управљање радом врата** је даљинско, преко инструмент табле возача, која је опремљена са командама за свака врата појединачно, једним прекидачем за отварање-затварање свих врата истовремено и командом за стављање десног крила првих врата ван функције рада осталих врата. Индикација отворености врата мора бити светлосна изведена на прекидачима за отварање-затварање врата.

Врата морају бити блокирана у току вожње.

Захтева се да при отвореним вратима није могуће покренути возило.

Неопходно је обезбедити отварање врата изнутра и са спољне стране аутобуса у хитним случајевима, сигурносним вентилима за отварање врата. Код свих врата морају се налазити сигурносни вентили. Врата морају имати сигурносни механизам у случају прикљештења путника.

Зона отварања врата мора бити видно означена на поду или на неки други начин како би путницима било недвосмислено указано на то у којој зони не смеју стајати, у циљу избегавања евентуалних повреда при отварању врата.

Захтева се уградња упозоравајућег звучног сигнала приликом отварања и затварања врата.

За главна (предња) врата мора да буде монтирана спољна брава, а за остала врата унутрашња брава. Унутрашње браве морају имати осигурање од злоупотребе, како не би дошло до нежељеног закључавања врата.

Потребно је обезбедити додатно LED осветљење у зони врата које мора у потпуности осветлити улазно излазно степениште.

### **7.4. Помоћна платформа за колица**

Захтева се да се на другим вратима, угради помоћна платформа (рампа) за улазак, односно излазак лица са отежаном могућношћу кретања која за кретање користе колица.

Управљање платформом се врши мануелно, односно механички.

Минимална носивост уграђене платформе је 300 kg.

Неопходно је обезбедити аутоматско осигурање од покретање возила у случају када је платформа подигнута.

Захтева се да возило буде опремљено системом за „нагињање" ка десној страни, чиме се омогућава лакши улаз и излаз особа са ограниченом могућношћу кретања, која користе колица.

## 7.5. Клима уређај

Захтева се уградња **клима уређаја са аутомаском регулацијом** у возилима. Неопходно је да инсталирани клима уређај буде довољног капацитета да задовољи хлађење у возилу у целини, током експлоатације.

Захтевана снага клима уређаја у режиму хлађења је минимално 35 KW.

Клима уређај се изводи тако да омогућава рецикулацију ваздуха, као и третирање свежег који се убацује у возило.

Захтева се да развод третираног ваздуха кроз путнички простор возила буде спроведен посебним топлотно изоловним каналима.

Сви филтери за проток ваздуха морају бити намењени за вишекратну употребу са могућношћу чишћења (прање, издувавање,...).

У крову возила потребно је обезбедити минимум један отвор (луфтер) за проветравање возила.

## 7.6. Грејање у возилу

Захтева се уградња система за грејање са грејачима радијаторског типа у путничком простору и калориферског типа у возачком простору.

Обавезни су посебни регулатори температуре за ваздух у путничком делу и возачевој кабини.

Возило мора да поседује предњи грејач код возача, довољне снаге и протока ваздуха да може у свим условима вожње онемогућити стварање магле на ветробранском стаклу. Потребно је обезбедити равномерну расподелу топлот ваздуха дуж целе површине предњег ветробранског стакла и грејање у зони ретровизора.

Сви водови система грејања (цеви и црева) морају бити термички изоловани.

Понуђач доставља скицу распореда свих грејача у возилу.

## 7.7. Систем информисања путника

Захтева се да сви уређаји на возилу задовољавају захтеве правилника UN ECE R10 или 72/245/EEC по амандманима 2009/19/EC.

Систем информисања путника мора бити интегрисан и компатибилан са системом за наплату карата и управљање возилима у јавном превозу града Београда (аутоматско подешавање броја линије, дестинације, времена и датума, најава тренутног и наредног стајалишног места).

У циљу информисања путника споља потребно је обезбедити:

1. Лед индикатор броја линије и дестинације са електронским дисплејом на предњој страни, резолуције минимално 16x128, димензија минимално 220x1600mm
2. Лед индикатор броја линије и дестинације са електронским дисплејом иза првих врата на бочној страни аутобуса, резолуције минимално 16x96, димензија минимално 150x950 mm.
3. Лед индикатор броја линије на задњој страни аутобуса (4 карактера), резолуције 16x32, димензија минимално 220x320 mm.

У циљу информисања путника у унутрашњости аутобуса потребно је обезбедити звучну најаву стајалишта, која је синхронизирана са системом за наплату карата и управљање возилима у јавном превозу града Београда.

## 7.8. Огледала

Захтева се уградња огледала, која задовољавају захтеве правилника UN ECE R46 или 2003/97/EC.

Неопходно је уградити **спољна огледала** опремљена системом за грејање, на позицијама која омогућавају возачу потпуну прегледност. Уграђени држачи огледала (ретровизора) морају имати могућност и ручног подешавања.

Спољни десни ретровизор са носачем мора имати могућност померања према ветробранском стаклу у случају проласка кроз аутоматску линију прања.

Распоред **унутрашњих огледала** у возилу мора бити такав да возач са свог седишта има могућност надгледања свих врата као и улазно/излазног простора свих врата.

## 8. УРЕЂЕЊЕ УНУТРАШЊОСТИ

### 8.1. Систем за мобилни видео надзор

Свако возило мора бити опремљено системом видео надзора који мора да минимално испуни следеће критеријуме:

- Систем видео надзора мора омогућити непрекидно снимање дела унутрашњости возила и то:
  - комплетног простора за возача и лице возача,
  - путничког дела простора и у зонама свих врата.
  - простор испред возача – комплетног видног поља возача без препрека
- Број камера треба да буде такав да обезбеди снимање путника који улазе у возило и дешавања у самом возилу
- Свака камера мора испуњавати минимум следећих карактеристика:

1. Минимална резолуциј камере	1920x1080, 2MP
2. Минимално оветљење	0.20Lux/F2.0, 30IRE, односно 0 Lux у IR режиму рада
3. Растојање снимања при укљученом IR:	до 20 м са минималном резолуцијом 25fps@1080P
4. Радна температура	-10°C ~ +55°C
5. Температура складиштења	-20°C ~ +55°C
6. Степен заштите од спољашњих механичких утицаја	Минимално IK10
7. Степен заштите од утицаја прашине и воде	Минимално IP67

- Јединица за складиштење видео записа у возилу треба да омогући непрекидно снимање за период ос минимум 30 дана са следећим карактеристикама:

1. Резолуција снимања	минимално 1080P са 8 fps
2. Унутрашњи диск	минимално 30 дана снимања
3. Backup мод	USB Device/Network
4. Audio ulaz	минимално 1 улазни канал
5. Мрежни интерфејс	GSM/GPRS/3G/4G модем
6. Радни услови	-10°C ~ +55°C

- Широкопојасни аудио модул за снимање звука у возилу мора да омогући снимање звука у простору возачке кабине

Возила морају бити видно означена да су под видео надзором.

### 8.2. Унутрашња опрема

Захтева се уградња вертикалних рукодржача на седиштима до пролаза.

Захтева се уградња хоризонталних рукодржача дуж аутобуса. Пречник рукохвата не сме бити мањи од 20 mm и већи од 45 mm. Површина сваког рукохвата и стуба мора бити неклизајућа. Ниједан рукодржач не сме бити мање од 800mm и више од 1.900mm удаљен од пода.

Прекидач за сигнализирање захтева возачу (STOP) за заустављање аутобуса мора да се налази код сваких врата.

У путничком делу не сме бити незаштићених оштрих ивица, које би могле да проузрокују повреде.

Сви натписи са називима и симболи морају бити у складу са захтевима Наручиоца.

Неопходно је обезбедити једноставно отварање унутрашњих бочних поклопаца на крову ради приступа опреми која се налази у зони крова.

### 8.3. Под

Захтева се израда пода од водоотпорног, неклизајућег материјала WBP или EN 314 класа 3. Захтева се да у возилу нема степеника за улаз-излаз и кретање путника.

Подна неклизајућа облога мора да испуњава следеће карактеристике:

- ГОРИВОСТ подне облоге треба да задовољава правилник UN ECE R118 или 95/28/EC
- КЛИЗАВОСТ подне облоге треба да задовољава:
  - EN 13845           Esf
  - DIN 51130         R10
  - ISO 9352
- Подна облога треба да буде отпорна на разблажене киселине и базе.

Неопходно је лако чишћење (суво и мокро). Спојеве између површина треба трајно да спречавају улазак воде.

Гарантни период за подну облогу коју Наручилац може да прихвати је минимално 5 година.

### 8.4. Простор за путнике са посебним потребама

Захтева се опремање возила сигурносним простором код других врата за обезбеђење колица за особе са отежаном могућношћу кретања.



*Пример изгледа простора за особе са посебним потребама и дечија колица*

У овом простору обавезна је уградња тастера „STOP“ који обавештава возача о намери изласка особе која користи колица.



*Пример изгледа „STOP“ тастера*

### 8.5. Седишта

Захтева се уградња седишта антивандал конструкције, која задовољавају захтеве правилника UN ECE R80.

Понуђач доставља скицу комплетног распореда седишта, укључујући и алтернативе као опције. Број седишта не сме да буде мањи од 26.

Седишта морају бити израђена од незапаљивих материјала према стандарду UN ECE R118. Наслони седишта морају имати уграђене рукохвате.

Седишта предвиђена за мајке са децом и особе са посебним потребама треба да буду друге боје.

### 8.6. Систем за наплату карата и даљинско праћење возила

Захтева се да возила буду опремљена уређајима система за наплату карата и даљинско праћење возила у систему јавног градског превоза у Београду.

Комплет уређаја по возилу обухвата:

- 1 возачки компјутер
- 1 штампач карата
- 1 комбинована GSM/GPS антена

- Валидатори за читавање карата (свака врата за улаз/излаз путника по један)
- 1 или више PoE свичева (switch) за развођење мреже
- Пратећи носачи за монтажу
- Потребни каблови за повезивање (STP LZOH лицнасти проводник cat 5е за рачунарску мрежу)
- Каблови за повезивање на напајање возила (+24v, GND, контакт)
- Дин шина са модулима за повезивање и осигурачким модулом мин 7.5А

Блок шема је приказана на слици

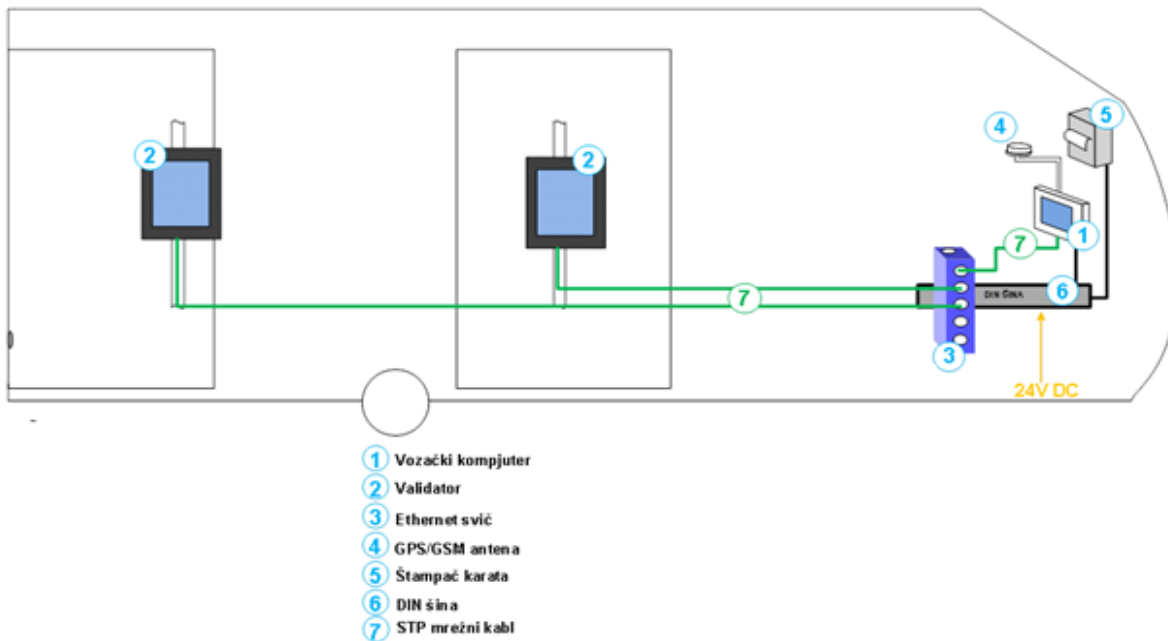

Систем по возилу, као и појединачни уређаји треба да буду компатибилни са системом за управљање возилима и наплату карата који је у употреби у јавном градском превозу путника у Београду. Основне карактеристике уређаја су следеће:

1. Возачки компјутер – Мора бити опремљен екраном осетљивим на додир, дијагонала не мање од 7" и слотом за прихват бесконтактне картице димензија дефинисаних у стандарду ISO 7816. Од комуникационих модула треба да буде опремљен 3G модемом, WiFi модулом, MiFar плус антеном и RJ45 PoE Ethernet портном.
2. Штампач – Термални који користи термо ролне 57 mm и штампа брзином не мањом од 100 mm/s. Ради у опсегу 22-26V
3. Комбинована антена – GSM/GPS антена са одговарајућим SMA конекторима
4. Валидатор – Мора бити опремљен екраном осетљивим на додир, дијагонала не мање од 7". Од комуникационих модула треба да буде опремљен MiFare плус антеном и RJ45 Ethernet портном.
5. Свич (switch) – Мора да има минимум 5 PoE портова и да буде опремљен сетом за монтажу на дин шину.
6. Дин шина – Дужине мин 25 cm са модулима: 16 двополних убодних клема 2.5 mm<sup>2</sup>/2A, 2 четворополне убодне клеме 2.5 mm<sup>2</sup>/4A и модул/носач стакленог осигурача са стакленим осигурачем мин 7.5А.

Возачки компјутер и штампач морају бити тако позиционирани да буду лако доступни возачу, а да ниједним својим делом не заклањају видно поље возача и не ометају пролазак возача до/од радног места (возачког седишта).

### 8.7. Систем за аутоматско бројање улаза и излаза путника

Захтева се да возило буде опремљено системом за аутоматско бројање улаза и излаза путника, минималне тачности 95%, са могућношћу повезивања на постојећи систем за наплату карата и даљинско праћење возила.

Сензори за детекцију морају бити уграђени на свим вратима и заштићени од спољашњих утицаја.

Све конекције у систему се остварују преко М12 конектора, а сви сензори морају задовољавати степен заштите минимум IP65.

У циљу обраде података потребно је предвидети један централни LAN прикључак за свако возило понаособ, доступан овлашћеном техничком лицу.

Уређај/бројачи морају подржавати минимум један од следећих протокола (CAN, RS 485 или TCP/IP), ради повезивања на друге уређаје преко којих ће се вршити пренос података о броју путника до Секретаријата за јавни превоз града Београда.

### **8.8. Систем бежичног Интернета WiFi**

Возило мора имати уграђен WiFi/4G рутер на обезбеђеном затвореном месту, следеће техничке спецификације:

- уређај мора да буде индустријски wireless 3G/4G рутер за возила, ради повезивање на мобилну мрежу;
- Повезивање минимално 30 истовремених корисника преко инсталираног уређаја;
- Уређај мора поседовати слот за SIM картицу која је посебно забрављена тј. обезбеђена од искакања из слота;
- Бежично Wi-Fi повезивање путем стандарда 802.11 b/g/n;
- Уређај мора поседовати минимум два Ethernet прикључка брзине 100Mb/s;
- Уређај мора поседовати DHCP сервер за локалну мрежу;
- Уређај мора имати могућност рестарта: даљински путем SMS поруке, даљински преко конзоле за конфигурисање и локално планирано (тј. унапред дефинисано у конфигурацији уређаја);
- Уређај мора имати могућност пријављивања на Teltonika RMS (Remote Management System) ради централизованог праћење и управљања уређајем. Лиценца за приступ Teltonika RMS-у мора бити активна све време трајања гаранције возила;
- Уређај мора да има: отпорност на јаке вибрације (уређај мора бити предвиђен од стране Произвођача за уградњу у транспортно средство), могућност неометаног рада на температурама од -30°C до +60°C и при релативној влажности до 95%.

Возила морају бити видно означена да поседују бежични Интернет (WiFi).

Параметрисање система извести према инструкцијама Наручиоца.

### **8.9. Остала опрема у возилу**

Неопходно је да је возило опремљено и следећом опремом:

- Минимум 5 чекића за разбијање стакла у случају опасности, причвршћених у кабини возача и путничком простору,
- Четири клинаста подметача,
- Два апарата за гашење пожара типа S-6A, израђених по стандарду SRPS EN 3-7. Оба апарата морају бити у одговарајућим носачима у предњем делу возила и лако доступна возачу
- Две кутије са прибором за прву помоћ, према SRPS Z.B2.001,
- Један катадиоптерски троугао,
- Рефлектујући прслук.

## **9. РАДНО МЕСТО ВОЗАЧА**

### **9.1. Седиште за возача**

Захтева се да седиште за возача има могућност подешавања унапред, уназад и по вертикали, као и подешавање нагиба наслона седишта. Седиште мора бити опремљено сигурносним појасем за везивање у три тачке као и системом пнеуматске контроле са прилагођавањем према маси возача.

### **9.2. Кабина за возача**

Неопходно је испунити следеће захтеве у погледу кабине за возача:

- Кабина за возача мора да буде пројектована као затворен простор који обезбеђује изолованост возачког простора од простора за путнике, односно онемогућава физички

приступ возачу из путничког простора, при чему се мора омогућити потпуни визуелни преглед возача унутрашњости возила и зони свих врата.

- Кабина за возача мора да буде опремљена вратима за улазак возача. Врата морају онемогућити физички приступ возачу из путничког простора,. Са десне стране, на вратима кабине, мора се налазити отвор за продају карата.
- Кабина за возача мора бити опремљена светлом изнад возача.
- У кабини за возача мора бити омогућено оптимално загревање, односно хлађење.
- Кабина за возача мора да буде опремљена одељком за смештај две кутије за прву помоћ, рефлектујући прслук и троугао, чекић за разбијање стакла и простор за личне ствари возача, са могућношћу закључавања.
- Канта за отпатке мора бити лако доступна возачу са осигурањем од померања током вожње и могућношћу једноставног пражњења
- У кабини возача обезбедити место за одлагање (качење) одевних предмета возача (јакна, капут, мантил и др.)

### 9.3. Тахограф

Захтева се уградња дигиталног тахографа на возилу, сходно важећем Закону о безбедности у саобраћају Републике Србије.

Возила морају бити испоручена са баждареним тахографом.

### 9.4. Инструмент табла возача

Захтева се да инструмент табла поседује дигитални "ON BOARD" дисплеј.

**Показивачи на инструмент табли** или "ON BOARD" дисплеју:

- показивач брзине возила
- показивач броја обртаја мотора
- показивач нивоа горива
- показивачи притиска ваздуха по кочним колима
- показивач температуре мотора
- показивач притиска уља у мотору
- показивачи свих светлосних уређаја
- показивачи отворености за сва врата
- показивач стања батерија
- показивачи EBS/ABS
- показивач паркирне кочнице
- показивач станичне кочнице
- показивач дугог и обореног светла
- показивач укључења ретардера
- показивачи истрошености кочних плочица
- показивачи електронских јединица
- показивач опасности од пожара у простору мотора

На инструмент табли мора се налазити црвени знак упозерења „STOP“ који се пали заједно са минимално једним од следећих показивача:

- недовољан притисак у кочном систему
- висока температура расхладне течности
- недовољан ниво расхладне течности у систему
- недовољан ниво уља у мотору
- недовољан притисак уља у мотору
- опасност од пожара у простору мотора

**Упозорни звучни сигнали** који се пале истовремено са светлосним сигнаlima и то минимално у једном од следећих случајева:

- недовољан притисак у пнеуматској инсталацији
- недовољан притисак уља у мотору
- висока температура расхладне течности
- недовољан ниво уља у мотору
- недовољан ниво флуида за хлађење у експанзионом суду

- опасност од пожара у простору мотора

### **Дисплеј инструмент табле**

На одговарајућем дисплеју у кабини возача морају се приказати величине са независног рачунарског система за непрекидно праћење електронских управљачких јединица. На дисплеју се минимално морају налазити контролни подаци са следећих управљачких јединица:

- подаци са управљачке јединице мотора
- подаци са управљачке јединице мењача
- подаци са управљачке јединице EBS/ABS/ASR
- подаци са управљачке јединице ECAS
- подаци управљачке јединице врата
- подаци управљачке јединице система климатизације и грејања
- подаци о тренутним и меморисаним грешкама у току експлоатације возила
- проценат истрошености диск плочица на свим осовинама...

Дисплеј мора имати могућност подешавања контраста за дневну и ноћну возњу.

### **9.5. Систем за праћење функција возила (обавезан је OBD систем)**

Захтева се да се возило опреми независним рачунарским системом за непрекидно праћење електронских управљачких јединица и регистровање грешака.

Подаци ових функција морају се приказати на "ON BOARD" дисплеју који је саставни део инструмент табле возача.

### **9.6. Заштита од сунчеве светлости**

Захтева се уградња подесивог заштитника од сунчеве светлости на левој половини ветробранског стакла и за возачев прозор са леве стране. Подесиви заштитници не смеју ограничавати видно поље возача.

## **10. СИСТЕМИ ЗА НАПАЈАЊЕ ГОРИВОМ**

Захтева се опремање система за напајање горивом сепаратором воде и нечистоћа из горива.

Захтева се да комплетан развод горива буде уграђен на местима довољно удаљеним/изолованим од турбопуњача, издувног система или било ког великог извора топлоте.

### **10.1. Резервоар за гориво**

Захтеви у вези са резервоаром за гориво:

- Мин. капацитет резервоара за дизел гориво је 250 литара.
- Материјал резервоара горива мора бити трајно постојан на гориво које се користи.
- Мерач нивоа горива мора бити обезбеђен од једноставне демонтаже

### **10.2 Безконтактни прстенови за аутоматску идентификацију утакања горива у возила**

Потребно је извршити уградњу система за аутоматску идентификацију возила и евиденцију сипаног горива. Уграђени систем мора бити у потпуности компатибилан са постојећим системом уграђеним на возила ЈКП ГСП Београд

### **10.3 Резервоар за AD BLUE**

Уколико се нуди возило са системом који користи AD BLUE, захтева се минимални капацитет резервоара запремине од 30 литара.

## **11. СИСТЕМ КОМПРИМОВАНОГ ВАЗДУХА**

Захтева се примена пнеуматског система, који гарантује заштиту од замрзавања до -30°C.

Остали захтеви у вези са пнеуматским системом:

- Пнеуматски систем мора бити опремљен следећим деловима за припрему ваздуха:
  1. Сепаратор за издвајање уља
  2. Исушивач ваздуха са регулатором притиска
- Капацитет компресора мора бити пројектован за велики број отварања-затварања врата и учестали број кочења.
- Време растеређења компресора треба да буде што дуже.



- Резервоари за ваздух морају бити израђени од нерђајућег материјала и морају бити обележени (трајно и јасно). Нпр: Кочно коло 1, Кочно коло 2, итд.
- Водови ваздуха треба да буду инсталирани тако да не долази до трења, међусобног и трења са другим елементима на возилу, задржава се довољна удаљеност од компоненти које одају топлоту.

## **12. ЗАШТИТА ОД ПОЖАРА**

Захтева се уградња самогасивих материјала, која задовољавају захтеве правилника UN ECE R118 или 95/28/ЕС.

Захтева се уградња стабилног система за аутоматску детекцију, дојаву и гашење пожара у возилу.

**СЕРВИСИРАЊЕ У ГАРАНТНОМ ПЕРИОДУ:**

Захтева се сервисирање и одржавање стабилног система за аутоматску детекцију, дојаву и гашење пожара у возилу, минимум једанпут годишње.

## **13. ЕЛЕКТРИЧНА ОПРЕМА**

### **13.1. Електрични систем**

Захтева се да возило буде опремљено напонским системом од 24 V.

Остали захтеви у вези електричног система:

- Електрични систем мора да обезбеђује нормалан рад возила када су сви потрошачи под максималним оптерећењем, а мотор у празном ходу.
- Комуникациона мрежа у возилу се остварује путем CAN мреже.
- Све електронске управљачке јединице на возилу морају бити изведене тако да комуницирају са овим типом везе.
- Напајање електричном енергијом мора бити обезбеђено са два акумулатора од 12V и минималног капацитета 210Ah.
- Алтернатори обезбеђују минималну јачину струје од 280A за комплетно возило.
- Минимални гарантни период за акумулаторе је 2 године рачунајући од дана примопредаје возила.

### **13.2. Светлосна сигнализација**

Захтева се уградња светлосних уређаја, која задовољавају захтеве правилника UNECER48 или 76/756/ЕС.

Спољашња светлосна сигнализација возила мора бити ЛЕД – диодна.

Сва сигнализација на инструмент табли мора бити у складу са Законом о безбедности у саобраћају Републике Србије.

### **13.3. Брисачи ветробранског стакла**

Захтева се уградња механизма брисача са електро погоном са минимално две брзине и брисањем са прекидима.

Траг брисача мора бити довољан да необрисана површина не заклања спољна огледала, односно целокупна површина спољних огледала мора се налазити у зони пребрисаних површина гледано са возачевог места.

### **13.4. Светла у унутрашњем делу возила**

Унутрашње осветљење треба да је постављено уздужно у аутобусу целом дужином аутобуса, типа ЛЕД – диодно. Унутрашње осветљење мора бити тако изведено да не ствара рефлексiju на ветробранском стаклу која омета рад возача, нити да се налази у видном пољу возача приликом вожње.

### **13.5. Брзиномер**

Захтева се уградња брзиномера, која задовољавају захтеве правилника UNECER39 или 76/443/ЕС. Захтева се да показивач брзине кретања возила буде уграђен на инструмент табле или да буде саставни део „ONBOARD“ дисплеја инструмент табле возача.

Неопходно је да брзиномер LCD дисплеј који минимално показује следеће податке:

- датум,

- време
- километражу и
- дијагностичке информације

### **13.6. Кабловске инсталације**

Захтева се да сви каблови буду означени бројевима и да сви уграђени осигурачи буду аутоматски. На местима проласка инсталације кроз или уз металне делове шасије, иста мора бити заштићена гуменим уводницима.

Сва електро и пнеуматска инсталација у зони блатобрана мора бити заштићена од дејства прашине, блата, воде и соли.

### **14. ГАРАНЦИЈА ЗА АУТОБУСЕ**

Произвођач аутобуса гарантује за производњу, стање и функцију аутобуса који се испоручују, као и употребу материјала у складу са одредбама техничког описа.

Произвођач аутобуса мора да има овлашћени сервис на територији града Београда или најдаље до 50 км (од ЈКП ГСП Београд, Кнегиње Љубице 29)

Понуђач мора да достави као део своје понуде потпуну изјаву о гаранцији. Гаранција се односи на комплетно возило. Изјава о гаранцији мора да обухвати услове и изузећа у вези са датом гаранцијом у свему у складу са захтевима Купца.

Гаранција се односи минимално на следеће услове:

- Укупан гарантни период за цео аутобус мора бити минимум 3 године, или 300.000 пређених километара. Гарантни период почиње датумом примопредаје аутобуса.
- Гарантни период за каросерију, шасију и подни склоп, укључујући и под (без подне облоге) мора бити 10 година за довољну заштиту од корозије без потребних корективних мера (животни век аутобуса).
- Гарантни период за подну облогу (наручилац прихвата минимум 5 година)
- Гарантни период за боју (наручилац прихвата минимум 6 година)
- Гарантни период за спољну оплату (наручилац прихвата минимум 8 година)
- Гарантни период за акумулаторе (наручилац прихвата минимум 2 године)
- За склопове и уређаје који нису наведени, гаранција не може бити краћа од понуђене гаранције на цело возило.

Гаранцију даје искључиво Изабрани понуђач возила.

Изабрани понуђач/овлашћени сервис аутобуса оправља било који дефект настао због неадекватног конструкционог решења производње или материјала у току гарантног периода, без одлагања и без надокнаде. Изабрани понуђач плаћа колатералну техничку штету насталу због дефекта компоненте у току гарантног рока.

#### **14.1. Сервисирање возила у гарантном периоду**

Изабрани понуђач је дужан да приступи интервенцији на локацији Наручиоца у року од најдуже 24 часа од пријема позива Наручиоца.

Изабрани понуђач је дужан да у року од 10 (десет) радних дана од пријема позива Наручиоца обезбеди резервне делове и компоненте неопходне за дату интервенцију на локацији купца, односно изврши исту и оспособи возило за саобраћај.

За делове, компоненте и склопове које су замењени у оквиру ових гаранција, гарантни услови се примењују почев од датума када су делови, компоненте и склопови уграђени па до истека укупне гаранције на возило.

Изабрани понуђач има обавезу да о свом трошку обезбеди све потребне пречистаче и флуиде који су потребни за сервисирања по технологији одржавања која је дата у прилогу понуде Изабраног понуђача, а обавља се у периоду до пређених 30.000 километара.

Купац врши сервисирање испоручених возила по достављеном плану одржавања Изабраног понуђача у гарантном року, у сервисном простору Купца. Изабрани понуђач мора да обезбеди обуку кадрова, листе одобрених мазива, радних течности и пречистача, као и саветодавну помоћ путем мобилне или стабилне телефонске линије, као и сопствену сервисну службу 24h, за изузетне случајеве ненаданих отказа на возилима, укључујући и проблеме приликом експлоатације возила

који превазилазе знања извршилаца стечених на обукама организованим од стране Изабраног понуђача.

У току гарантног периода, Изабрани понуђач је дужан да обезбеди доступност сервисне службе на локацији Купца сваким даном у складу са потребама и условима експлоатације.

Мазива и пречистаче за сервисне прегледе и замене на возилима Наручилац набавља на слободном тржишту, по искључивим сугестијама Произвођача возила.

#### **14.2. Наплата временаведеног ван експлоатације и трансфера у току гарантног периода**

Времеведено ван експлоатације због техничких дефеката у току гарантног периода, после 10 (десет) радних дана, након обавештења Изабраног понуђача, наплаћује се:

- 80 EURA нето дневно по возилу ако је до 5 возила ван експлоатације;
- 150 EURA нето дневно по возилу ако је више од 5 возила ван експлоатације;

#### **14.3. Сервисирање стабилних система за аутоматску детекцију, дојаву и гашење пожара у гарантном периоду**

- У току гарантног периода, Изабрани понуђач је у обавези да исправност и одржавање инсталација мора проверавати најмање једном годишње, о чему доставља писани Извештај Наручиоцу. Трошкове сервисирања сноси Изабрани понуђач.
- У случају неоснованог активирања система, Изабрани понуђач је дужан да изврши замену активираниог дела система, новим без надокнаде.
- Изабрани понуђач је дужан да приступи интервенцији на локацији коју означи Наручилац у позиву, најкасније 48 сата од пријема писаног позива Наручиоца. Изабрани понуђач је дужан да отклони све неисправности најкасније 4 дана од пријема писаног позива Наручиоца за отклањање неисправности.

### **15. ОБУКА ЗА УПРАВЉАЊЕ И КОРИШЋЕЊЕ ВОЗИЛА, ДОКУМЕНТАЦИЈА О РУКОВАЊУ И ОДРЖАВАЊУ ВОЗИЛА И ДИЈАГНОСТИЧКИ УРЕЂАЈИ**

За све извршене обуке произвођач возила/уређаја/система, учесницима обуке издаје уверења о успешно савладаној обуци.

**Трошкове свих обука сноси Изабрани понуђач.**

#### **15.1. Обука за управљање возилима**

Изабрани понуђач мора организовати и о свом трошку обавити обуку 4 инструктора рада возача до 3 дана након испоруке првих возила, на локацији Купца.

Обука мора предвидети следеће минималне захтеве:

#### **Теоријско упознавање инструктора рада возача са возилом**

Минималне теме ове обуке морају бити:

- Тема: Упознавање са свим елементима командне табле
- Тема: Упознавање са свим командама возила
- Тема: Упознавање са свим системима на возилу
- Тема: Упознавање са свим упозорним сигналим
- Тема: Упознавање са свим сигурносним системима и радњама на возилу
- Тема: Упознавање са безбедносним мерама у случају пожара на возилу
- Тема: Тахограф – руковање, елементи правилне експлоатације тахографа
- Тема: Упознавање са припремом возила за вучу и реализацијом вуче

#### **Практично упознавање инструктора возача са возилом**

Ова обука се обавља у ГСП-у. Минималне теме ове обуке морају бити:

- Тема: Практично упознавање са стартом возила
- Тема: Практично упознавање са свим командама возила
- Тема: Практично упознавање са свим системима на возилу
- Тема: Практично упознавање са уласком и изласком колица за инвалиде и децу.
- Тема: Практично упознавање са свим упозорним сигналим
- Тема: Практично упознавање са свим сигурносним системима и радњама на возилу

- Тема: Практично упознавање са радом станичне кочнице
- Тема: Вожња на једној линији ГСП-а
- Тема: Практично руковање са тахографом, периоди контроле, отклањање грешака
- Тема: Практично упознавање са припремом возила за вучу и реализацијом вуче

У склопу обуке, Изабрани понуђач мора да испоручи неопходну литературу инструкторима.

## **15.2. Обука за сервисирање и оправљање возила**

Неопходно је обучити особље Купца које ради на одржавању возила. Све обуке обавити најкасније 3 дана након испоруке возила. Трошкове обуке сноси Изабрани понуђач. Особље након обуке мора бити оспособљено да самостално обавља послове у гарантном року, као и одржавање после гарантног рока.

Поред обука, Изабрани понуђач возила мора да у периоду гарантног рока, организује саветодавну помоћ путем мобилне или стабилне телефонске линије и службу за сервисну подршку у току 24h, за изузетне случајеве ненаданих отказа на возилима, као и за проблеме приликом експлоатације возила који превазилазе знања извршиоца стечених на курсевима организованим од стране Изабраног понуђача.

Уговором о сервисирању биће детаљно прецизиране обавезе Изабраног понуђача и Купца.

Обука мора предвидети следеће минималне захтеве:

### **15.2.1. Обука за сервисирање возила** – обука се обавља код Изабраног понуђача или у овлашћеном сервису возила за 6 учесника обуке.

Минималне теме ове обуке морају бити:

- Тема: Упознавање о релевантним подацима о возилу
- Тема: Упознавање са неопходним алатима за сервисирање возила –шасијског и каросеријског дела
- Тема: Врсте обавезних сервиса возила, периодичност одржавања комплетног возила
- Тема: Начин и методе рада обавезних сервиса возила, подизање возила, ослањање возила, контролна места, начин провере појединих склопова
- Тема: Материјали за одржавање, резервни делови, стандарди за флуиде неопходни за обавезне сервисе возила
- Тема: Упознавање са безбедоносним мерама приликом рада на возилу
- Тема: Систем снабдевања ваздухом возила, пнеуматске компоненте, контрола, замена појединих склопова, подешавања
- Тема: Систем врата на возилу, функционисање, компоненте, замена појединих компоненти, одржавање врата, подешавања
- Тема: Упознавање са електричним и електронским компонентама на возилу
- Тема: Упознавање са припремом возила за вучу и реализацијом вуче

### **15.2.2. Обука за одржавање и генерални ремонт мотора** – (теоријска и практична) – обуку организовати код произвођача мотора или у овлашћеном сервису за 6 учесника обуке. Обука подразумева расклапање и склапање мотора уз детаљно објашњење.

Минималне теме ове обуке морају бити:

#### **Мотор – механички склопови**

- Тема: Упознавање са неопходним алатима за сервисирање мотора, оправка и замена компоненти и склопова
- Тема: Периодични радови на мотору код обавезних сервиса и одржавања
- Тема: Дијагностика отказа мотора (обавезно), дијагностиковање грешака путем дисплеја и дијагностичког уређаја

#### **Мотор – систем убризгавања горива и електронски склопови**

- Тема: Упознавање са принципом и радом система за убризгавање горива, контрола система, мерења путем дијагностичког уређаја
- Тема: Дијагностиковање електронских склопова система за убризгавање, замена појединих склопова система за убризгавање, осврт на специјалне алате

## **Мотор – издувни систем**

- Тема: Упознавање са начином чишћења катализатора. Произвођач је у обавези да у потпуности обучи кориснике за ефикасно периодично чишћење катализатора. Неопходно је указати на све параметре који морају бити испуњени у циљу ефикасног чишћења.

**15.2.3. Обука за сервисирање и поправку мењача** – (теоријска и практична) – обуку организовати код произвођача мењача или у овлашћеном сервису за 6 учесника обуке. Обука подразумева расклапање и склапање мењача уз детаљно објашњење.

Минималне теме ове обуке морају бити:

- Тема: Упознавање са неопходним алатима за сервисирање мењача
- Тема: Радови код обавезних сервиса и периодичних одржавања
- Тема: Дијагностика отказа мењача, контролна мерења, провера рада мењача
- Тема: Начин поправке и сервисирање мењача

**15.2.4. Обука за сервисирање осовина** – (теоријска и практична) – обуку организовати код произвођача осовина или у овлашћеном сервису за 6 учесника обуке. Обука подразумева расклапање и склапање осовина уз детаљно објашњење.

Минималне теме ове обуке морају бити:

- Тема: Упознавање са неопходним алатима за одржавањем осовина
- Тема: Радови код обавезних сервиса и периодичних одржавања
- Тема: Ремонт и поправка кочног система на осовини
- Тема: Ремонт и поправка диференцијалног преносника
- Тема: Ремонт и поправка преносника у точку

**15.2.5. Обука за клима уређаје** – (теоријска и практична) – Обуку извести код произвођача уређаја или у овлашћеном сервису за 6 учесника обуке.

Минималне теме ове обуке морају бити:

- Тема: Упознавање са неопходним алатима за сервисирање клима уређаја
- Тема: Радови код обавезних сервиса клима уређаја
- Тема: Ремонт, пуњење, контрола и поправка клима уређаја

**15.2.6. Обука за сервисирање система EBS/ABS и ECAS** – (теоријска и практична) – Обуку извести код произвођача система или у овлашћеном сервису за 6 учесника обуке. Обука подразумева руковање системом до нивоа параметрисуња система.

Минималне теме ове обуке морају бити:

- Тема: Упознавање са неопходним софтвером и хардвером за дијагностику EBS-а начин рада система и принципи дејствовања, компоненте система EBS
- Тема: Дијагностика рада на EBS-у
- Тема: Начин поправке система EBS-а
- Тема: Упознавање са неопходним софтвером и хардвером за дијагностику ECAS-а, начин рада система и принципи дејствовања, компоненте система ECAS-а
- Тема: Дијагностика рада на ECAS-у
- Тема: Начин поправке система ECAS-а

**15.2.7 Обука за руковање и одржавање система за видео надзор** – (теоријска и практична) – Обуку извести на локацији Купца за 6 учесника обуке.

Минималне теме ове обуке морају бити:

- Тема: Упознавање са неопходним софтвером и хардвером за дијагностику и начин рада система
- Тема: Начин поправке система

**15.2.8 Обука за руковање и одржавање система за аутоматско бројање улаза и излаза путника** – (теоријска и практична) – Обуку извести у на локацији Купца за 6 учесника обуке.

Минималне теме ове обуке морају бити:

- Тема: Упознавање са неопходним софтвером и хардвером за дијагностику и начин рада система
- Тема: Начин поправке система

**15.3. Обука за гарантне услове и експлоатационе ресурсе склопова на возилу – Обуку** извести на локацији Купца за 4 учесника обуке.

- Тема: Обука за гаранције и гарантне услове, трајање гаранције, начин рекламирања појединих склопова, услови непризнавања гаранције

У склопу обуке Изабрани понуђач доставља свим учесницима обуке у електронском облику неопходну литературу за предвиђене радове.

**15.4. Обука за руковање и визуелну проверу исправности стабилног система за аутоматску детекцију, дојаву и гашење пожара – (теоријска и практична) – Обуку** извести на локацији Купца за 20 учесника обуке.

- Тема: за минимум 10 запослених из Службе ППЗ, за контролу (визуелну проверу исправности уграђених стабилних система);
- Тема: за минимум 10 запослених из Сектора одржавања, за правилно поступање са елементима стабилног система.

Након извршене обуке свим учесницима обуке мора бити издато Уверење о извршеној обуци.

**15.5 Обука за руковање и уношење података у систем информисања путника – (теоријска и практична) – Обуку** извести на локацији Купца за 6 учесника обуке.

Тема: Упознавање са неопходним софтвером и хардвером за дијагностику и начин рада система за информисање путника.

Тема: начин програмирања система за информисање путника (уношења броја линије и дестинације)

**15.6 Документација о руковању и одржавању возила**

Следећи документи се достављају бесплатно у електронској и штампаној форми (комплет) на српском језику, најкасније са испоруком возила. Документација садржи следеће ставке:

- Корисничко упутство за сваки појединачни испоручени аутобус, са неопходним модификацијама и додацима специфичним за испоручени модел (обавезно и на српском језику),
- Упутства за радионице (обавезно и на српском језику) (2 комплекта) са информацијама о свим потребним:
  - машинама и алатима за одржавање возила,
  - мерним инструментима за одржавање возила,
  - карактеристикама горива који се употребљавају,
  - течностима за хлађење
  - и свим мазивима потребним за одржавање возила
- Цртежи за радионице (2 комплекта). Обухватају:
  - цртеж понуђеног аутобуса из четири различита угла,
  - план плоча каросерије,
  - цртеж предње решетке возила,
  - цртеж страничне решетке возила,
  - цртеж задње решетке возила,
  - цртеж кровне решетке возила
  - цртеж доње решетке возила,
  - цртеж пода
  - цртеж са локацијама рукодржача и ручки
  - цртеж електричне инсталације – шематски (минимум формат А1)
  - цртеж електричне инсталације – изведено стање (минимум формат А1)
  - цртеж пнеуматске инсталације – шематски (минимум формат А1)
  - цртеж пнеуматске инсталације – изведено стање (минимум формат А1)
  - цртеж шеме подмазивања
  - цртеж шеме грејања – шематски (минимум формат А1)

- цртеж шеме грејања – изведено стање (минимум формат А1)
- цртеж развода горива – (минимум формат А1)
- Инструкције у вези са мерама антикорозивне заштите (начин одржавања и детаљан начин мањих поправки) (обавезно и на српском језику)
- Информације у вези са заштитом здравља на раду (обавезно и на српском језику)
- Каталог резервних делова и агрегата (3 комплета) у електронској форми.
- Изабрани понуђач мора да омогући он-line приступ каталогу свих резервних делова за мин. 6 корисника у трајању минимум 3 године
- RAL боје (стандард ГСП), тачна ознака боје као и тачна ознака компоненти за припрему бојења аутобуса
- Корисничко упутство за комплетан систем видео надзора и систем за аутоматско бројање путника, укључујући и пратећи „software”.
- Сервисна упутства за систем видео надзора и систем за аутоматско бројање путника
- Сервисно упутство за систем бежичног интернета
- **Корисничко и сервисно упутство** за руковање системом информисања путника (руковање електронским дисплејима - обавезно и на српском језику),
- **Документација о руковању и визуелну проверу исправности стабилног система за аутоматску детекцију, дојаву и гашење пожара у возилу** у електронској и штампаној форми.
  - Корисничко упутство (обавезно и на српском језику),
  - Инструкције у вези са визуелном провером исправности
  - Процена угрожености са аспекта заштите од пожара у возилу и
  - Пројекат за извођење система за дојаву и гашење пожара.

## **15.7. Дијагностички уређаји**

### **15.7.1. Дијагностички уређај за комплетно возило**

Дијагностички уређај треба да врши дијагностиковање грешака и мерење радних параметара за комплетно возило и за све системе на возилу путем OBD утичнице и K-линије и то за мотор, EBS/ABS, мењач, клима уређај, осветљење возила, грејање и вентилација, систем ослањања, систем врата итд. Обезбедити приступ OBD утичници у зони кабине возача, која је од спољашњих утицаја обезбеђена поклопцем за чије отварање није потребан алат.

Потребно је испоручити 2 (два) комплета дијагностичких уређаја уз испоруку возила. Дијагностички уређаји треба да се састоје од хардвера (лап-топ, интерфејс и припадајући каблови) и софтвера тј. инсталационих софтвера за корисничке програме дијагностиковања. Потребно је обезбедити и бесплатно редовно годишње или слично обнављање и допуњавање софтвера у временском интервалу од три године.

### **15.7.2. Софтвер и хардвер за програмирање система информисања путника (електронски дисплеј)**

Захтева се испорука софтвера и хардвера за програмирање система информисања путника (електронски дисплеј) уграђеног у возило које је предмет ове набавке (1ком.).

## **У УСЛОВИ ЗА УЧЕШЋЕ У ПОСТУПКУ ЈАВНЕ НАБАВКЕ ИЗ ЧЛАНА 75. И 76. ЗЈН И УПУТСТВО О НАЧИНУ ДОКАЗИВАЊА ТИХ УСЛОВА СХОДНО ЧЛ. 77 ЗЈН**

- Како се предметна добра набављају путем финансијског лизинга, понуду у предметном поступку могу поднети само групе понуђача у које ће као чланови бити укључени давалац лизинга и испоручилац предмета лизинга.
- Сваки понуђач из Групе понуђача мора да испуни услове из члана 75. став 1. од тачке 1. 2. и 4. ЗЈН, што доказује достављањем доказа из члана 77 ЗЈН, а остале услове из члана 76. ЗЈН испуњавају заједно.

### **ОБАВЕЗНИ УСЛОВИ ЗА УЧЕШЋЕ У ПОСТУПКУ ЈАВНЕ НАБАВКЕ (ЧЛ. 75. ЗЈН) ШТО СЕ ДОКАЗУЈЕ ДОСТАВЉАЊЕМ ДОКАЗА ИЗ ЧЛ. 77. ЗЈН, И ТО:**

#### **ПРАВНО ЛИЦЕ КАО ПОНУЂАЧ У ПОСТУПКУ ЈАВНЕ НАБАВКЕ МОРА ДОКАЗАТИ:**

1. Да је понуђач/подизвођач/учесник заједничке понуде регистрован код надлежног органа, односно уписан у одговарајући регистар, ШТО ДОКАЗУЈУ ДОСТАВЉАЊЕМ извода из регистра Агенције за привредне регистре, односно извода из одговарајућег регистра, односно из регистра надлежног Привредног суда.

**НАПОМЕНА: понуђач није дужан да достави Извод из АПР-а, који је јавно доступан на интернет страници надлежног органа - АПР-а)**

2. Да понуђач/подизвођач/учесник заједничке понуде као ни његов законски заступник - ако је правно лице понуђач/подизвођач/учесник заједничке понуде, односно предузетник - ако је предузетник понуђач/подизвођач/учесник заједничке понуде, није осуђиван за неко од кривичних дела као члан организоване криминалне групе, да није осуђиван за кривична дела против привреде, кривична дела против животне средине, кривично дело примања или давања мита, кривично дело преваре, ШТО ДОКАЗУЈУ ДОСТАВЉАЊЕМ извода из казнене евиденције односно уверења надлежног суда и надлежне полицијске управе Министарства унутрашњих послова да то правно лице и његов законски заступник, односно предузетник - ако је предузетник понуђач, није осуђиван за неко од кривичних дела као члан организоване криминалне групе, да није осуђиван за кривична дела против привреде, кривична дела против животне средине, кривично дело примања или давања мита, кривично дело преваре. Ако је у АПР-у регистровано више законских заступника, потребно је ову потврду доставити за сваког заступника појединачно.

#### **НАПОМЕНА:**

**За ову тачку правна лица достављају:**

- Извод из казнене евиденције Основног суда на чијем је подручју седиште домаћег правног лица, односно представништва или огранка страног правног лица (потврда мора обухватати и кривична дела која су у надлежности Вишег суда)
- Уколико потврда Основног суда не обухвата и кривична дела из надлежности Вишег суда, Понуђач је обавезан да уз потврду Основног суда, достави и потврду Вишег суда)
- Извод из казнене евиденције Посебног одељења за организовани криминал Вишег суда у Београду (видети сајт Вишег суда у Београду за казнену евиденцију за правна лица)
- Уверење из казнене евиденције полицијске управе МУП-а за законског заступника (за све законске заступнике који су уписани у АПР-у). Захтев за издавање се подноси према месту рођења или према месту пребивалишта законског заступника.

**За ову тачку предузетник доставља:**

- Уверење из казнене евиденције полицијске управе МУП-а. Захтев за издавање се подноси према месту рођења или према месту пребивалишта понуђача.

3. Да је понуђач/подизвођач/учесник заједничке понуде измирио доспеле порезе и доприносе и друге јавне даџбине у складу са прописима Републике Србије или стране државе када има седиште на њеној територији, ШТО ДОКАЗУЈУ ДОСТАВЉАЊЕМ уверења надлежне Пореске управе Министарства финансија да су измирили доспеле порезе и доприносе и уверења надлежне локалне самоуправе да су измирили обавезе по основу изворних локалних јавних прихода или потврде надлежног пореског органа да се понуђач/подизвођач/учесник заједничке понуденалази у поступку приватизације.

**(ПОТВРДА НАДЛЕЖНЕ ЛОКАЛНЕ САМОУПРАВЕ СЕ МОРА ДОСТАВИТИ ЗА СВЕ ОГРАНКЕ ПРИВРЕДНОГ ДРУШТВА)**

#### **НАПОМЕНА ЗА ДОКАЗЕ ЗА ПРАВНА ЛИЦА:**

- Доказ за тачке 2. и 3. не може бити старији од 2 (два) месеца пре дана отварања понуда, у супротном ће понуда бити одбијена као неприхватљива.



У складу са чланом 78. став 5. ЗЈН, понуђач који је уписан у регистар понуђача који води Агенција за привредне регистре, није дужан да приликом подношења понуде доказује испуњеност обавезних услова, односно у понуди не мора да доставља доказе из члана 75. став 1. тачке 1, 2 и 4 ЗЈН.

Ради евиденције пристигле документације приликом отварања понуда, понуђачи могу доставити у понуди копију Решења о упису понуђача у регистар или да у понуди наведу податак да су извршили упис у Регистар понуђача.

Наручилац ће приликом стручне оцене понуда извршити проверу Регистра понуђача на сајту Агенције за привредне регистре.

#### **ФИЗИЧКО ЛИЦЕ (ПРЕДУЗЕТНИК) КАО ПОНУЂАЧ У ПОСТУПКУ ЈАВНЕ НАБАВКЕ МОРА ДОКАЗАТИ:**

1. Да понуђач/подизвођач/учесник заједничке понуде није осуђиван за неко од кривичних дела као члан организоване криминалне групе, да није осуђиван за кривична дела против привреде, кривична дела против животне средине, кривично дело примања или давања мита, кривично дело преваре, ШТО ДОКАЗУЈУ ДОСТАВЉАЊЕМ извода из казнене евиденције односно уверења надлежне полицијске управе Министарства унутрашњих послова да није осуђиван за неко од кривичних дела као члан организоване криминалне групе, да није осуђиван за кривична дела против привреде, кривична дела против животне средине, кривично дело примања или давања мита, кривично дело преваре.

#### **НАПОМЕНА:**

За ову тачку физичко лице доставља:

- Уверење из казнене евиденције полицијске управе МУП-а. Захтев за издавање се подноси према месту рођења или према месту пребивалишта понуђача.
2. Да је понуђач/подизвођач/учесник заједничке понуде измирио доспеле порезе и доприносе и друге јавне дајбине у складу са прописима Републике Србије или стране државе када има седиште на њеној територији, ШТО ДОКАЗУЈУ ДОСТАВЉАЊЕМ уверења надлежне Пореске управе Министарства финансија да су измирили доспеле порезе и доприносе и уверења надлежне локалне самоуправе да су измирили обавезе по основу изворних локалних јавних прихода.

#### **НАПОМЕНА ЗА ДОКАЗЕ ЗА ФИЗИЧКА ЛИЦА:**

- Доказ за тачке 1. и 2. не може бити старији од 2 (два) месеца пре дана отварања понуда, у супротном ће понуда бити одбијена као неприхватљива.

4. Да је Давалац лизинга овлашћен за обављање послова финансијског лизинга.

Као доказ уз понуду доставити важеће Решење Народне банке Србије за обављање послова финансијског лизинга.

У складу са чланом 78. став 5. ЗЈН, понуђач који је уписан у регистар понуђача који води Агенција за привредне регистре, није дужан да приликом подношења понуде доказује испуњеност обавезних услова, односно у понуди не мора да доставља доказе из члана 75. став 1. тачке 1, 2 и 4 ЗЈН.

Ради евиденције пристигле документације приликом отварања понуда, понуђачи могу доставити у понуди копију Решења о упису понуђача у регистар или да у понуди наведу податак да су извршили упис у Регистар понуђача.

Наручилац ће приликом стручне оцене понуда извршити проверу Регистра понуђача на сајту Агенције за привредне регистре.

## **ДОДАТНИ УСЛОВИ ЗА УЧЕШЋЕ У ПОСТУПКУ ЈАВНЕ НАБАВКЕ (ЧЛ. 76.3ЈН) И УПУТСТВО КАКО СЕ ДОКАЗУЈЕ ИСПУЊЕНОСТ УСЛОВА**

### **1. ДА ПОНУЂАЧ РАСПОЛАЖЕ ДОВОЉНИМ ПОСЛОВНИМ КАПАЦИТЕТОМ**

Понуђач уз понуду доставља Доказ/Потврде издате на меморандумима крајњег корисника (Купца), издате, оверене печатом и потписане од стране овлашћеног лица крајњег корисника (Купца) да је Понуђач у периоду од претходних 5 година, пре дана јавног отварања понуда, испоручио минимум **10** нископодних соло аутобуса градског типа једном или више купаца (Образац 10)

**Издате потврде морају да садрже следеће податке:**

- назив и седиште купца;
- назив и седиште произвођача аутобуса;
- количина;
- марка и тип аутобуса;
- датум примопредаје аутобуса између продавца и купца.

**Наручилац задржава право да, у фази стручне оцене понуда, захтева од понуђача достављање: копија уговора, копија отпремница и копија рачуна у којима ће бити наведене количине, који морају бити идентични наведеном у потврди купца а као доказ да су аутобуси заиста и испоручени или други валидан доказ који потврђује наведене податке.**

**НАПОМЕНА:** Уколико се потврда захтева од ЈКП ГСП БЕОГРАД као крајњег корисника, понуђач је у обавези да захтев за издавање исте, Наручиоцу достави минимум 3 дана пре истека рока за достављање понуда.

**У прилогу Конкурсне документације налази се модел потврде купца (пример).**

### **2. ДОКАЗ О ПОСТОЈАЊУ ОВЛАШЋЕНОГ СЕРВИСА ЗА СЕРВИСИРАЊЕ КОМПЛЕТНОГ ВОЗИЛА**

Доказ да понуђач (**давалац лизинга ИЛИ испоручилац предмета лизинга**) располаже овлашћеним сервисом за сервисирање комплетног возила, а који се налази на територији града Београда или најдаље до 50 км од ЈКП ГСП "Београд", Кнегиње Љубице 29.

Као доказ доставити:

УКОЛИКО ЈЕ ПРОИЗВОЂАЧ ВОЗИЛА УЈЕДНО И ИСПОРУЧИЛАЦ:

- Копију извода из катастра непокретности (доказ о власништву простора где се налази сервис) или уговор о закупу или други правни основ коришћења пословног простора где се налази сервис.

УКОЛИКО ЈЕ ПОНУЂАЧ (ДАВАЛАЦ ЛИЗИНГА ИЛИ ИСПОРУЧИЛАЦ ПРЕДМЕТА ЛИЗИНГА) ОВЛАШЋЕНИ СЕРВИСЕР ПОНУЂЕНОГ ВОЗИЛА

- Копију извода из катастра непокретности (доказ о власништву простора где се налази сервис) или уговор о закупу простора где се налази сервис или други правни основ коришћења пословног простора где се налази сервис.

- Потврду која је потписана и оверена од стране произвођача понуђеног аутобуса којом се потврђује да је понуђач овлашћени сервисер. На потврди се мора налазити податак о датуму и години стицања статуса овлашћеног сервиса, рок важења потврде и тачан назив и седиште сервисера.

УКОЛИКО ПОНУЂАЧ (ДАВАЛАЦ ЛИЗИНГА ИЛИ ИСПОРУЧИЛАЦ ПРЕДМЕТА ЛИЗИНГА) НИЈЕ ОВЛАШЋЕНИ СЕРВИСЕР ПОНУЂЕНОГ ВОЗИЛА

- Важећи уговор закључен између понуђача (даваоца лизинга или испоручиоца предмета лизинга) и другог лица на територији града Београда које је овлашћени сервисер произвођача понуђеног возила.

- Потврду која је потписана и оверена од стране произвођача понуђеног аутобуса којом се потврђује да је лице са којим понуђач има закључен уговор овлашћени сервисер. На потврди се мора налазити податак о датуму и години стицања статуса овлашћеног сервиса, рок важења потврде и тачан назив и седиште сервисера.

**3.** Понуђач, уз понуду мора доставити обрасце за сервисне интервале који се предвиђају по технологији одржавања произвођача возила са списком препоручених флуида који се користе при интервенцијама (мотор, мењач, диференцијал...), оверене и потписане од стране произвођача понуђеног возила у складу са тачком 1.7. техничког описа.

**4.** Понуђач је обавезан да уз понуду достави техничке цртеже понуђеног аутобуса наведне у садржају захтева из техничке спецификације Наручиоца – оверено и потписано од стране понуђача:

- главне димензије аутобуса
- висине пода аутобуса од тла на позицијама свих врата
- комплетан распоред седишта и алтернативе као опције
- захтевани детаљи за врата аутобуса
- технички цртеж на коме се види растојање усисника спољашњег ваздуха понуђеног возила од тла
- скице распореда свих грејача у аутобусу

5. Понуђач је у обавези да уз понуду достави потпуну Изјаву о гаранцији за комплетно возило, којом морају бити обухваћени сви услови и изузеће у вези са датом гаранцијом у складу са тачком 14. техничког описа предмета јавне набавке – оверено и потписано од стране понуђача.
6. Понуђач је у обавези да уз понуду достави документ WVTA (Whole Vehicle Type Approval)

**НАПОМЕНА У ВЕЗИ СА УСЛОВИМА ЗА УЧЕШЋЕ У ПОСТУПКУ ЈАВНЕ НАБАВКЕ (обавезним и додатним):**

**Докази о испуњености обавезних и додатних услова морају бити достављени уз понуду.**

Уколико понуђач не достави доказе о испуњености обавезних и додатних услова приликом подношења понуде на начин предвиђен тачком V Конкурсне документације, понуда ће бити одбијена као неприхватљива, осим у случајевима када је понуђач регистрован у регистру понуђача или када исти уместо доказа наведе интернет страницу на којој су наведени подаци јавно доступни.

У складу са чланом 78. став 5. ЗЈН, понуђач који је уписан у регистар понуђача који води Агенција за привредне регистре, није дужан да приликом подношења понуде доказује испуњеност обавезних услова, односно у понуди не мора да доставља доказе из члана 77. став 1. тачке 1, 2 и 4 ЗЈН којим доказује испуњеност услова из члана 75. став 1. тачке 1, 2 и 4 ЗЈН.

Ради евиденције пристигле документације приликом отварања понуда, понуђачи могу доставити у понуди копију Решења о упису понуђача у регистар или да у понуди наведу податак да су извршили упис у Регистар понуђача.

Наручилац ће приликом стручне оцене понуда извршити проверу Регистра понуђача на сајту Агенције за привредне регистре.

Наручилац неће одбити понуду која не садржи доказ одређен конкурсном документацијом ако понуђач наведе интернет страницу на којој су тражени подаци јавно доступни.

Ако понуђач није могао да прибави тражена документа у року за подношење понуда, због тога што она у тренутку подношења понуда нису могла бити издата по прописима државе у којој понуђач има седиште и уколико уз понуду приложи одговарајући доказ за то, наручилац ће дозволити понуђачу да накнадно достави тражена документа у примереном року.

Ако понуђач има седиште у другој држави, наручилац задржава право да провери да ли су документи којима се доказује испуњеност тражених услова издати од стране надлежних органа те државе.

Ако се у држави у којој понуђач има седиште не издају горе наведени докази (докази из чл. 77 ЗЈН), понуђач може, уместо доказа, приложити своју писану изјаву дату под кривичном и материјалном одговорношћу оверену пред судским или управним органом, јавним бележником или другим надлежним органом те државе.

**Докази о испуњености обавезних и додатних услова могу се достављати у невереним копијама, а Наручилац може пре доношења одлуке о додели уговора, захтевати од понуђача, чија је понуда на основу извештаја комисије за јавну набавку оцењена као најповољнија, да достави на увид оригинале или оверену копију свих или појединих доказа, у року који не може бити дужи од 5 дана од дана пријема писаног позива Наручиоца да достави на увид оригинал или оверене фотокопије доказа о испуњености услова из члана 75. и 76. ЗЈН.**

**Уколико Понуђач чија је понуда оцењена као најповољнија у остављеном року не достави на увид оригинал или оверене фотокопије доказа, Наручилац ће Одлуком, а сходно члану 79. став 3. ЗЈН, такву понуду одбити као неприхватљиву.**

## **7. СРЕДСТВА ФИНАНСИЈСКОГ ОБЕЗБЕЂЕЊА ЗА ОЗБИЉНОСТ ПОНУДЕ**

**7.1. ОРИГИНАЛ БАНКАРСКА ГАРАНЦИЈА ЗА ОЗБИЉНОСТ ПОНУДЕ**, неопозива, без приговора, безусловна и платива на први позив, на износ од **3%** од укупне вредности понуде без ПДВ-а, са роком важења **30 дана** дужим од истека рока важења понуде (опција понуде).

Уколико се продуже рокови важења понуде, понуђач мора продужити важност банкарске гаранције за озбиљност понуде; (уколико је гаранција издата на страном језику, уз исту се доставља и превод на српски језик, оверен од стране овлашћеног судског тумача за предметни страни језик). Уколико се продуже рокови важења понуде, понуђач мора продужити важност банкарске гаранције за озбиљност понуде.

У случају подношења банкарске гаранције за озбиљност понуде **стране** банке, тој банци мора бити додељен кредитни рејтинг коме одговара најмање ниво кредитног квалитета 3 (инвестициони ранг) **и отворен "ЛОРО" рачун** у некој од банака које послују на територији Републике Србије **или** да је члан конзорцијума (односно банкарске групације) која послује на територији Републике Србије.

Кредитни рејтинг из претходног става додељује рејтинг агенција која се налази на листи подобних агенција за рејтинг коју је у складу са прописима објавила Народна банка Србије или подобна рејтинг агенција која се налази на листи регистрованих и сертификованих рејтинг агенција коју је објавило Европско тело за хартије од вредности и тржишта (European Securities and Markets Authorities- ESMA)

Банкарска гаранција може бити уновчена уколико понуђач:

- повуче своју понуду после отварања понуде, или
  - одбије да закључи уговор о финансијском лизингу након што понуда понуђача буде изабрана као најповољнија или
  - не достави потписан уговор о финансијском лизингу у року не дужем од пет дана рачунајући од дана када му је достављен уговор на потписивање, осим у случају околности из тач. 18. из Упутства понуђачима како да сачине понуду, или
  - не достави средство обезбеђења за добро извршење посла на начин како је предвиђено моделом уговора о финансијском лизингу
- Банкарска гаранција за озбиљност понуде ће бити враћена понуђачу, након закључења уговора, даном достављања средства обезбеђења за добро извршење посла.

## 7.2. ОРИГИНАЛ ПИСМО О НАМЕРАМА ПОСЛОВНЕ БАНКЕ ПОНУЂАЧА

**Оригинално писмо о намерама пословне банке Понуђача** којим пословна банка исказује обавезу да ће, у року од **10 дана** од дана закључења уговора о испоруци предмета лизинга од стране Даваоца лизинга и Испоручиоца предмета лизинга односно добијања писане сагласности Примаоца лизинга на исти, издати Понуђачу банкарску гаранцију за добро извршење посла, која је неопозива, без приговора, безусловна и платива на први позив, у износу од **5%** од укупне вредности понуде без ПДВ-а. Рок важења банкарске гаранције за добро извршење мора бити **30 дана** дуже од дана истека рока за коначну испоруку возила.

Писмо о намерама банке **не сме садржати** нити један услов за издавање банкарске гаранције (нпр. достављање средстава обезбеђења од стране Налогодавца, кредитна способност Налогодавца, пословна политика банке која издаје гаранцију).

Банкарска гаранција **не сме садржати** додатне услове за исплату, краће рокове од оних које одреди Наручилац, мањи износ од оног који је одредио Наручилац или промењену месну надлежност за решавање спорова.

Писмом о намерама банка **потврђује** да је при издавању писма утврдила бонитет понуђача и да ће у случају закључења уговора, гаранцију за добро извршење посла издати без постављања накнадних услова које Понуђач мора испунити да би гаранција за добро извршење посла била издата.

У случају подношења Писма о намерама пословне банке Понуђача за издавање гаранције за добро извршење посла **стране** банке, тој банци мора бити додељен кредитни рејтинг коме одговара најмање ниво кредитног квалитета 3 (инвестициони ранг) и **отворен "ЛОРО" рачун** у некој од банака које послују на територији Републике Србије или да је члан конзорцијума (односно банкарске групације) која послује на територији Републике Србије.

Кредитни рејтинг из претходног става додељује рејтинг агенција која се налази на листи подобних агенција за рејтинг коју је у складу са прописима објавила Народна банка Србије или подобна рејтинг агенција која се налази на листи регистрованих и сертификованих рејтинг агенција коју је објавило Европско тело за хартије од вредности и тржишта (European Securities and Markets Authorities- ESMA)

**У прилогу Конкурсне документације налази се модел писма о намерама пословне банке (пример).**

<p><b>Средства финансијског обезбеђења треба да гласе на наручиоца. Основни подаци о наручиоцу су:</b></p>	<p>Јавно комунално предузеће Градско саобраћајно предузеће "Београд"          Ул. Книгиње Љубице број 29, Београд, Република Србија          Порески идентификациони број: SR100049398          Матични број: 07022662          Шифра делатности: 4931          Број жиро-рачуна банке: 355-1006754-58          Назив банке где се води рачун: ВОЈВОЂАНСКА БАНКА а.д.</p>
--	---

### **НАПОМЕНА ЗА ГАРАНЦИЈУ ЗА ДОБРО ИЗВРШЕЊЕ ПОСЛА:**

Гаранцију за добро извршење посла доставља изабрани понуђач (**испоручилац предмета лизинга или давалац лизинга**) у року од **10 дана** закључења уговора о испоруци предмета лизинга од стране Даваоца лизинга и Испоручиоца предмета лизинга односно добијања писане сагласности Примаоца лизинга на исти. Важност Гаранције за добро извршење посла мора бити са роком важности **30 дана** дуже од дана истека рока за коначну испоруку возила (у складу са одговарајућим чланом уговора о испоруци) и мора бити неопозива, без приговора, безусловна и платива на први позив.

**Банкарска гаранција за добро извршење посла активира се у пуном износу:**

- уколико се технички детаљи на испорученим аутобусима разликују у односу на Технички опис понуђених аутобуса, који представља обавезни део понуде понуђача у овој јавној набавци;
- уколико понуђач не испуни све остале обавезе које проистичу из његове понуде за ову јавну набавку;
- ако понуђач прекорачи понуђени рок испоруке аутобуса који је дао у својој понуди за више од **5** дана.

У том случају неће се наплатити уговорена казна у износу од **1%** по дану кашњења од појединачне цене сваког аутобуса који није испоручен у понуђеном року, а највише до 5% од појединачне цене аутобуса са ПДВ-ом.

Неактивирана банкарска гаранција пословне банке враћа се понуђачу након испуњавања уговорених обавеза, што се потврђује потписивањем свих предвиђених протокола:

- Протокола о примопредаји предмета лизинга;
- Протокола о примопредаји стручно-техничке документације;
- Протокола о одржаној обуци;
- Протокола о примопредаји Интерног овлашћења за одржавање аутобуса;

Наручилац не утиче на даље право даваоца лизинга да одређена средства финансијског обезбеђења захтева од испоручиоца по основу Уговора о испоруци.

**7.3. ОРИГИНАЛ ПИСМО О НАМЕРАМА ПОСЛОВНЕ БАНКЕ ПОНУЂАЧА** којим пословна банка исказује обавезу да ће, на дан примопредаје аутобуса за свако возило појединачно, **издати Понуђачу банкарску гаранцију за отклањање недостатака у гарантном року**, која је неопозива, без приговора, безусловна и платива на први позив, у износу од **3%** од укупне вредности понуде без ПДВ-а и са роком важности **30 дана** дужим од уговореног гарантног рока (на цело возило).

Писмо о намерама банке **не сме садржати** нити један услов за издавање банкарске гаранције (нпр. достављање средстава обезбеђења од стране Налогодавца, кредитна способност Налогодавца, пословна политика банке која издаје гаранцију).

Банкарска гаранција **не сме садржати** додатне услове за исплату, краће рокове од оних које одреди Наручилац, мањи износ од оног који је одредио Наручилац или промењену месну надлежност за решавање спорова.

Писмом о намерама банка **потврђује** да је при издавању писма утврдила бонитет понуђача и да ће у случају закључења уговора, гаранцију за отклањање недостатака у гарантном року издати без постављања накнадних услова које Понуђач мора испунити да би гаранција за отклањање недостатака у гарантном року била издата.

У случају подношења Писма о намерама пословне банке Понуђача за издавање гаранције за отклањање недостатака у гарантном року **стране** банке, тој банци мора бити додељен кредитни рејтинг коме одговара најмање ниво кредитног квалитета 3 (инвестициони ранг) **и отворен "ЛОРО" рачун** у некој од банака које послују на територији Републике Србије или да је члан конзорцијума (односно банкарске групације) која послује на територији Републике Србије.

Кредитни рејтинг из претходног става додељује рејтинг агенција која се налази на листи подобних агенција за рејтинг коју је у складу са прописима објавила Народна банка Србије или подобна рејтинг агенција која се налази на листи регистрованих и сертификованих рејтинг агенција коју је објавило Европско тело за хартије од вредности и тржишта (European Securities and Markets Authorities- ESMA)

**У прилогу Конкурсне документације налази се модел писма о намерама пословне банке (пример).**

#### **НАПОМЕНА ЗА ГАРАНЦИЈУ ЗА ОТКЛАЊАЊЕ НЕДОСТАКА У ГАРАНТНОМ РОКУ:**

Гаранцију за отклањање недостатака у гарантном року доставља изабрани понуђач (**испоручилац предмета лизинга или давалац лизинга**) на дан примопредаје аутобуса, а у форми која је предвиђена моделом уговора о финансијском лизингу.

Важност Гаранције за отклањање недостатака у гарантном року мора бити са роком важности 30 дана дужим од уговореног гарантног рока (на цело возило) и мора бити неопозива, без приговора, безусловна и платива на први позив.

Банкарска гаранција за отклањање недостатака у гарантном року активира се у пуном износу:

Уколико Испоручилац не отклони материјалне недостатке и недостатке који се појаве у току гарантног рока (на цело возило) на начин и у року који је дефинисан Уговором о испоруци, а који не може бити дужи од 7 радних дана од дана пријема обавештења, Прималац лизинга има право да наплати достављену гаранцију за отклањање недостатака у гарантном року.

Ако се недостаци у целости не отклоне активирањем гаранције из претходног става или је гаранција већ активирана, Прималац лизинга има право да испуњење ове обавезе (односно отклањања недостатака) захтева од Даваоца лизинга на начин и у року који је дефинисан Уговором о испоруци, а који не може бити дужи од 7 радних дана рачунајући од претходно истеклог рока за испоручиоца.

Уколико ни Давалац лизинга не испуни своју обавезу из претходног става, Прималац предмета лизинга има право да обустави исплату лизинг накнаде, почев од 8-ог дана од достављања обавештења Даваоцу лизинга.

***Уколико понуђач не достави тражене доказе о испуњености додатних услова, као и средстава обезбеђења из тачке 1 – 7 конкурсне документације, на наведени начин, понуда ће бити одбијена као неприхватљива.***

## **VI ОБАВЕЗЕ ПРИМАОЦА, ДАВАОЦА И ИСПОРУЧИОЦА ЛИЗИНГА**

### **ОБАВЕЗЕ ПРИМАОЦА ЛИЗИНГА:**

- Уговор о лизингу се закључује најкасније **10 дана** пре истека рока за испоруку возила.
- да на дан преузимања предмета лизинга (примопредаје возила) има закључен уговор о осигурању код једне од осигуравајућих компанија и то следећа осигурања: Обавезно осигурање од одговорности, потпуно каско осигурање које ће покривати све случајеве и ризике предвиђене и дефинисане условима осигураваача.
- да у моменту закључења уговора обезбеди потребан број бланко меница по возилу као средство обезбеђења за уредно измирење лизинг рате. Свака бланко меница мора бити потписана и оверена печатом, без уписаног датума и износа. Такође, уз сваку бланко меницу подноси се копија картона депонованих потписа, менично писмо – овлашћење и оверен захтев за регистрацију менице (захтев оверен од стране пословне банке Примаоца лизинга). Поднете бланко менице враћају се Примаоцу лизинга у року од 7 дана од дана престанка важења Уговора о финансијском лизингу.
- Сноси све трошкове уписа закљученог уговора у Регистар финансијског лизинга који се води код Агенције за привредне регистре.
- Остале обавезе дефинисане моделом уговора/уговором о финансијском лизингу.

### **ОБАВЕЗЕ ДАВАОЦА ЛИЗИНГА:**

- Уговор о финансијском лизингу се закључује најкасније 10 дана пре истека рока за коначну испоруку возила.
- Да, пре закључења уговора о финансијском лизингу, са испоручиоцем предмета лизинга закључи Уговор о испоруци, најкасније у року од 10 дана од коначности одлуке о додели уговора, а који ће бити у свему усклађен према захтевима Примаоца лизинга из Конкурсне документације и усвојеној понуди, а посебно у погледу обавеза испоручиоца пре и након испоруке аутобуса - достава све документације. Прималац лизинга потписивањем одобрава Уговор о испоруци у делу који се односи на одређење предмета лизинга, цену, место, рок и начин испоруке предмета лизинга, као и друге услове који се тичу његових интереса. Саставни део Уговора о испоруци чини и конкурсна документација ове јавне набавке и понуда понуђача.
- да, у року од 10 дана од дана закључења уговора о испоруци предмета лизинга од стране Давалоца лизинга и Испоручиоца предмета лизинга односно добијања писане сагласности Примаоца лизинга на исти, преда Наручиоцу предмета лизинга банкарску гаранцију пословне банке за добро извршење посла у висини од **5%** од укупне вредности уговора без ПДВ-а која мора да траје најмање **30 дана** дужи од дана истека рока за коначну испоруку возила (у складу са одговарајућим чланом уговора о испоруци).
- Банкарску гаранцију пословне банке за добро извршење посла може доставити или Испоручилац или Давалац лизинга.
- да, на дан примопредаје возила, преда Примаоцу предмета лизинга банкарску гаранцију пословне банке за отклањање недостатака у гарантном року (уколико исту не преда Испоручилац предмета лизинга), у износу од **3%** од укупне вредности уговора без ПДВ-а која мора да траје најмање **30 дана** дужи од уговореног гарантног рока (на цело возило) у складу са одговарајућим чланом уговора о финансијском лизингу.
- Банкарску гаранцију пословне банке за отклањање недостатака у гарантном року може доставити или Испоручилац или Давалац лизинга.
- Поднесе захтев за упис закљученог уговора у Регистар финансијског лизинга који се води код Агенције за привредне регистре у року од 7 (седам) дана од дана испоруке предмета лизинга, а захтев за упис измене и допуне података о овом уговору, као и брисање података из регистра, у року од 7 (седам) дана од момента наступања чињенице које су ту измену и допуну, односно брисање података условиле
- Остале обавезе дефинисане моделом уговора/уговором о финансијском лизингу

### **ОБАВЕЗЕ ИСПОРУЧИОЦА ПРЕДМЕТА ЛИЗИНГА:**

- Да, најкасније 15 дана пре истека рока за испоруку возила, примаоцу лизинга достави тачну информацију о броју шасије и броју мотора за свако возило појединачно.
- Уз испоруку аутобуса достави доказ о хомологацији испорученог аутобуса **COC Certificate (Certificate of conformity)**

- Уз испоруку аутобуса достави списак свих опасних материјала чија употреба је предвиђена у понуди и која мора да буде достављена са следећим детаљима: назив материјала, произвођач, место уградње, природа ризика по здравље и количина појединачних материја. Достављају се и информације у вези са опасностима при механичким и другим процесима, као што је сечење, брушење или заваривање.
- Уз сваки аутобус достави комплетну документацију потребну за регистрацију аутобуса.
- Уз испоруку аутобуса достави: уређаје за дијагностику, софтвер и хардвер за програмирање система информисања путника (електронски дисплеј) и гарантни лист.
- Да технички преглед сваког аутобуса обави о сопственом трошку.
- Уз сваки аутобус достави Записник о вршењу техничког прегледа на коме је утврђено да је возило ИСПРАВНО.
- Документација о руковању и одржавању возила (у складу са тачком 15.6 техничког описа)
- Комплетна достава докумената биће потврђена потписивањем Протокола о примопредаји стручно-техничке документације.
- Отклони недостатке (неисправности) који се појаве у току гарантног периода на начин дефинисан уговором о финансијском лизингу и уговором о испоруци.
- Да обезбеди да у току гарантног периода, Сервисна служба је дужна да приступи интервенцији на локацији Наручиоца у року од најдуже 24h од пријема позива Наручиоца. У току гарантног периода, резервни делови се обавезно испоручују на захтев Наручиоца у року од 7 радних дана. За делове, компоненте и склопове који су замењени у оквиру ових гаранција, гарантни услови се примењују почев од датума када су делови, компоненте и склопови уграђени па до истека укупне гаранције на возило.
- Трошкове сервисирања који се по технологији одржавања, обављају у периоду до првих пређених 30.000 километара (разрада мотора и др.) сноси Испоручилац предмета лизинга.
- Прималац лизинга врши сервисирање испоручених возила по достављеном плану одржавања Испоручиоца предмета лизинга у гарантном року. Испоручилац предмета лизинга мора да обезбеди обуку кадрова, сугестивне листе мазива и радних течности, резервне делове по захтеву Примаоца предмета лизинга и саветодавну помоћ путем мобилне или стабилне телефонске линије, као и сервисну службу 24h, за изузетне случајеве ненаданих отказа на возилима, укључујући и проблеме приликом експлоатације возила који превазилазе знања извршилаца стечених на обукама организованим од стране Испоручиоца предмета лизинга.
- У току гарантног периода, Испоручилац предмета лизинга је дужан да обезбеди доступност сервисне службе (минимум 1 аутомеханичар и 1 аутоелектричар) на локацији Примаоца предмета лизинга сваким даном у складу са потребама и условима експлоатације.
- Мазива и пречистаче за сервисне прегледе и замене на возилима Прималац предмета лизинга набавља на слободном тржишту, по искључивим сугестијама Произвођача возила.
- **По извршеној обуци кадрова Примаоца предмета лизинга и потписивања Протокола о одржаној обуци, Испоручилац предмета лизинга Купцу мора издати Интерно овлашћење за редовно одржавање аутобуса у ЈКП ГСП "Београд" које подразумева да се све интервенције при сервисирању и одржавању у гарантном року и ван гарантног рока могу обављати у ЈКП ГСП "Београд" и то од стране стручно-техничких и извршних кадрова ЈКП ГСП "Београд", који су прошли обуку дефинисану у тачки 15. Техничких услова. При томе ЈКП ГСП "Београд задржава сва гарантна права, као да се аутобуси сервисирају и одржавају у екстерном овлашћеном сервису.**
- Уговором о сервисирању биће детаљно прецизиране обавезе Испоручиоца предмета лизинга и Примаоца предмета лизинга.
- Испоручилац предмета лизинга је у обавези да обезбеди пробне таблице за свако возило понаособ, за чланове комисије Примаоца предмета лизинга који ће учествовати у пробним вожњама, на линијама ЈКП ГСП "Београд".

- Отклони недостатке (неисправности) који се појаве у току гарантног периода.
- У току гарантног периода, је у обавези да исправност и одржавање инсталација мора проверавати најмање једном годишње у складу са тачком 14.3 техничког описа
- Да у складу са захтевом Примаоца предмета лизинга уреди: унутрашње натписе са називима и симболима.
- Остале обавезе које ће бити дефинисане Уговором о испоруци, а који ће закључити са Даваоцем лизинга и на који ће сагласност дати и Прималац предмета лизинга, у делу који се тиче предмета лизинга, рокова испоруке дефинисања начина отклањања евентуалних недостатака у току гарантног периода, сервисирања возила и других евентуалних права који се тичу Примаоца предмета лизинга.



## VII МОДЕЛ ПИСМА О НАМЕРАМА ПОСЛОВНЕ БАНКЕ ЗА ДОБРО ИЗВРШЕЊЕ ПОСЛА

Обавештени смо да **(навести пуно пословно име понуђача)** са седиштем **(навести седиште понуђача)** (у даљем тексту Понуђач) намерава да преда понуду за јавну набавку **(уписати пун назив набавке)** бр. **(уписати број набавке)** (у даљем тексту Понуда).

Овим актом потврђујемо за горе наведеног Понуђача да смо ми (пуно пословно име банке) са седиштем у **(навести седиште банке)** (у даљем тексту Банка) спремни да издамо неопозиву, без приговора, безусловну и на први позив наплативу гаранцију у износу од најмање \_\_\_% вредности понуде **(навести гарантовани износ – цифрама и словима уписати гарантовани износ)** динара, као средство обезбеђења **за добро извршење посла**, у корист Корисника Јавно комуналног предузећа Градског саобраћајног предузећа Београд, Кнегиње Љубице 29, Београд, у случају да горе наведени Понуђач буде изабран за најповољнијег понуђача и са истим буде закључен уговор о испоруци предмета лизинга а након спроведеног поступка јавне набавке из става један овог писма. **(као и у случају спровођења преговарачког поступка сходно члану 35. став 1. тачка 1. ЗЈН, по истом предмету набавке).**

Банка потврђује да је при издавању овог писма утврдила бонитет понуђача и да ће у случају закључења уговора, гаранцију **за добро извршење посла** издати без постављања накнадних услова које Понуђач мора испунити да би гаранција **за добро извршење посла** била издата.

Преузимајући обавезу овим актом, Банка обавезује како себе тако и своје правне следбенике.

Место и датум

Потпис овлашћеног лица и печат Банке гаранта

\_\_\_\_\_  
(навести име презиме и функцију лица које потписује писмо)

### НАПОМЕНА:

**Банка издаје писмо о намерама на свом мемеморандуму.  
Достављено писмо о намерама треба по садржини да одговара датом примеру  
(моделу).  
Писмо мора бити потписано од стране овлашћених лица.**

## VII МОДЕЛ ПИСМА О НАМЕРАМА ПОСЛОВНЕ БАНКЕ ЗА ОТКЛАЊАЊЕ НЕДОСТАКА У ГАРАНТНОМ ПЕРИОДУ

Обавештени смо да **(навести пуно пословно име понуђача)** са седиштем **(навести седиште понуђача)** (у даљем тексту Понуђач) намерава да преда понуду за јавну набавку **(уписати пун назив набавке)** бр. **(уписати број набавке)** (у даљем тексту Понуда).

Овим актом потврђујемо за горе наведеног Понуђача да смо ми (пуно пословно име банке) са седиштем у **(навести седиште банке)** (у даљем тексту Банка) спремни да издамо неопозиву, без приговора, безусловну и на први позив наплативу гаранцију у износу од најмање \_\_\_% вредности понуде **(навести гарантовани износ - цифрама и словима уписати гарантовани износ)** динара, као средство обезбеђења **за отклањање недостатака у гарантном року**, у корист Корисника Јавно комуналног предузећа Градског саобраћајног предузећа Београд, Кнегиње Љубице 29, Београд, у случају да горе наведени Понуђач буде изабран за најповољнијег понуђача и са истим буде закључен уговор о финансијском лизингу а након спроведеног поступка јавне набавке из става један овог писма. **(као и у случају спровођења преговарачког поступка сходно члану 35. став 1. тачка 1. ЗЈН, по истом предмету набавке).**

Банка потврђује да је при издавању овог писма утврдила бонитет понуђача и да ће у случају закључења уговора, гаранцију **за отклањање недостатака у гарантном року** издати без постављања накнадних услова које Понуђач мора испунити да би гаранција **за отклањање недостатака у гарантном року** била издата.

Преузимајући обавезу овим актом, Банка обавезује како себе тако и своје правне следбенике.

Место и датум

Потпис овлашћеног лица и печат Банке гаранта

\_\_\_\_\_  
(навести име презиме и функцију лица које потписује писмо)

### НАПОМЕНА:

**Банка издаје писмо о намерама на свом мемеморандуму.  
Достављено писмо о намерама треба по садржини да одговара датом примеру  
(моделу).**

**Писмо мора бити потписано од стране овлашћених лица.**

**МОДЕЛ ПОТВРДЕ КРАЈЊЕГ КОРИСНИКА (КУПЦА)**Назив и седиште крајњег корисника  
(купца): \_\_\_\_\_**ПОТВРДА**

Изјављујемо, под пуном материјалном и кривичном одговорношћу, да смо у периоду \_\_\_\_\_ године (унети годину), од \_\_\_\_\_ (назив понуђача) купили нископодне соло аутобусе градског типа, сходно ниже наведеним подацима:

Р.бр.	Назив и седиште Произвођача аутобуса	Количина испоручених аутобуса	Марка и тип испоручених аутобуса	Датум примопредаје аутобуса између Продавца и Купца	Број и датум уговора / Број и датум фактуре (у случају да понуђач нема закључене уговоре)
1					
2					
3					
...					

Датум:

Пуно име, презиме и функција овлашћеног лица

Печат купца

**НАПОМЕНА:****Купац издаје потврду на свом меморандуму.**

**Потврда мора бити потписана од стране овлашћених лица са наведеним пуним именом, презименом и функцијом.**

**На потврди мора да стоји напомена да се иста издаје ради учешћа на тендеру број ВНД-40/19.**

**Наручилац задржава право да, у фази стручне оцене понуда, захтева од понуђача достављање: копија уговора, копија отпремница и копија рачуна у којима ће бити наведене количине, који морају бити идентични наведеном у потврди купца а као доказ да су аутобуси заиста и испоручени или други валидан доказ који потврђује наведене податке.**

**НАПОМЕНА:** Уколико се потврда захтева од ЈКП ГСП БЕОГРАД као крајњег корисника, понуђач је у обавези да захтев за издавање исте, Наручиоцу достави минимум 3 дана пре истека рока за достављање понуда.

## **VIII УПУТСТВО ПОНУЂАЧИМА КАКО ДА САЧИНЕ ПОНУДУ**

### **1. Право учешћа у поступку јавне набавке и начин достављања доказа**

- 1.1. Право учешћа имају сва заинтересована правна и физичка лица која испуњавају услове за учешће у поступку предвиђене ЗЈН (чл. 75. и 76.), а испуњеност услова се доказује достављањем доказа из члана 77. ЗЈН, у складу са Конкурсном документацијом.
- 1.2. Како се предметна добра набављају путем финансијског лизинга, понуду у предметном поступку могу поднети само групе понуђача у које ће као чланови бити укључени давалац лизинга и испоручилац предмета лизинга.
- 1.3. Докази о испуњености услова из чл. 77. ЗЈН могу се достављати у неоввереним копијама, а наручилац може пре доношења одлуке о додели уговора захтевати од понуђача чија је понуда на основу извештаја комисије за јавну набавку оцењена као најповољнија, да достави на увид или оверену копију свих или појединих доказа, у року који не може бити дужи од пет дана од дана пријема писаног позива наручиоца да достави на увид оригинал или оверене фотокопије доказа о испуњености услова из чл. 75. и 76. ЗЈН.
- 1.4. Уколико понуђач чија је понуда оцењена као најповољнија не достави на увид оригинал или оверене фотокопије доказа, Наручилац ће одбити понуду као неприхватљиву, сходно чл. 79. ст. 3. ЗЈН.
- 1.5. Наручилац неће одбити понуду као неприхватљиву зато што не садржи доказ одређен ЗЈН или конкурсном документацијом, уколико понуђач наведе у својој понуди интернет страницу на којој су тражени подаци јавно доступни.
- 1.6. У складу са чланом 78. став 5. Закона о јавним набавкама (Службени гласник РС број 124/12,14/15 и 68/15), понуђач који је уписан у регистар понуђача који води Агенција за привредне регистре, није дужан да приликом подношења понуде доказује испуњеност обавезних услова, односно у понуди не мора да доставља доказе из члана 75. став 1. тачке 1,2,4) Закона о јавним набавкама. Ради евиденције пристигле документације приликом отварања понуда, понуђачи могу доставити у понуди копију Решења о упису понуђача у регистар или да у понуди наведу податак да су извршили упис у Регистар понуђача. Наручилац ће приликом стручне оцене понуда извршити проверу Регистра понуђача на сајту Агенције за привредне регистре.
- 1.7. Ако понуђач има седиште у страној држави, наручилац може да провери да ли су документи којима понуђач доказује испуњеност тражених услова издати од стране надлежних органа те државе.
- 1.8. Ако понуђач није могао да прибави тражена документа у року за подношење понуда, због тога што она до тренутка подношења понуда нису могла бити издата по прописима државе у којој понуђач има седиште и уколико уз понуду приложи одговарјући доказ за то, наручилац ће дозволити понуђачу да накнадно достави тражена документа у примереном року
- 1.9. Ако се у држави у којој понуђач има седиште не издају докази из чл. 77. ЗЈН понуђач може, уместо доказа, приложити своју писану изјаву, дату под кривичном и материјалном одговорношћу оверену пред судским или управним органом, јавним бележником или другим надлежним органом те државе.
- 1.10. Уколико понуђач намерава да извршење набавке делимично повери подизвођачу (у обрасцу 1. Образаца понуде - понуђач мора навести проценат укупне вредности набавке који ће поверити подизвођачу који не може бити већи од 50%, као и део предмета набавке који ће се извршити преко подизвођача .
- 1.11. Понуђач у потпуности одговара Наручиоцу извршење обавеза из поступка јавне набавке, без обзира на број подизвођача и исти је дужан да наручиоцу, на његов захтев, омогући присуп код подизвођача ради утврђивања испуњености услова
- 1.12. Подизвођач мора испуњавати услове из члана 75. ЗЈН (тачке 1,2,4).
- 1.13. Понуђач у понуди, за Подизвођача доставља доказе из члана 77. став 1. ЗЈН (тачке 1,2,4) као и из тачке 5. истог, за део набавке који ће извршити преко подизвођача.
- 1.14. Уколико је за извршење дела јавне набавке чија вредност не прелази 10 % укупне вредности јавне набавке потребно испунити обавезан услов из члана 75. став 1. тачка 5. ЗЈН, понуђач може доказати испуњеност тог услова преко подизвођача којем је поверио извршење тог дела набавке.

- 1.15. Наручилац може, на захтев подизвођача и где природа предмета набавке то дозвољава пренети доспела потраживања директно подизвођачу, за део набавке који се извршава преко тог подизвођача. У овом случају, Наручилац је дужан да омогући добављачу да приговори ако потраживање није доспело. Оваква правила поступања, не утичу на одговорност понуђача.
- 1.16. Добављач не може ангажовати као подизвођача лице које није навео у понуди, у суротном ће Наручилац реализовати средство обезбеђења и раскунути уговор осим ако би раскидом уговора претрпео знатну штету. У овом случају наручилац је дужан обавестити организацију надлежну за конкуренцију. Изузетак од овог правила постоји у случају кад, уколико је на страни подизвођача након подношења понуде настала трајнија неспособност плаћања, ако то лице испуњава све услове одређене за подизвођача, и уколико се добије претходна сагласност Наручиоца.
- 1.17. Уколико понуду поднесе Група понуђача (заједничка понуда) потребно је то навести у понуди (у обрасцу 1 Садржаја понуде). Сваки понуђач из Групе понуђача мора да испуни услове из члана 75. став 1. тачке 1,2,4. ЗЈН, што доказује достављањем доказа из члана 77 ЗЈН, а остале услове из члана 76. ЗЈН испуњавају заједно, осим ако Наручилац из оправданих разлога не одреди другачије. Услов из члана 75.став.1. Тачка 5. ЗЈН дужан је да испуни понуђач из групе понуђача којем је поверено извршење дела набавке, за који је неопходна испуњеност тог услова.
- 1.18. **Саставни део заједничке понуде је споразум** којим се понуђачи из групе међусобно и према Наручиоцу обавезују на извршење јавне набавке, а који обавезно садржи податке о:  
1) податке о члану групе који ће бити носилац посла, односно који ће поднети понуду и који ће заступати групу понуђача пред наручиоцем и  
2) опис послова сваког од понуђача из групе понуђача у извршењу уговора.
- 1.19. Понуђачи који поднесу заједничку понуду одговарају неограничено солидарно према Наручиоцу.
- 1.20. Наручилац може да тражи од чланова групе понуђача да у понудама наведу имена и одговарајуће професионалне квалификације лица која ће бити одговорна за извршење уговора.
- 1.21. Задруга понуду може поднети самостално у своје име, а за рачун задругара или заједничку понуду у име задругара. Ако задруга подноси понуду у своје име, за обавезе из поступка јавне набавке и уговора о јавној набавци одговара задруга и задругари у складу са законом. Ако задруга подноси понуду у име задругара, за обавезе из поступка јавне набавке и уговора о јавној набавци неограничено солидарно одговарају задругари.
- 1.22. Уколико понуђач не докаже да испуњава обавезне и додатне услове за учешће у овом поступку јавне набавке, понуда ће бити одбијена као неприхватљива.

## **2. Конкурсна документација – измене, допуне и појашњења конкурсне документације**

- 2.1. Уколико наручилац у року предвиђеном за подношење понуда измени или допуни конкурсну документацију, Наручилац ће без одлагања измене или допуне објавити на Порталу јавних набавки и на својој интернет страници.
- 2.2. Ако наручилац измени или допуни конкурсну документацију осам или мање дана пре истека рока за подношење понуда, дужан је да продужи рок за подношење понуда.
- 2.3. У складу са чланом 63. став 2. ЗЈН заинтересовано лице може у писаном облику тражити од наручиоца додатне информације или појашњења у вези са припремањем понуде, при чему може да укаже наручиоцу и на евентуално уочене недостатке и неправилности у конкурсној документацији, и то најкасније 5 (пет) дана пре истека рока за подношење понуда, на адресу Кнегиње Љубице 29, 11000 Београд или путем факса број +381 11 366 4087 са назнаком «За набавку број **ВНД-40/19**», као и електронским путем на е-mail [marijana.stojanovic@gsp.co.rs](mailto:marijana.stojanovic@gsp.co.rs); са истомознаком. Наручилац ће одговор објавити на Порталу јавних набавки, Порталу јавних набавки града Београда и интернет страници Наручиоца у року од 3 (три) дана од дана пријема захтева. *Уколико последњи дан рока за објаву објашњења садржаја конкурсне документације пада у суботу, недељу, на државни празник или на дан када служба Наручиоца не ради, рок истиче првог наредног радног дана.*  
*Уколико понуђач захтев за додатне информације или појашњења у вези са припремањем понуде достави након 15 часова сматраће се да их је Наручилац примио првог наредног радног дана од кога почиње да тече законски рок за достављање одговора (нпр. уколико понуђач достави захтев за додатне информације и појашњења у вези са припремањем понуде у петак у 15,15 часова, сматраће*

*се да их је доставио у понедељак, осим уколико је реч о државном празнику или када служба наручиоца не ради, кад ће то бити први наредни радни дан).*

- 2.4. Тражење појашњења или додатних информација у вези са припремањем понуда, није дозвољено телефонским путем.
- 2.5. Ако је документ из поступка јавне набавке достављен од стране Наручиоца или понуђача путем факса или електронске поште, страна која је извршила достављање дужна је од друге стране да захтева да на исти начин потврди пријем тог документа, што је друга страна дужна и да учини када је то неопходно као доказ да је достављање извршено.
- 2.6. По истеку рока за подношење понуда, Наручилац не може да мења, нити да допуњује конкурсну документацију.

### **3. Језик понуде**

- 3.1. Понуђачи сачињавају понуду на српском језику према захтевима из конкурсне документације.
- 3.2. Уколико понуђачи доставе делове понуде на страном језику (документа којима се доказује испуњеност обавезних и додатних услова, захтеваних Конкурсном документацијом), а уколико би Наручилац у поступку прегледа и оцене понуде утврдио да би део понуде требало да буде преведен на српски језик, одредиће понуђачу примерен рок (не дужи од 7 дана) у коме је дужан да изврши превод тог дела понуде, на српски језик, оверен од стране судског тумача.
- 3.3. За делове понуде који су на страном језику (техничка документација и сертификати) а уколико би Наручилац у поступку прегледа и оцене понуде утврдио да би део понуде требало да буде преведен на српски језик, одредиће понуђачу примерен рок (не дужи од 15 дана) у зависности од обима документације, у коме је дужан да изврши превод тог дела понуде на српски језик, оверен од стране судског тумача.
- 3.4. У случају спора, релевантна је је верзија понуде дата на српском језику.

### **4. Подношење понуда, измене понуде и опозив понуде**

- 4.1. Понуда мора бити припремљена и поднета у складу са позивом за подношење понуда и Конкурсном документацијом.
- 4.2. Понуђач понуду подноси непосредно или путем поште. Понуда се подноси у затвореној коверти или кутији, затвореној на начин да се приликом отварања са сигурношћу може утврдити да се први пут отвара.
- 4.3. Понуђач може да поднесе само једну понуду.
- 4.4. Понуђач који је самостално поднео понуду, не може истовремено да учествује у заједничкој понуди или као подизвођач, нити да учествује у више заједничких понуда.
- 4.5. Наручилац је дужан да одбије све понуде које су поднете супротно забрани из претходног става (тач.4.4), сходно члану 87.став 5. ЗЈН.
- 4.6. У року за подношење понуда, понуђач може да измени, допуни или опозове своју понуду, на начин одређен за подношење понуда, односно тако што ће у затвореној коверти доставити допуну понуде са назнаком **"ДОПУНА/ИЗМЕНА ПОНУДЕ ЗА ЈАВНУ НАБАВКУ БР. ВНД-40/19"**. Допуна понуде мора бити достављена наручиоцу пре истека рока за подношење понуда на начин одређен за подношење понуда. У случају да понуђач жели да опозове достављену понуду, потребно је да опозив понуде достави наручиоцу пре истека рока за подношење понуда у затвореној коверти са назнаком **"ОПОЗИВ ПОНУДЕ ЗА ЈАВНУ НАБАВКУ БР. ВНД-40/19"**. Понуђач не може да опозове понуду након истека рока за подношење понуда.
- 4.7. Документација дата у понуди, по окончаном поступку, не враћа се понуђачу (изузев достављеног средства обезбеђења).

### **5. Трошкови припремања понуде**

- 5.1. Трошкове припреме и подношења понуде сноси искључиво понуђач и не може тражити од наручиоца накнаду трошкова.
- 5.2. Ако поступак јавне набавке буде обустављен, из разлога који су на страни наручиоца, Наручилац је дужан да понуђачу надокнади трошкове прибављања средства обезбеђења, под условом да је понуђач доставио образац 8 у својој понуди.

## **6. Понуда са варијантама**

- 6.1. Понуде са варијантама у било ком смислу нису дозвољене (варијанте цена, произвођача, начина плаћања или рокова испоруке, начина тј. поступка израде или обраде, гарантних рокова и др.)

## **7. Поверљивост процеса**

- 7.1. Процес оцењивања понуда до момента доношења одлуке сматра се поверљивим.
- 7.2. Информације које се односе на преглед, појашњење, оцењивање и поређење понуда, као и препорука за доделу уговора неће бити откривени понуђачима, нити било којој другој особи која није службено укључена у овај процес док се не донесе одлука о исходу тендера.
- 7.3. Свако настојање понуђача или његових агената да утичу на Наручиочево оцењивање понуда или одлуку о избору резултираће **ОДБИЈАЊЕМ** његове понуде.

## **8. Додатна објашњења, контрола и допуштене исправке**

- 8.1. Ради помоћи у прегледу, вредновању и упоређивању понуда, Наручилац може, у складу са одредбама чл. 93. став 1. ЗЈН, тражити од сваког понуђача додатна објашњења његове понуде, а може да врши контролу и (увид) код понуђача односно његовог подизвођача.
- 8.2. Наручилац не може да захтева, дозволи или понуди промену елемената понуде који су од значаја за примену критеријума за доделу уговора, односно промену којом би се понуда која је неодговарајућа или неприхватљива, учинила одговарајућом, односно прихватљивом, осим ако другачије не пролази из природе поступка јавне набавке.
- 8.3. Наручилац може уз сагласност понуђача да изврши исправке рачунских грешака уочених приликом разматрања понуде по окончаном поступку отварања понуда.
- 8.4. У случају разлике између јединичне и укупне цене, меродавна је јединична цена.
- 8.5. Уколико се понуђач не сагласи са исправком рачунских грешака, таква понуда биће оцењена као неприхватљива.

## **9. Неуобичајено ниска цена**

- 9.1. Наручилац може да одбије понуду због неуобичајено ниске цене, сходно члану 92. став 1. ЗЈН.
- 9.2. Уколико Наручилац оцени да понуда садржи неуобичајено ниску цену, дужан је да од Понуђача захтева детаљно образложење свих њених саставних делова које сматра меродавним сходно члану 92. став 3. ЗЈН.
- 9.3. За одговор из тачке 9.2 Наручилац ће понуђачу оставити рок од 5 дана од дана пријема захтева, за достављање разјашњења.
- 9.4. Наручилац је дужан да по добијању образложења из претходне тачке, провери меродавне саставне елементе понуде.

## **10. Критеријум за доделу уговора**

Критеријум за доделу уговора је економски најповољнија понуда, а елементи критеријума за пондерисање су:

Понуђена цена (укупна вредност понуде) 45 пондера; Рок испоруке 45 пондера; Тип мењача 10 пондера; Разрада критеријума:

### **Понуђена цена (укупна вредност понуде) 45 пондера**

Најнижа понуђена цена (укупна вредност понуде) се пондерише са 45 пондера, а остале цене/понуде се рачунају према следећој формули:

(Најнижа понуђена цена / понуђена цена из разматране понуде) x 45;

### **Рок испоруке 45 пондера**

Најкраћи рок испоруке се пондерише са 45 пондера, а остали рокови испоруке/понуде се рачунају према следећој формули:

(Најкраћи рок испоруке / рок испоруке из разматране понуде) x 45;

### **Тип мењача 10 пондера**

Уколико понуђач у понуди нуди тип мењача са 6+1 степена преноса пондерише се са 10 пондера

Уколико понуђач у понуди нуди тип мењача са 4+1 степена преноса пондерише се са 5 пондера

## **11. Разлози за одбијање понуде**

11.1. Понуда ће бити одбијена:

- (1) уколико поседује битне недостатке
- (2) уколико није одговарајућа
- (3) уколико ограничава права Наручиоца
- (4) уколико условљава права Наручиоца
- (5) уколико ограничава обавезе понуђача

11.2. Наручилац може донети Одлуку о додели уговора понуђачу чија понуда садржи понуђену цену већу од процењене вредности јавне набавке ако није већа од упоредиве тржишне цене и ако су понуђене цене у свим одговарајућим понудама веће од процењене вредности јавне набавке.

11.3. Битни недостаци понуде су:

- (6) уколико понуђач не докаже да испуњава обавезне услове за учешће
- (7) уколико понуђач не докаже да испуњава додатне услове (у случају када су додатни услови прописани Конкурсном документацијом)
- (8) уколико понуђач није доставио тражено средство обезбеђења
- (9) уколико је понуђени рок важења понуде краћи од прописаног
- (10) уколико понуда садржи друге недостатке због којих није могуће утврдити стварну садржину понуде или није могуће упоредити је са другим понудама

11.4. Благовремена понуда је понуда која је примљена од стране наручиоца у року одређеном у позиву за подношење понуда.

11.5. Одговарајућа понуда је понуда која је благовремена и за коју је утврђено да потпуно испуњава све техничке спецификације.

11.6. Прихватљива понуда је понуда која је благовремена, коју наручилац није одбио због битних недостатака, која је одговарајућа, која не ограничава, нити условљава права наручиоца или обавезе понуђача и која не прелази износ процењене вредности јавне набавке.

## **12. Увид у документацију**

12.1. Понуђач има право да изврши увид у документацију о спроведеном поступку јавне набавке после доношења одлуке о додели уговора, односно одлуке о обустави поступка о чему може поднети писмени захтев наручиоцу.

12.2. Наручилац је дужан да лицу из претходног става, омогући увид у документацију и копирање документације из поступка о трошку подносиоца захтева, у року од два дана од дана пријема писаног захтева, уз обавезу да заштити податке у складу са чланом 15. ЗЈН.

## **13. Захтев за заштиту права**

13.1. Захтев за заштиту права подноси се Наручиоцу, а копија се истовремено доставља Републичкој комисији за заштиту права у поступцима јавних набавки (у даљем тексту: Републичка комисија).

13.2. Захтев за заштиту права може се поднети у току целог поступка јавне набавке, против сваке радње наручиоца, осим ако ЗЈН није другачије одређено.

13.3. Захтев за заштиту права којим се оспорава врста поступка, садржина позива за подношење понуда или конкурсне документације сматраће се благовременим ако је примљен од стране наручиоца најкасније седам дана пре истека рока за подношење понуда, без обзира на начин достављања и уколико је подносилац захтева у складу са чланом 63. став 2. овог закона указао наручиоцу на евентуалне недостатке и неправилности, а наручилац исте није отклонио.

13.4. Захтев за заштиту права којим се оспоравају радње које наручилац предузме пре истека рока за подношење понуда, а након истека рока од седам дана, сматраће се благовременим уколико је поднет најкасније до истека рока за подношење понуда.

13.5. После доношења одлуке о додели уговора, одлуке о закључењу оквирног споразума и одлуке о обустави поступка, рок за подношење захтева за заштиту права је десет дана од дана објављивања одлуке на Порталу јавних набавки, а пет дана од доношења одлуке о додели уговора на основу оквирног споразума у складу са чланом 40а овог закона.



- 13.6. Захтевом за заштиту права не могу се оспоравати радње наручиоца предузете у поступку јавне набавке ако су подносиоцу захтева били или могли бити познати разлози за његово подношење пре истека рока за подношење захтева из члана 149. ст. 3. и 4. ЗЈН, а подносилац захтева га није поднео пре истека тог рока.
- 13.7. Ако је у истом поступку јавне набавке поново поднет захтев за заштиту права од стране истог подносиоца захтева, у том захтеву се не могу оспоравати радње наручиоца за које је подносилац захтева знао или могао знати приликом подношења претходног захтева.
- 13.8. Наручилац објављује обавештење о поднетом захтеву за заштиту права на Порталу јавних набавки и на својој интернет страници најкасније у року од два дана од дана пријема захтева за заштиту права.
- 13.9. У случају поднетог захтева за заштиту права наручилац не може донети одлуку о додели уговора, одлуку о закључењу оквирног споразума, одлуку о признавању квалификације и одлуку о обустави поступка, нити може закључити уговор о јавној набавци пре доношења одлуке о поднетом захтеву за заштиту права, осим у случају преговарачког поступка из члана 36. став 1. тачка 3) овог закона.
- 13.10. Одговорно лице наручиоца може донети одлуку да наручилац предузме активности наведене у претходном ставу пре доношења одлуке о поднетом захтеву за заштиту права, када би задржавање активности наручиоца у поступку јавне набавке, односно у извршењу уговора о јавној набавци проузроковало велике тешкоће у раду или пословању наручиоца које су несразмерне вредности јавне набавке, а која мора бити образложена.
- 13.11. Републичка комисија, на предлог наручиоца, може дозволити наручиоцу да предузме наведене активности из става 13.9. пре доношења одлуке о поднетом захтеву за заштиту права, када би задржавање активности наручиоца у поступку јавне набавке, односно у извршењу уговора о јавној набавци значајно угрозило интерес Републике Србије.
- 13.12. Одредбама члана 151. ЗЈН одређено је шта захтев за заштиту права садржи.
- 13.13. Ако поднети захтев за заштиту права не садржи све обавезне елементе из члана 151. став 1., наручилац ће такав захтев одбацити закључком.
- 13.14. Против закључка наручиоца из члана 151. став 2. ЗЈН подносилац захтева може у року од три дана од дана пријема закључка поднети жалбу Републичкој комисији, док копију жалбе истовремено доставља наручиоцу.
- 13.15. Сходно одредбама члана 156. ЗЈН, подносилац захтева за заштиту права је дужан да на Рачун буџета Републике Србије број: 840-30678845-06 уплати таксу у износу од:
- 250.000,00 динара ако се захтев за заштиту права подноси пре отварања понуда и ако је процењена вредност већа од 120.000.000 динара;
  - 0,1 % процењене вредности јавне набавке, односно понуђене цене понуђача којем је додељен уговор, ако се захтев за заштиту права подноси након отварања понуда и ако је та вредност већа од 120.000.000,00 динара.
- Шифра плаћања: 153 или 253; позив на број: **ВНД-40/19**; сврха уплате: Такса за ЗЗП; ЈКП ГСП Београд са знаком набавке бр. **ВНД-40/19**; Корисник: Буџет Републике Србије.
- 13.16. Увид у ближе информације о подношењу захтева за заштиту права понуђачи могу извршити на сајту Републичке Комисије за заштиту права у поступцима јавних набавки - <http://www.kjn.gov.rs/ci/uputstvo-o-uplati-republicke-administrativne-takse.html>.

#### **14. Предност за добро домаћег порекла**

- 14.1. У случају примене критеријума најниже понуђене цене, а у ситуацији када постоје понуде понуђача који нуде добра домаћег порекла и понуде понуђача који нуде добра страног порекла, наручилац ће изабрати понуду понуђача који нуди добро домаћег порекла под условом да његова понуђена није преко 5 % већа у односу на најнижу понуђену цену понуђача који нуди добра страног порекла, сходно чл. 86. став 4. ЗЈН. Уверење се мора односити на Наручиоца, број јавне набавке, назив предмета јавне набавке и мора бити издато на основу спецификације Наручиоца из техничких услова.
- 14.2. У понуђену цену страног понуђача урачунавају се и царинске даџбине.
- 14.3. Када понуђач достави доказ да нуди добра домаћег порекла, наручилац ће пре рангирања понуда, позвати све остале понуђаче чије су понуде оцењене као прихватљиве да се изјасне да ли нуде добра домаћег порекла и да доставе доказ.
- 14.4. Доказ о домаћем пореклу добара која се нуде у поступку јавне набавке, доставља се уз понуду. Доказ о домаћем пореклу добара издаје Привредна комора Србије на писани захтев подносиоца захтева, у

складу са прописима којима се уређује царински систем, сходно Правилнику о начину доказивања испуњености услова да су понуђена добра домаћег порекла (Сл. гл. РС 33/2013).

- 14.5. Предност дата домаћим понуђачима, који нуде добра домаћег порекла, остварује се само у односу на државе које нису чланице ЕУ, у складу са одредбама члана 86. став 1.-4. ЗЈН (предност се не примењује у односу на државе потписнице СЕФТА споразума, сходно члану 86. став 10. ЗЈН).

## **15. Поверљивост понуде**

- 15.1. Понуђач не може да означи поверљивим следеће податке:
- Цене из понуде, опцију понуде, рок испоруке, услове и начин плаћања и гарантни период
  - Произвођача понуђених добара, марку, тип и ознаку понуђеног аутобуса, каталожке бројеве произвођача и земљу порекла
  - Доказе о испуњености услова из члана 75. и 76. ЗЈН.
- 15.2. Податке које сматра поверљивим треба осенчити и написати «поверљиво». Уколико је цео документ (цео лист) поверљив у заглављу документа написати поверљиво и оверити печатом.
- 15.3. Податке које понуђач означи поверљивим, означава само поверљивост податка у односу на остале учеснике на тендеру, а не може да значи поверљивост у односу на Наручиоца.
- 15.4. Наручилац је дужан да чува све податке о понуђачима садржане у понуди које је као такве, у складу са законом, понуђач означио као поверљиве.
- 15.5. Наручилац је дужан да одбије давање информације која би значила повреду поверљивости података добијених у понуди.
- 15.6. Наручилац је дужан да чува као пословну тајну имена, заинтересованих лица, понуђача и подносилаца пријава, као и податке о поднетим понудама, односно пријавама, до отварања понуда, односно пријава.
- 15.7. Неће се сматрати поверљивим докази о испуњености обавезних услова, цена и други подаци из понуде који су од значаја за примену елемената критеријума и рангирање понуде.
- 15.8. Наручилац у конкурсној документацији може захтевати заштиту поверљивости података које понуђачима ставља на располагање, укључујући и њихове подизвођаче.
- 15.9. Наручилац може условити преузимање конкурсне документације потписивањем изјаве или споразума о чувању поверљивих података уколико ти подаци представљају пословну тајну у смислу закона којим се уређује заштита пословне тајне или представљају тајне податке у смислу закона којим се уређује тајност података.
- 15.10. Лице које је примило податке одређене као поверљиве дужно је да их чува и штити, без обзира на степен те поверљивости.

## **16. Попуњавање образаца**

- 16.1. Обрасци дати у конкурсној документацији попуњавају се, потписују и оверавају од стране овлашћеног лица понуђача или овлашћеног представника понуђача у случају подношења заједничке понуде.
- 16.2. Попуњавање образаца и Модела уговора није дозвољено графитном оловком, пенкалом или фломастером. Уколико понуђач начини грешку у попуњавању образаца датих у конкурсној документацији, свака исправка (бељење или подебљавање бројева и слова) мора бити оверена и парафирана од стране одговорног лица понуђача.
- 16.3. Уколико понуђач наступа са Групом понуђача (заједничка понуда), попуњавање, потписивање и овера образаца у конкурсној документацији врши се у складу са споразумом којим се понуђачи из групе међусобно и према наручиоцу обавезују на извршење јавне набавке, а који је саставни део заједничке понуде (**осим образаца 7 и 9 који морају потписати сви чланови групе посебно - наведене образце копирати онолико пута колико има понуђача у Заједничкој понуди**).
- 16.4. Уколико понуђач наступа са подизвођачем, попуњавање, потписивање и оверу образасца у конкурсној документацији врши понуђач.

## **17. Присуствовање јавном отварању понуда**

- 17.1. Отварање понуда је јавно.
- 17.2. Пре почетка отварања понуда, представник понуђача који ће присуствовати поступку отварања понуда и активно учествовати, дужан је да Комисији за јавну набавку преда писано пуномоћје/овлашћење.
- 17.3. Пуномоћје/овлашћење на основу кога ће присутни представник доказати овлашћење за активно учешће у поступку јавног отварања понуда (увид у понуде, давање примедби на поступак отварања, оверавање пристиглих понуда, потписивање и преузимање Записника по завршеном отварању, итд...) мора бити оверено печатом и потписано од стране овлашћеног лица понуђача.
- 17.4. Уколико представник понуђача не достави наведено пуномоћје/овлашћење, представник ће бити третиран као општа јавност и неће моћи да активно учествују у поступку отварања.
- 17.5. Уколико отварању понуда присуствује законски заступник понуђача, неопходно је да се као такав легитимише путем извода из АПР-а и личног документа (лична карта, пасош, возачка дозвола и др.). Уколико понуђач не достави наведени извод из АПР-а, Комисија ће, пре почетка отварања понуда, извршити проверу податка на сајту Агенције за привредне регистре.

## **18. Рок за закључење уговора**

- 18.1. Ако заједничка понуда буде оцењена као најповољнија понуда, Наручилац ће пре закључења уговора о финансијском лизингу тражити од групе понуђача да поднесу правни акт којим се обавезују на заједничко извршење набавке – Уговор о испоруци, у свему према спецификацији из ове конкурсне документације и датој понуди, закључен између чланова групе понуђача – даваоца лизинга и испоручиоца предмета лизинга. Уговор о испоруци давалац и испоручилац лизинга треба да закључе у року који не може бити дужи од 10 дана рачунајући од дана када Одлука о додели уговора постане коначна, а о чему ће бити обавештени од стране Наручиоца (десет дана рачунајући од дана када истекне рок за подношење захтева за заштиту права).
- 18.2. Прималац лизинга потписивањем одобрава Уговор о испоруци у делу који се односи на одређење предмета лизинга, цену, место, рок и начин испоруке предмета лизинга, као и друге услове који се тичу његових интереса.
- 18.3. Уговор о испоруци мора бити усклађен у свему према захтевима Наручиоца из Конкурсне документације и усвојеној понуди, а посебно у погледу обавеза испоручиоца пре и након испоруке аутобуса.
- 18.4. Уговор о финансијском лизингу се закључује најкасније 10 дана пре истека рока за испоруку возила.
- 18.5. Понуђач је дужан да потписани Уговор о финансијском лизингу достави наручиоцу у року не дужем од пет дана рачунајући од дана када му је достављен уговор на потписивање, осим у случају оправданих разлога, тј, објективних околности када рок може бити дужи о чему је понуђач дужан обавестити наручиоца.
- 18.6. Уговор о испоруци може се закључити и пре истека рока за подношење захтева за заштиту права ако је поднета само једна понуда.
- 18.7. Уколико Наручилац не достави потписан Уговор понуђачу у року из става 18.5., понуђач није дужан да потпише уговор што се неће сматрати одустајањем од понуде и не може због тога сносити било какве последице, осим ако је поднет благовремен захтев за заштиту права.
- 18.8. Уколико понуђач не достави потписан уговор у року не дужем од пет дана рачунајући од дана када му је достављен уговор на потписивање, осим у случају околности из тач. 18.6., сматраће се да је одустао од потписивања уговора и наручилац ће реализовати достављено средство обезбеђења за озбиљност понуде.

## **19. Валута и начин на који мора бити наведена и изражена цена у понуди и начин промене уговорене цене**

- 19.1. Вредности се у понуди исказују у српским динарима.
- 19.2. Вредности у понуди могу бити исказане у еврима.
- 19.3. Понуђач се мора определити за једну од наведених валута и у том случају мора све вредности у понуди исказати у истој валути.

- 19.4. За прерачун цене у динаре користиће се средњи девизни курс Народне банке Србије на дан када је започето отварање понуда.
- 19.5. Укупна вредност понуде треба да садржи све трошкове. У укупну вредност понуде морају бити урачунати сви трошкови (царина, транспорт и сви други трошкови који су везани за реализацију уговорених обавеза) и они се не могу посебно исказивати ван понуђене цене, фактурисати нити наплаћивати.
- 19.6. Ако понуђена цена укључује увозну царину и друге дажбине, понуђач је дужан да тај део одвојено искаже у динарима.
- 19.7. Укупна вредност понуде укључује и лизинг накнаду и друге трошкове који настају закључењем уговора о финансијском лизингу.
- 19.8. Цене морају бити исказане на паритету FCO локација Купца
- 19.9. Понуђене цене морају бити фиксне и непроменљиве све до коначне реализације предмета јавне набавке.
- 19.10. Промена вредности уговорене каматне стопе, односно промена висине лизинг накнаде, за време важења уговора није дозвољена.
- 19.11. Наручилац може пре истека уговореног рока, исплатити целокупан износ преостале лизинг накнаде. Наручилац је дужан да Даваоца лизинга обавести о намери превремене отплате најкасније 90 дана пре дана отплате.
- 19.12. Трошак превремене отплате преостале лизинг накнаде обрачунаће се на следећи начин: у одређеном % неамортизоване вредности предмета лизинга у складу са понудом понуђача
- 20. Поштовање обавеза које приилазе из важећих прописа о заштити на раду, запошљавању и условима рада и заштите животне средине и да нема забрану обављања делатности која је на снази у време подношења понуда**
- 20.1. Понуђач је дужан да при састављању своје понуде поштује обавезе које произилазе из важећих прописа о заштити на раду, запошљавању и условима рада, заштити животне средине, да нема забрану обављања делатности која је на снази у време подношења понуде.
- 21. Негативне референце**
- 21.1. Сходно члану 82. Закона о јавним набавкама (Службени гласник РС број 124/12,14/15 и 68/15), Наручилац може одбити понуду понуђача уколико поседује доказ да је понуђач у претходне три године пре објављивање позива за подношење понуда у поступку јавне набавке:
- 1) поступао супротно забрани из чл. 23. и 25. ЗЈН
  - 2) учинио повреду конкуренције;
  - 3) доставио неистините податке у понуди или без оправданих разлога одбио да закључи уговор о јавној набавци, након што му је уговор додељен;
  - 4) одбио да достави доказе и средства обезбеђења на шта се у понуди обавезао.
- 21.2. Наручилац може одбити понуду уколико поседује доказ који потврђује да понуђач није испуњавао своје обавезе по раније закљученим уговорима о јавним набавкама који су се односили на добра која су предмет ове набавке, за период од претходне три године пре објављивање позива за подношење понуда.
- Доказ из става 1. ове тачке може бити:
- 1) правоснажна судска одлука или коначна одлука другог надлежног органа;
  - 2) исправа о реализованом средству обезбеђења испуњења обавеза у поступку јавне набавке или испуњења уговорних обавеза;
  - 3) исправа о наплаћеној уговорној казни;
  - 4) рекламације потрошача, односно корисника, ако нису отклоњене у уговореном року;
  - 5) извештај надзорног органа о изведеним радовима који нису у складу са пројектом, односно уговором;
  - 6) изјава о раскиду уговора због неиспуњења битних елемената уговора дата на начин и под условима предвиђеним законом којим се уређују облигациони односи;
  - 7) доказ о ангажовању на извршењу уговора о јавној набавци лица која нису означена у понуди као подизвођачи, односно чланови групе понуђача;
- 21.3. Наручилац може одбити понуду ако поседује доказ из тачке 21.2. став 2. 1) ове тачке (правоснажна судска одлука или коначна одлука другог надлежног органа) који се односи на поступак који је спровео или уговор који је закључио и други наручилац ако је предмет јавне набавке истоврстан.
- 22. Измене података код понуђача, пре закључења Уговора**
- 22.1. Уколико након отварања понуда дође до промене у пословном имену понуђача, седишту понуђача (улица, број), правној форми, промени генералног директора/директора, односно лица које ће потписати Уговор, понуђач мора одмах о томе обавестити Наручиоца писаним путем на адресу Кнегиње Љубице 29, 11000 Београд.

**23. Измена уговора о јавној набавци**

- 22.1 Наручилац може након закључења уговора о јавној набавци без спровођења поступка јавне набавке повећати обим предмета набавке, с тим да се вредност уговора може повећати максимално до 5% од укупне вредности првобитно закљученог уговора, при чему укупна вредност повећања уговора не може да буде већа од 5.000.000,00 динара.
- 22.2 Након закључења уговора о јавној набавци наручилац може да дозволи промену битних елемената уговора из објективних разлога који морају бити јасно и прецизно одређени у конкурсној документацији, уговору о јавној набавци, односно предвиђени посебним прописима. Променом цене не сматра се усклађивање цене са унапред јасно дефинисаним параметрима у уговору и конкурсној документацији.
- 22.3 У овим случајевима наручилац је дужан да донесе одлуку о измени уговора и да у року од три дана од дана доношења исту објави на Порталу јавних набавки.
- 23.3. Неће се сматрати изменом уговора, исправка рачунских и других техничких грешака у уговору.

**24. Доказ о пореклу испоручених добара**

Изабрани понуђач је у обавези да, у било ком тренутку испоруке, на захтев Наручиоца достави доказ о пореклу испоручених добара.

У циљу провере порекла испоручених добара увозног порекла Наручилац задржава право да од изабраног понуђача захтева да Наручиоцу достави Пакинг листу и Царинску исправу.

## **IX ОБРАЗАЦ ПОНУДЕ И ОСТАЛИ ОБАВЕЗНИ ОБРАСЦИ КОЈЕ ЈЕ ПОНУЂАЧ ДУЖАН ДА ДОСТАВИ УЗ ПОНУДУ**

### **Напомена: ПОНУДА мора бити достављена на ОБРАСЦИМА 1-12 или на обрасцима идентичне садржине**

#### **1) ОПШТИ ПОДАЦИ О ПОНУЂАЧУ (ДАВАОЦУ ЛИЗИНГА И ИСПОРУЧИОЦУ ПРЕДМЕТА ЛИЗИНГА) - Образац 1 и 1а**

Образац општих података о понуђачу попуњава, потписује и оверава понуђач (даваоц лизинга и испоручилац предмета лизинга) или овлашћени представник понуђача заједничке понуде - Образац 1 и 1а.

Уз Образац 1 доставља се споразум којим се понуђачи из групе међусобно и према наручиоцу обавезују на извршење јавне набавке, а који обавезно садржи податке о:

- 1) податке о члану групе који ће бити носилац посла, односно који ће поднети понуду и који ће заступати групу понуђача пред наручиоцем и
- 2) опис послова сваког од понуђача из групе понуђача у извршењу уговора.

#### **2) ОБРАЗАЦ ПОНУДЕ - Образац 2.**

У обрасцу понуде понуђач мора да попуни све захтеване податке.

Све стране обрасца 2 попуњава, потписује и оверава понуђач (даваоц лизинга и испоручилац предмета лизинга) или овлашћени представник понуђача заједничке понуде.

##### **а) Цене у понуди**

Вредности се у понуди исказују у српским динарима.

Вредности у понуди могу бити исказане у еврима.

Понуђач се мора одредити за једну од наведених валута и у том случају мора све вредности у понуди исказати у истој валути.

За прерачун цене у динаре користиће се средњи девизни курс Народне банке Србије на дан када је започето отварање понуда.

Укупна вредност понуде треба да садржи све трошкове. У укупну вредност понуде морају бити урачунати сви трошкови (царина, транспорт, дијагностички уређаји, радионичка опрема, компоненте, алати и опрема и специјални уређаји према процени Понуђача, обука кадрова, лизинг накнада и сви други трошкови који су везани за реализацију уговорених обавеза) и они се не могу посебно исказивати ван понуђене цене, фактурисати нити наплаћивати.

Ако понуђена цена укључује увозну царину и друге дажбине, понуђач је дужан да тај део одвојено искаже у динарима.

Укупна вредност понуде укључује и лизинг накнаду и друге трошкове који настају закључењем уговора о финансијском лизингу.

Цене морају бити исказане на паритету FCO локација Купца.

Понуђене цене морају бити фиксне и непроменљиве све до коначне реализације предмета јавне набавке.

Промена вредности уговорене каматне стопе, односно промена висине лизинг накнаде, за време важења уговора није дозвољена.

Уколико понуђач у својој понуди наведе попусте и/или посебне погодности, ти попусти/посебне погодности неће бити од утицаја приликом избора најповољније понуде, уколико нису укалкулисани у саму понуду (дату цену).

Уколико цене буду различито исказане у обрасцу понуде (Образац 2), обрасцу структуре цена (Образац 3) и обрасцу модела уговора (Образац 12), меродавним ће се сматрати цене дате у обрасцу понуде (Образац 2)

##### **б) Начин плаћања и рокови плаћања**

Предмет набавке је шестогодишњи финансијски лизинг, са **72 месечне рате** отплате у складу са обрасцем Обрачуна лизинг накнаде (образац 4) и других трошкова који настају закључењем Уговора о финансијском лизингу и Планом отплате финансијског лизинга према понуди понуђача (образац 5).

**На дан примопредаје аутобуса, Наручилац ће даваоцу лизинга уплатити учешће у висини од 15% нето вредности са финансирањем ПДВ-а.**

Лизинг накнаде ће бити исплаћене у **72 месечне рате**, у складу са Обрачуном лизинг накнаде (из обрасца 4) и других трошкова који настају закључењем уговора, као и Планом отплате финансијског лизинга према понуди понуђача (образац 5).

Исплата сваке лизинг накнаде ће се извршити у року датом у Плану отплате понуђача (образац 5) и то без посебно испостављеног рачуна.

## **в) РОКОВИ ИСПОРУКЕ АУТОБУСА, ПРАТЕЋЕ ОПРЕМЕ И ОБУКЕ КАДРОВА КУПЦА**

### **1. Рокови испоруке свих 70 аутобуса:**

Најдужи рок испоруке **за свих 70 аутобуса** који је Наручилац спреман да прихвати је максимално **60 дана** од дана ступања на снагу уговора о испоруци возила.

Уговор о испоруци у смислу рачунања рокова ступа на снагу наредног дана рачунајући од дана када прималац лизинга да сагласност на исти.

Понуда у којој није дат рок испоруке као и понуда која има дужи рок испоруке од максимално захтеваног биће одбијена као неприхватљива.

### **2. Рокови испоруке дијагностике и пратеће опреме:**

#### **Дијагностички уређаји и опрема**

*(са испоруком возила)*

### **3. Рокови обуке кадрова Купца**

#### **Обука за управљање аутобусима:**

*(најкасније 3 дана након испоруке возила)*

#### **Обука за сервисирање и оправљање аутобуса:**

*(најкасније 3 дана након испоруке возила)*

#### **Обука за гарантне услове и експлоатационе ресурсе склопова на возилу:**

*(најкасније 3 дана након испоруке возила)*

#### **Документација о руковању и одржавању возила:**

*(са испоруком возила)*

Наручилац не прихвата никакво додатно условљавање од стране понуђача по питању рока испоруке.

Место испоруке добара је на локацији Наручиоца, Република Србија, Београд, ЈКП ГСП «Београд».

Понуђач сноси све трошкове и ризике у вези са допремањем добара до места опредељења.

### **г) Рок важења понуде (опција понуде)**

Рок важења понуде не може бити краћи од **60 дана** од дана јавног отварања понуда.

Понуда у којој није дат рок важности понуде (опција понуде) као и понуда која има краћи рок важења од минимално захтеваног у претходном ставу биће одбијена као неприхватљива

### **д) Гарантни период**

Минимални гарантни период **на цео аутобус**, који је Наручилац спреман да прихвати је минимум 3 године или 300.000 km рачунајући од датума коначне примопредаје аутобуса (потписивање Протокола о примопредаји аутобуса).

Минимални гарантни период **за шасију и каросерију, подни склоп (без подне облоге)**, који је Наручилац спреман да прихвати је минимум 12 година.

Минимални гарантни период **за боју**, који је Наручилац спреман да прихвати је минимум 6 година.

Минимални гарантни **рок за спољну оплату**, који је Наручилац спреман да прихвати је минимум 8 година.

Минимални гарантни **рок за подну облогу**, који је Наручилац спреман да прихвати је минимум 5 година.

Минимални гарантни **рок за акумулаторе**, који је Наручилац спреман да прихвати је минимум 2 године.

**За склопове и уређаје који нису наведени, гаранција не може бити краћа од понуђене гаранције на цело возило.**

**За оно за шта није наведена гаранција у понуди, примењује се гарантни период дат на цело возило.**

## **3) СТРУКТУРА ЦЕНЕ – Образац 3**

Понуђач уз понуду доставља потписан и оверен печатом Образац структуре цене (Образац 3) у складу са чланом 12. Правилника о обавезним елементима конкурсне документације у поступцима јавних набавки и начину доказивања испуњености услова (Сл.гласник РС 86/15).

Потребно је да понуђач у обрасцу 3 наведе све елементе који утичу на формирање понуђене цене (понуђач сам одлучује које елементе ће навести и исказати).

У обрасцу структуре цене исказују се једнична цена новог соло аутобуса без ПДВ-а, укупна вредност за 69 комада нових соло аутобуса, без ПДВ-а, укупна вредност за дијагностичке уређаје и радионичку опрему и за компоненте, алате и опрему и специјалне уређаје према процени понуђача, без ПДВ-а, остали трошкови, без ПДВ-а (царина, транспорт, обука кадрова), укупна вредност лизинг накнаде и други трошкови који настају закључењем уговора о финансијском лизингу, као и сви други трошкови који су

везани за реализацију уговорених обавеза), без ПДВ-а укупно за свих 69 аутобуса, укупно трошкови који настају закључењем уговора о фин.лизингу у складу са обрасцима 4 и 5 без ПДВ-а, УКУПНА ВРЕДНОСТ ПОНУДЕ БЕЗ ПДВ-А (испорука фцо ЈКП ГСП "Београд", укључујући све трошкове, лизинг накнаду и друге трошкове који настају закључењем уговора о фин.лизингу) за 69 аутобуса и укупна вредност понуде са ПДВ-ом (попуњавати само уколико је цена дата у РСД).

Сматраће се да је сачињен образац структуре цене, уколико су основни елементи понуђене цене садржани у обрасцу понуде.

Уколико Понуђач уз понуду достави потписан и оверен али непопуњен образац структуре цене, понуда неће бити оцењена као неприхватљива уколико су основни елементи понуђене цене садржани у обрасцу понуде.

Понуђач је дужан да потпише и овери печатом образац структуре цене.

Све стране обрасца 3 попуњава, потписује и оверава понуђач (даваоц лизинга и испоручилац предмета лизинга) или овлашћени представник понуђача заједничке понуде.

Цене наведене у Обрасцу 3 морају одговарати ценама наведеним у Обрасцу понуде.

**Уколико Понуђач уз понуду не достави Образац 3 или достави Образац 3 који није потписан и оверен, понуда ће бити оцењена као неприхватљива.**

#### **4) ОБРАЗАЦ ОБРАЧУНА ЛИЗИНГ НАКНАДЕ И ДРУГИХ ТРОШКОВА КОЈИ НАСТАЈУ ЗАКЉУЧЕЊЕМ УГОВОРА О ФИНАНСИЈСКОМ ЛИЗИНГУ – Образац 4**

Образац 4 попуњава, потписује и оверава понуђач (даваоц лизинга и испоручилац предмета лизинга) или овлашћени представник понуђача заједничке понуде.

#### **5) ОБРАЗАЦ ПЛАНА ОТПЛАТЕ ФИНАНСИЈСКОГ ЛИЗИНГА – Образац 5**

Образац 5 попуњава, потписује и оверава понуђач (даваоц лизинга и испоручилац предмета лизинга) или овлашћени представник понуђача заједничке понуде.

Уз образац 5 потребно је доставити комплетан план отплате шестогодишњег финансијског лизинга - потписан и оверен **од стране понуђача - даваоца лизинга.**

#### **6) ОБРАЗАЦ ИНФОРМАТИВНЕ ПОНУДЕ – Образац 6**

Образац 6 попуњава, потписује и оверава понуђач (даваоц лизинга и испоручилац предмета лизинга) или овлашћени представник понуђача заједничке понуде.

#### **7) ИЗЈАВА ПОНУЂАЧА О ПОШТОВАЊУ ОБАВЕЗА ИЗ ВАЖЕЋИХ ПРОПИСА О ЗАШТИТИ НА РАДУ, ЗАПОШЉАВАЊУ И УСЛОВИМА РАДА, ЗАШТИТИ ЖИВОТНЕ СРЕДИНЕ, ДА НЕМА ЗАБРАНУ ОБАВЉАЊА ДЕЛАТНОСТИ КОЈА ЈЕ НА СНАЗИ У ВРЕМЕ ПОДНОШЕЊА ПОНУДА - Образац 7**

Образац изјаве о поштовању обавеза из важећих прописа о заштити на раду, запошљавању и условима рада, заштити животне средине, да нема забрану обављања делатности која је на снази у време подношења понуда, попуњава, потписује и оверава понуђач (даваоц лизинга и испоручилац предмета лизинга) - Образац 7.

**Уколико понуду подноси група понуђача, Изјава мора бити потписана од стране овлашћеног лица сваког понуђача из групе понуђача и оверена печатом (сваки од понуђача доставља посебну изјаву).**

Уколико понуђач у понуди не достави Образац 7 или га не достави на начин како је то захтевано понуда ће бити одбијена као неприхватљива.

#### **8) ОБРАЗАЦ ТРОШКОВА ПРИПРЕМЕ ПОНУДЕ - Образац 8.**

Понуђач може да у оквиру понуде достави укупан износ и структуру трошкова припремања понуде.

Образац 8 попуњава, потписује и оверава понуђач (даваоц лизинга и испоручилац предмета лизинга) или овлашћени представник понуђача заједничке понуде.

Образац треба да садржати трошкове прибављања средстава обезбеђења.

Уколико понуђач у понуди не достави Образац 8 или га не достави на начин како је то захтевано, наручилац неће бити у обавези да надокнади трошкове припремања понуде ако обустави поступак јавне набавке из разлога који су на страни наручиоца.

#### **9) ОБРАЗАЦ ИЗЈАВЕ О НЕЗАВИСНОЈ ПОНУДИ- Образац 9**

Понуђач потписује и оверава печатом, **а у случају заједничке понуде сви чланови групе потписују и оверавају печатом** (даваоц лизинга и испоручилац предмета лизинга), изјаву којом потврђује под пуном материјалном и кривичном одговорношћу, да је понуду поднео независно, без договора са другим понуђачима или заинтересованим лицима - Образац 9.

У случају постојања основане сумње у истинитост изјаве о независној понуди, наручилац ће одмах обавестити организацију надлежну за заштиту конкуренције.



## **10) ОБРАЗАЦ РЕФЕРЕНЦ ЛИСТЕ – ОБРАЗАЦ 10**

Понуђач уз понуду доставља Доказ/Потврде издате на меморандумима крајњег корисника (Купца), издате, оверене печатом и потписане од стране овлашћеног лица крајњег корисника (Купца) да је Понуђач у периоду од претходних 5 година, пре дана јавног отварања понуда, испоручио минимум **10** нископодних соло аутобуса градског типа једном или више купаца.

Образац референц листе може попунити, оверити и потписати само један од понуђача (давалац лизинга или испоручилац предмета лизинга) уколико сам испуњава тражени услов.

У супротном, податке у референц листи могу заједнички навести и давалац лизинга и испоручилац предмета лизинга (како би заједнички испунили тражени услов), с тим што у том случају образац 10 оверавају и потписују и давалац лизинга и испоручилац предмета лизинга.

Образац 10 попуњава, потписује и оверава понуђач (даваоц лизинга и испоручилац предмета лизинга) или овлашћени представник понуђача заједничке понуде.

### **Издате потврде морају да садрже следеће податке:**

- назив и седиште купца;
- назив и седиште произвођача аутобуса;
- количина;
- марка и тип аутобуса;
- датум примопредаје аутобуса између продавца и купца.

Уколико понуђач у понуди не достави Образац 10 или потврде купаца или га не достави на начин како је то захтевано понуда ће бити одбијена као неприхватљива.

## **11) ОБРАЗАЦ ТЕХНИЧКОГ ОПИСА ПОНУЂЕНОГ АУТОБУСА Образац 11**

Образац 11 попуњава, потписује и оверава понуђач (даваоц лизинга и испоручилац предмета лизинга) или овлашћени представник понуђача заједничке понуде.

У обрасцу 11 морају бити попуњени сви захтевани подаци.

## **12) МОДЕЛ УГОВОРА О ФИНАНСИЈСКОМ ЛИЗИНГУ - Образац 12.**

Све стране обрасца **12** попуњава, потписује и оверава понуђач (даваоц лизинга и испоручилац предмета лизинга) или овлашћени представник понуђача заједничке понуде.

Понуђач попуњава заглавље модела уговора (тачка 1 модела уговора), а може да попуни и битне елементе уговора.

Понуђач који је давалац лизинга попуњава, потписује и оверава модел уговора у једном примерку за једно возило, а по избору најповољније понуде групе понуђача чији је он члан, ће се за свако возило које је предмет ове набавке закључити посебан Уговор о финансијском лизингу.

Уколико исти не буду попуњени, а попуњени су у Обрасцу понуде, биће меродавни подаци из понуде.

**ПОНУДА КОЈА НЕ САДРЖИ СВЕ ОБРАСЦЕ, ОСИМ ОБРАЗЦА 1 - ОПШТИ ПОДАЦИ О ПОНУЂАЧУ/ПОДИЗВОЂАЧУ/ЗАЈЕДНИЧКА ПОНУДА (уколико се подаци из образаца 1 могу утврдити из остале документације) или ОБРАЗЦА 8 - ТРОШКОВИ ПРИПРЕМАЊА ПОНУДЕ ИЛИ ОБРАСЦЕ КОЈИ СУ ИДЕНТИЧНИ НАВЕДЕНИМ ОБРАСЦИМА, ДОКАЗЕ И ЗАХТЕВЕ ДЕФИНИСАНЕ КОНКУРСНОМ ДОКУМЕНТАЦИЈОМ БИЋЕ ОДБИЈЕНА КАО НЕПРИХВАТЉИВА. НАРУЧИЛАЦ НЕЋЕ ОДБИТИ ПОНУДУ У СИТУАЦИЈИ КАДА ИЗ ПОНУДЕ МОЖЕ УТВРДИТИ ИСПУЊЕНОСТ ЗАХТЕВАНОГ УСЛОВА (нпр. ако се подаци налазе у једном од образаца, а не налазе се у другом обрасцу).**

## **X УПУТСТВО ЗА ПРИМЕНУ ОДЛУКЕ О МИНИМАЛНИМ УСЛОВИМА ЗА ЗАКЉУЧЕЊЕ УГОВОРА О ФИНАНСИЈСКОМ ЛИЗИНГУ И НАЧИНУ ИСКАЗИВАЊА ЛИЗИНГ НАКНАДЕ И ДРУГИХ ТРОШКОВА КОЈИ НАСТАЈУ ЗАКЉУЧЕЊЕМ ТОГ УГОВОРА**

- 1.** Лизинг накнаду и друге трошкове који настају закључењем уговора о финансијском лизингу (у даљем тексту: лизинг накнада и други трошкови) давалац лизинга исказује при закључењу тог уговора и у информативној понуди, на начин прописан Одлуком о минималним условима за закључење уговора о финансијском лизингу и о начину исказивања лизинг накнаде и других трошкова који настају закључењем тог уговора (у даљем тексту: Одлука) и овим упутством.
- 2.** Лизинг накнада и други трошкови исказују се на обрасцима Обрачун лизинг накнаде и других трошкова који настају закључењем уговора о финансијском лизингу (Образац 4), План отплате финансијског лизинга (Образац 5) и Информативна понуда (Образац 6).
- 3.** Образац 4 садржи следеће елементе:
  - 1) *податке о даваоцу лизинга* - пословно име, седиште, телефон/факс;
  - 2) *датум сачињавања обрачуна;*
  - 3) *податке о примаоцу лизинга* - име, презиме и адресу, односно пословно име и седиште;
  - 4) *податке о предмету лизинга;*
  - 5) *валуту и курс обрачуна;*
  - 6) *износ бруто набавне вредности предмета лизинга;*
  - 7) *износ учешћа*
  - 8) *износ нето финансирања;*
  - 9) *преосталу вредност предмета лизинга;*
  - 10) *износ који се амортизује кроз рате лизинг накнаде*, који је једнак разлици између износа нето финансирања и преостале вредности предмета лизинга;
  - 11) *укупну камату;*
  - 12) *укупан износ рата лизинг накнаде*, који представља збир износа рата лизинг накнаде, односно збир износа који се амортизује кроз рате лизинг накнаде и укупне камате;
  - 13) *број рата лизинг накнаде;*
  - 14) *износ рате лизинг накнаде;*
  - 15) *преглед других трошкова који настају закључењем уговора о финансијском лизингу*, и то: трошкова одобрења - обраде захтева, пореза на додату вредност обрачунатог на трошкове одобрења, пореза на додату вредност обрачунатог на камату садржану у лизинг накнади, трошкова интеркаларне камате, пореза на додату вредност обрачунатог на трошкове интеркаларне камате, трошкова уписа уговора у регистар финансијског лизинга с порезом на додату вредност, трошкова кредитног бироа и осталих трошкова;
  - 16) *висину номиналне каматне стопе;*
  - 17) *висину ефективне стопе лизинг накнаде (ЕЛИН)*, која се обрачунава у складу с тачком 3. овог упутства а исказује се у процентима с две децимале, уз заокруживање друге децимале (пример: ЕЛИН% = x,xx%);
  - 18) *податке о обавези осигурања предмета лизинга*, који се односе на врсту ризика од ког се врши осигурање;
  - 19) *валутну клаузулу* - податак о странијој валути у којој се врши индексирање лизинг накнаде, са одређењем девизног курса по коме се врши плаћање;
  - 20) *право опције* - напомену о постојању права примаоца лизинга да после истека уговора о финансијском лизингу откупи предмет лизинга, са одређењем услова откупа;
  - 21) *превремену отплату* - опис услова превремене отплате лизинг накнаде и опис начина обрачуна трошкова те отплате.
- 4.** При обрачуну ефективне стопе лизинг накнаде, давалац лизинга користи Образац 5 - План отплате финансијског лизинга, који се сачињава уз следеће претпоставке:
  - 1) да ће уговорне стране уредно извршавати своје обавезе;
  - 2) да преузимање предмета лизинга, које врши прималац лизинга, представља његов новчани прилив у висини износа нето финансирања;
  - 3) да нулти период представља период у коме настаје први новчани ток;
  - 4) да новчани прилив примаоца лизинга увек настаје у нултом периоду.
 Образац 5 сачињава се на следећи начин:
  - 1) у колону *Период* уноси се редни број периода у коме је дошло до одређеног новчаног тока, при чему је последњи период - период последњег новчаног тока;
  - 2) у колону *Датум доспећа* уноси се тачан датум доспећа (према календарском броју дана у месецу и 365/366 дана у години);
  - 3) у колону *Износ нето финансирања* уноси се новчани прилив примаоца лизинга у складу с претпоставкама из става 1. ове тачке;
  - 4) у колону *Рата лизинг накнаде* уноси се износ рате лизинг накнаде коју прималац лизинга уплаћује даваоцу лизинга у одређеном периоду;
  - 5) у колону *Амортизована вредност предмета лизинга* уноси се део рате лизинг накнаде из одређеног периода који се односи на отплату износа нето финансирања, при чему последњи период у овој колони садржи и преосталу вредност предмета лизинга ако је она предвиђена уговором о финансијском лизингу;

- 6) у колону *Камата* уноси се део рате лизинг накнаде из одређеног периода који се односи на камату;
- 7) у колону *Друге уплате* уносе се друге уплате примаоца лизинга на рачун даваоца лизинга према периоду настанка, и то уплате по основу:
- трошкова одобрења (обраде захтева),
  - пореза на додату вредност обрачунатог на трошкове одобрења (обраде захтева),
  - пореза на додату вредност обрачунатог на камату садржану у лизинг накнади,
  - трошкова интеркаларне камате,
  - пореза на додату вредност обрачунатог на трошкове интеркаларне камате,
  - трошкова уписа уговора о финансијском лизингу у регистар финансијског лизинга с порезом на додату вредност,
  - трошкова накнаде за опцију откупа предмета лизинга,
  - других трошкова који настају у току реализације посла финансијског лизинга (при чему се у ову колону не уносе плаћања даваоцу лизинга по основу трошкова осигурања предмета лизинга и по основу трошкова кредитног бироа);
- 8) у колону *Неамортизована вредност предмета лизинга* уноси се неотплаћени део износа нето финансирања;
- 9) у колону *Опис* уноси се кратак опис новчаног тока у одређеном периоду;
- 10) у колону *Нето новчани ток* уноси се новчани ток који се састоји од разлике збира података из колона 5, 6, и 7 и података из колоне 3 у одређеном периоду;
- 11) у колону *Дисконтовани нето новчани ток* уноси се дисконтовани износ нето новчаног тока из колоне 10, који се израчунава применом формуле

$$NNT_k \left( 1 + \frac{ELIN}{100} \right)^{-(d/t)}$$

-, при чему је

*NNT<sub>k</sub>* - нето новчани ток у периоду *k*,

*ELIN* - ефективна стопа лизинг накнаде, која је апроксимативно решење једначине

$$\sum_k \left[ NNT_k \left( 1 + \frac{ELIN}{100} \right)^{-(d/t)} \right] = 0$$

-, а

*d/t* - збир (1) броја дана од датума нултог периода до 31. децембра те године, као дела броја дана у години нултог периода, (2) броја година од године новчаног тока који се дисконтује до године нултог периода, али не укључујући те две године, и (3) броја дана од датума почетка новчаног тока који се дисконтује, као дела броја дана у години тог новчаног тока до 31. децембра претходне године. Математичка формула за обрачун *d/t* изражава се на следећи начин:

$$(d/t) = \left[ \frac{yyyy(0)12.31 - dat(0)}{t(0)} \right] + [yyyy(k) - yyyy(0) - 1] + \left[ \frac{dat(k) - (yyyy(k)-1).12.31}{t(k)} \right]$$

$$t(0) = 1 + yyyy(0).12.31 - yyyy(0).01.01$$

$$t(k) = 1 + yyyy(k).12.31 - yyyy(k).01.01, \text{ при чему је}$$

*dat(0)* - датум нултог периода, а *dat(k)* - датум периода у коме је новчани ток који се дисконтује. При дисконтовању нето новчаних токова примењује се календарски број дана у месецу и 365/366 дана у години;

12) у рубрици *Укупно* у колони 11 сабирају се сви дисконтовани нето новчани токови из појединих периода, чији резултат мора бити нула.

За израчунавање ефективне стопе лизинг накнаде по формулама из овог упутства користе се методи покушаја и линеарне интерполације, уз употребу одговарајућег рачунарског програма.

**5.** Образац 6 - Информативна понуда садржи елементе прописане тачком 8. Одлуке.

## **XI ТЕНДЕРСКИ ОБРАСЦИ**

**ОПШТИ ПОДАЦИ О ПОНУЂАЧУ - ДАВАОЦУ ЛИЗИНГА****ОБРАЗАЦ 1****ПОДАЦИ О ПОНУЂАЧУ**

Назив понуђача ( <b>даваоца лизинга</b> )	
Назив и седиште понуђача (улица, број, место)	
Општина	
Генерални директор/директор	
Лице које ће потписати уговор о испоруци и уговор о финансијском лизингу	
Лице за контакт	
Број телефона	
Број факса	
Електронска пошта	
Текући рачун предузећа и назив пословне банке понуђача	
Матични број предузећа	
Порески идентификациони број предузећа	
Тип понуђача (правна форма организације предузећа – ДОО, АД, Јавно предузеће, ортачко, командитно...)	
Организациони део (опционо) Односи се на постојање огранака (да ли је ОЈ, Погон, Јединице...), уколико исти не постоје у оквиру предузећа није потребно ништа уносити.	

ПОНУЂАЧ

(даваоц лизинга и испоручилац предмета лизинга) **ИЛИ** овлашћени  
представник понуђача заједничке понуде

М.П.

**ОПШТИ ПОДАЦИ О ПОНУЂАЧУ – ИСПОРУЧИОЦУ  
ПРЕДМЕТА ЛИЗИНГА****ОБРАЗАЦ 1А****ПОДАЦИ О ПОНУЂАЧУ**

Назив понуђача ( <b>испоручилац предмета лизинга</b> )	
Назив и седиште понуђача (улица, број, место)	
Општина	
Генерални директор/директор	
Лице које ће потписати уговор о испоруци	
Лице за контакт	
Број телефона	
Број факса	
Електронска пошта	
Текући рачун предузећа и назив пословне банке понуђача	
Матични број предузећа	
Порески идентификациони број предузећа	
Тип понуђача (правна форма организације предузећа – ДОО, АД, Јавно предузеће, ортачко, командитно...)	
Организациони део (опционо) Односи се на постојање огранака (да ли је ОЈ, Погон, Јединице...), уколико исти не постоје у оквиру предузећа није потребно ништа уносити.	

ПОНУЂАЧ

(даваоц лизинга и испоручилац предмета лизинга) **ИЛИ** овлашћени  
представник понуђача заједничке понуде

М.П.

## ОБРАЗАЦ ПОНУДЕ

ОБРАЗАЦ 2  
Страна 1/4ПОНУЂАЧ – ДАВАЛАЦ ЛИЗИНГА: \_\_\_\_\_  
(уписати назив)ПОНУЂАЧ – ИСПОРУЧИЛАЦ ПРЕДМЕТА ЛИЗИНГА: \_\_\_\_\_  
(уписати назив)

ПРОИЗВОЂАЧ ПОНУЂЕНОГ АУТОБУСА	
МАРКА ПОНУЂЕНОГ АУТОБУСА	
ТИП ПОНУЂЕНОГ АУТОБУСА	
ОЗНАКА ПОНУЂЕНОГ АУТОБУСА	

## КУПОВИНА НОВИХ СОЛО АУТОБУСА ПУТЕМ ФИНАНСИЈСКОГ ЛИЗИНГА

1	ЈЕДИНИЧНА ЦЕНА НОВОГ СОЛО АУТОБУСА, БЕЗ ПДВ-а	_____
		(унети цену и валуту)
	УКУПНА ВРЕДНОСТ ЗА 70 КОМАДА НОВИХ СОЛО АУТОБУСА, БЕЗ ПДВ-а	_____
		(унети цену и валуту)
2	УКУПНА ВРЕДНОСТ ЗА ДИЈАГНОСТИЧКЕ УРЕЂАЈЕ И СОФТВЕР И ХАРДВЕР ЗА ПРОГРАМИРАЊЕ СИСТЕМА ИНФОРМИСАЊА ПУТНИКА, без ПДВ-а	_____
		(унети цену и валуту)
3	ОСТАЛИ ТРОШКОВИ (ЦАРИНА, ТРАНСПОРТ, ОБУКА КАДРОВА НАРУЧИОЦА) БЕЗ ПДВ-а	_____
		(унети цену и валуту)
4	УКУПНА ВРЕДНОСТ ЛИЗИНГ НАКНАДЕ И ДРУГИ ТРОШКОВИ КОЈИ НАСТАЈУ ЗАКЉУЧЕЊЕМ УГОВОРА О ФИНАНСИЈСКОМ ЛИЗИНГУ, КАО И СВИ ДРУГИ ТРОШКОВИ КОЈИ СУ ВЕЗАНИ ЗА РЕАЛИЗАЦИЈУ УГОВОРЕНИХ ОБАВЕЗА) БЕЗ ПДВ-а УКУПНО ЗА 70 НОВИХ СОЛО АУТОБУСА	_____
		(унети цену и валуту)
УКУПНА ВРЕДНОСТ ПОНУДЕ БЕЗ ПДВ-а (збир укупних вредности 1 – 4)		_____
		(унети цену и валуту)

ПОНУЂАЧ

\_\_\_\_\_

(даваоц лизинга и испоручилац предмета лизинга) **ИЛИ** овлашћени  
представник понуђача заједничке понуде  
М.П.

## ОБРАЗАЦ ПОНУДЕ

ОБРАЗАЦ 2  
Страна 2/4

Опција понуде важи:

\_\_\_\_\_ дана од дана отварања понуда

Понуђени рокови испоруке возила и пратеће опреме:

\_\_\_\_\_ дана рачунајући од дана *ступања на снагу* Уговора о испоруци возила

Р. бр.	Опис ставке:	Количина	Назив произвођача и земља порекла	Каталошки бр./Ознака	Јединична цена без ПДВ-а	Укупна цена, без ПДВ-а
1	<b>Дијагностички уређај за комплетно возило</b> (Дијагностички уређај треба да врши дијагностиковање грешака и мерење радних параметара за комплетно возило и за све системе на возилу путем OBD утичнице и K-линије и то за <b>мотор, EBS, мењач, клима уређај, осветљење возила, грејање и вентилација, систем ослањања, систем врата, итд..</b> )	2				
2	<b>Софтвер и хардвер за програмирање система информисања путника</b> (електронски дисплеј)	1				
<b>УКУПНА ВРЕДНОСТ, БЕЗ ПДВ-а</b>						

ПОНУЂАЧ

(даваоц лизинга и испоручилац предмета лизинга) **ИЛИ** овлашћени представник понуђача заједничке понуде  
М.П.



## ОБРАЗАЦ ПОНУДЕ

ОБРАЗАЦ 2  
Страна 3/4

Понуђени рокови обуке кадрова Купца и достављања документације о руковању и одржавању возила:	ПОНУЂАЧ ПРИХВАТА УСЛОВ НАРУЧИОЦА ЗАОКРУЖИТИ:	
<b>Обука за управљање аутобусима:</b> (најкасније 3 дана након испоруке возила)	ДА	НЕ
<b>Обука за сервисирање и оправљање аутобуса:</b> (најкасније 3 дана након испоруке возила)	ДА	НЕ
<b>Обука за гарантне услове и експлоатационе ресурсе склопова на возилу:</b> (најкасније 3 дана након испоруке возила)	ДА	НЕ
<b>Документација о руковању и одржавању возила:</b> (са испоруком возила)	ДА	НЕ

Понуђени гарантни период:	
Понуђени гарантни период на цело возило је:	_____ године или _____ пређених км
Понуђени гарантни период на шасију и каросерију, подни склоп (без подне облоге) је:	_____ година
Понуђени гарантни период на боју:	_____ година
Понуђени гарантни период за спољну плату је:	_____ година
Понуђени гарантни период за подну облогу је:	_____ година
Понуђени гарантни период за акумулаторе је:	_____ година
За склопове и уређаје који нису наведени, гаранција не може бити краћа од понуђене гаранције на цело возило. За оно за шта није наведена гаранција у понуди, примењује се гарантни период дат на цело возило.	ПОНУЂАЧ ПРИХВАТА УСЛОВ НАРУЧИОЦА ЗАОКРУЖИТИ: ДА                      НЕ

ПОНУЂАЧ

(даваоц лизинга и испоручилац предмета лизинга) **ИЛИ** овлашћени  
представник понуђача заједничке понуде

М.П.

**ОБРАЗАЦ ПОНУДЕ****ОБРАЗАЦ 2**  
**Страна 4/4****Понуђени услови и начин плаћања****УКУПАН БРОЈ РАТА ЛИЗИНГ НАКНАДЕ**

\_\_\_\_\_

Посебне погодности:

Под пуном материјалном и кривичном одговорношћу изјављујем да су понуђени аутобуси произвођача, ознаке, марке и типа и како је и наведено у обрасцу 2.

**ПОНУЂАЧ**

\_\_\_\_\_  
 (даваоц лизинга и испоручилац предмета лизинга) **ИЛИ** овлашћени  
 представник понуђача заједничке понуде  
 М.П.

Овера чланова Комисије Наручиоца
1.
2.
3.
4.
5.
6.
7.

## СТРУКТУРА ЦЕНЕ

## ОБРАЗАЦ 3

## УЧЕШЋЕ ЕЛЕМЕНАТА У СТРУКТУРИ ПОНУЂЕНЕ ЦЕНЕ

ЈЕДИНИЧНА ЦЕНА НОВОГ СОЛО АУТОБУСА, БЕЗ ПДВ-а		_____
		(унети цену и валуту)
УКУПНА ВРЕДНОСТ ЗА 70 КОМАДА НОВИХ СОЛО АУТОБУСА, БЕЗ ПДВ-а		_____
		(унети цену и валуту)
<b>Трошкови који чине укупну цену:</b>		
УКУПНА ВРЕДНОСТ ЗА ДИЈАГНОСТИЧКЕ УРЕЂАЈЕ И ОПРЕМУ, без ПДВ-а		_____
		(унети цену и валуту)
ОСТАЛИ ТРОШКОВИ, БЕЗ ПДВ-а	ЦАРИНА	_____
		(унети цену и валуту)
	ТРАНСПОРТ	_____
		(унети цену и валуту)
	ОБУКА КАДРОВА НАРУЧИОЦА	_____
		(унети цену и валуту)
УКУПНА ВРЕДНОСТ ЛИЗИНГ НАКНАДЕ И ДРУГИ ТРОШКОВИ КОЈИ НАСТАЈУ ЗАКЉУЧЕЊЕМ УГОВОРА О ФИНАНСИЈСКОМ ЛИЗИНГУ, КАО И СВИ ДРУГИ ТРОШКОВИ КОЈИ СУ ВЕЗАНИ ЗА РЕАЛИЗАЦИЈУ УГОВОРЕНИХ ОБАВЕЗА) БЕЗ ПДВ-а УКУПНО ЗА 70 НОВИХ СОЛО АУТОБУСА		_____
		(унети цену и валуту)
<i>укупно трошкови који настају закључењем уговора о фин. лизингу у складу са образцима 4 и 5, без ПДВ-а</i>		_____
		(унети цену и валуту)
УКУПНА ВРЕДНОСТ ПОНУДЕ БЕЗ ПДВ-А (испорука ФСО ЈКП ГСП "Београд", укључујући све трошкове, лизинг накнаду и друге трошкове који настају закључењем уговора о фин. лизингу) за 70 нових соло аутобуса		_____
		(унети цену и валуту)
УКУПНА ВРЕДНОСТ ПОНУДЕ СА ПДВ-ОМ (испорука ФСО ГСП "Београд", укључујући све трошкове, лизинг накнаду и друге трошкове који настају закључењем уговора о фин. лизингу) за 70 нових соло аутобуса		_____
		(уколико је цена изражена у РСД)

ПОНУЂАЧ

\_\_\_\_\_

(даваоц лизинга и испоручилац предмета лизинга) **ИЛИ** овлашћени  
представник понуђача заједничке понуде

М.П.

Сматраће се да је сачињен образац структуре цене, уколико су основни елементи понуђене цене садржани у образцу понуде.

Уколико Понуђач уз понуду достави потписан и оверен али непопуњен образац структуре цене, понуда неће бити оцењена као неприхватљива уколико су основни елементи понуђене цене садржани у образцу понуде.

**Уколико Понуђач уз понуду не достави Образац 3 или достави Образац 3 који није потписан и оверен, понуда ће бити оцењена као неприхватљива.**

**ОБРАЗАЦ ОБРАЧУНА ЛИЗИНГ НАКНАДЕ И ДРУГИХ ТРОШКОВА КОЈИ НАСТАЈУ ЗАКЉУЧЕЊЕМ УГОВОРА О ФИНАНСИЈСКОМ ЛИЗИНГУ****ОБРАЗАЦ 4**  
**Страна 1/2**

Статус у понуди - давалац лизинга		Наручилац:  Јавно комунално предузеће Градско саобраћајно предузеће "Београд" Кнегиње Љубице 29 Београд
Пословно име даваоца лизинга		
Адреса		
Матични број		
ПИБ број		
Број рачуна		
Број телефона		
Број факса		
Електронска пошта		

<b>Прималац лизинга:</b>	
<b>Предмет лизинга:</b>	
<b>Валута и курс обрачуна:</b>	
<b>Датум:</b>	

**Обрачун лизинг накнаде и других трошкова који настају закључењем уговора о финансијском лизингу**

Бруто набавна вредност предмета лизинга		<i>Преглед других трошкова који настају закључењем уговора о финансијском лизингу - ПО ВОЗИЛУ -</i>	
Набавна вредност предмета лизинга		Трошкови одобрења (обrade захтева)	
ПДВ на набавну вредност предмета лизинга		ПДВ на трошкове одобрења	
<b>Учешће (15% нето вредности са финансирањем ПДВ-а)</b>	-	ПДВ на камату садржану у лизинг накнади	
Износ нето финансирања	=	Трошкови интеркаларне камате	
Преостала вредност предмета лизинга	-	Трошкови уписа уговора у регистар финансијског лизинга	
Износ који се амортизује кроз рате лизинг накнаде	=	ПДВ на трошак уписа уговора у регистар финансијског лизинга	
Укупна камата	+	Трошкови кредитног бироа	
Укупан износ рата лизинг накнаде	=	ПДВ на интеркаларну камату	
Број рата лизинг накнаде	/	Остали трошкови	
Износ рате лизинг накнаде	=		
Номинална каматна стопа			
Ефективна стопа лизинг накнаде			

ПОНУЂАЧ

(даваоц лизинга и испоручилац предмета лизинга) **ИЛИ** овлашћени представник понуђача заједничке понуде

М.П.

**ОБРАЗАЦ ОБРАЧУНА ЛИЗИНГ НАКНАДЕ И ДРУГИХ ТРОШКОВА КОЈИ НАСТАЈУ ЗАКЉУЧЕЊЕМ УГОВОРА О ФИНАНСИЈСКОМ ЛИЗИНГУ**

**ОБРАЗАЦ 4  
Страна 2/2**

**Осигурање предмета лизинга**

Прималац лизинга је дужан да на дан преузимања предмета лизинга (примопредаје возила) закључи уговор о осигурању код једне од осигуравајућих компанија и то следећа осигурања: Обавезно осигурање од одговорности, осигурање од крађе у земљи, потпуно каско осигурање које ће покривати све случајеве и ризике предвиђене и дефинисане условима осигуравача.

**Валутна клаузула**

Прималац лизинга извршава сва плаћања у динарској противвредности по средњем курсу Народне банке Србије на дан плаћања.

**Право опције**

Прималац лизинга може пре истека уговореног рока, исплатити целокупан износ преостале лизинг накнаде, под следећим условима:

Прималац лизинга је дужан да Даваоца лизинга обавести о намери превремене отплате најкасније 90 дана пре дана отплате.

Трошак превремене отплате преостале лизинг накнаде обрачунаће се на следећи начин:

У вредности од \_\_\_\_\_% неамортизоване вредности предмета лизинга.

ПОНУЂАЧ

\_\_\_\_\_  
(даваоц лизинга и испоручилац предмета лизинга) **ИЛИ** овлашћени  
представник понуђача заједничке понуде

М.П.

**ОБРАЗАЦ ПЛАНА ОТПЛАТЕ ФИНАНСИЈСКОГ ЛИЗИНГА****ОБРАЗАЦ 5**

<b>Статус у понуди - давалац лизинга</b>		<b>Наручилац:</b>  Јавно комунално предузеће Градско саобраћајно предузеће "Београд"
Пословно име даваоца лизинга		
Адреса		
Матични број		
ПИБ број		
Број рачуна		
Број телефона		
Број факса		
Електронска пошта		
<b>Прималац лизинга:</b>		
<b>Предмет лизинга:</b>		
<b>Валута и курс обрачуна:</b>		
<b>Датум:</b>		

**ПЛАН ОТПЛАТЕ ШЕСТОГОДИШЊЕГ ФИНАНСИЈСКОГ ЛИЗИНГА**

<b>ЕЛИН:</b>	
<b>Номинална каматна стопа:</b>	
<b>Преостала вредност:</b>	

**Напомена:** Исказана ЕЛИН важи на дан израде плана отплате финансијског лизинга.

**Уз образац 5 доставити комплетан план отплате шестогодишњег финансијског лизинга - потписан и оверен од стране понуђача - даваоца лизинга**

ПОНУЂАЧ

(даваоц лизинга и испоручилац предмета лизинга) **ИЛИ** овлашћени  
представник понуђача заједничке понуде

М.П.

**ОБРАЗАЦ ИНФОРМАТИВНЕ ПОНУДЕ****ОБРАЗАЦ 6**

<b>Статус у понуди - давалац лизинга</b>		<b>Наручилац:</b>  Јавно комунално предузеће Градско саобраћајно предузеће "Београд"
Пословно име даваоца лизинга		
Адреса		
Матични број		
ПИБ број		
Број рачуна		
Број телефона		
Број факса		
Електронска пошта		
<b>Прималац лизинга:</b>		
<b>Предмет лизинга:</b>		
<b>Валута и курс обрачуна:</b>		
<b>Датум:</b>		

<b>Бруто набавна вредност предмета лизинга:</b>	
<b>Износ учешћа:</b>	
<b>Број рата лизинг накнаде и период њиховог доспећа:</b>	
<b>Износ рате лизинг накнаде:</b>	
<b>Други трошкови који настају закључењем уговора о финансијском лизингу:</b>	
<b>Номинална каматна стопа:</b>	
<b>Ефективна стопа лизинг накнаде:</b>	

**Осигурање предмета лизинга**

Прималац лизинга је дужан да на дан преузимања предмета лизинга (примопредаје возила) закључи уговор о осигурању код једне од осигуравајућих компанија и то следећа осигурања: Обавезно осигурање од одговорности, осигурање од крађе у земљи, потпуно каско осигурање које ће покривати све случајеве и ризике предвиђене и дефинисане условима осигураваача.

**Валутна клаузула**

Прималац лизинга извршава сва плаћања у динарској противвредности по средњем курсу Народне банке Србије на дан плаћања.

**Право опције**

Прималац лизинга има право да, после истека уговора о финансијском лизингу, предмет лизинга откупи по износу преостале вредности тог предмета од \_\_\_\_\_, уз цену опције од \_\_\_\_\_.

**Превремена отплата**

Прималац лизинга може пре истека уговореног рока, исплатити целокупан износ преостале лизинг накнаде, под следећим условима:

Прималац лизинга је дужан да Даваоца лизинга обавести о намери превремене отплате најкасније 90 дана пре дана отплате.

Трошак превремене отплате преостале лизинг накнаде обрачунаће се на следећи начин: у вредности од \_\_\_\_\_% неамортизоване вредности предмета лизинга.

ПОНУЂАЧ

(даваоц лизинга и испоручилац предмета лизинга) **ИЛИ** овлашћени  
представник понуђача заједничке понуде

М.П.

**ИЗЈАВА ПОНУЂАЧА О ПОШТОВАЊУ ОБАВЕЗА ИЗ ВАЖЕЋИХ ПРОПИСА О ЗАШТИТИ НА РАДУ, ЗАПОШЉАВАЊУ И УСЛОВИМА РАДА, ЗАШТИТИ ЖИВОТНЕ СРЕДИНЕ И ИЗЈАВА ДА НЕМА ЗАБРАНУ ОБАВЉАЊА ДЕЛАТНОСТИ КОЈА ЈЕ НА СНАЗИ У ВРЕМЕ ПОДНОШЊА ПОНУДА**

**ОБРАЗАЦ 7**

## **ИЗЈАВА**

**Под пуном материјалном и кривичном одговорношћу изјављујемо:**

- Да смо приликом састављања понуде поштовали обавезе које произилазе из важећих прописа о заштити на раду, запошљавању и условима рада, заштити животне средине.
- Да немамо забрану обављања делатности која је на снази у време подношења понуде

ПОНУЂАЧ

\_\_\_\_\_  
(даваоц лизинга **И** испоручилац предмета лизинга)  
М.П.

**Напомена:** Уколико понуду подноси група понуђача, Изјава мора бити потписана од стране овлашћеног лица сваког понуђача из групе понуђача и оверена печатом (сваки од понуђача доставља посебну изјаву).



## ОБРАЗАЦ ТРОШКОВА ПРИПРЕМЕ ПОНУДЕ

## ОБРАЗАЦ 8

## Трошкови прибављања средства обезбеђења:

Редни број	Спецификација трошкова прибављања средства обезбеђења	Износ без ПДВ-а (у динарима)	Износ са ПДВ-ом (у динарима)
Укупан износ (без ПДВ-а):			
Укупан износ (са ПДВ-ом):			

**Напомена:** Сходно одредбама члана 88. ЗЈН понуђач може да у оквиру понуде достави укупан износ и структуру трошкова припремања понуде. Трошкове припремања понуде сноси искључиво понуђач и не може тражити од наручиоца накнаду трошкова. Ако је поступак јавне набавке обустављен из разлога који су на страни наручиоца, наручилац је дужан да понуђачу надокнади трошкове прибављања средства обезбеђења, под условом да је понуђач доставио образац 8 у својој понуди.

ПОНУЂАЧ

(даваоц лизинга и испоручилац предмета лизинга) **ИЛИ** овлашћени  
представник понуђача заједничке понуде

М.П.

**ИЗЈАВА О НЕЗАВИСНОЈ ПОНУДИ**

**Образац 9**

**ИЗЈАВА**

Под пуном материјалном и кривичном одговорношћу, потврђујем да сам понуду поднео независно, без договора са другим понуђачима или заинтересованим лицима

ПОНУЂАЧ

\_\_\_\_\_ (даваоц лизинга **И** испоручилац предмета лизинга)

М.П.

**Напомена:** У случају постојања основане сумње у истинитост изјаве о независној понуди, Наручулац ће одмах обавестити организацију надлежну за заштиту конкуренције. Организација надлежна за заштиту конкуренције, може понуђачу, односно заинтересованом лицу изрећи меру забране учешћа у поступку јавне набавке ако утврди да је понуђач, односно заинтересовано лице повредило конкуренцију у поступку јавне набавке у смислу закона којим се уређује заштита конкуренције. Мера забране учешћа у поступку јавне набавке може трајати до три године. Повреда конкуренције представља негативну референцу, у смислу члана 82. став 1. тачка 2. Закона.

**Напомена:** Уколико понуду подноси група понуђача, Изјава мора бити потписана од стране овлашћеног лица сваког понуђача из групе понуђача и оверена печатом (сваки од понуђача доставља посебну изјаву).

**ОБРАЗАЦ РЕФЕРЕНЦ ЛИСТЕ****Образац 10**

Ред. Бр.	Назив купца	Марка и тип испорученог возила	Број испоручених возила	Датум и година испоруке	Име контакт особе и бр. телефона купца
<b>1</b>					
<b>2</b>					
<b>3</b>					
<b>4</b>					
<b>5</b>					
<b>6</b>					
<b>7</b>					
<b>8</b>					
<b>9</b>					
<b>10</b>					

Под пуном материјалном и кривичном одговорношћу изјављујем да су горе наведени подаци тачни.

ПОНУЂАЧ

\_\_\_\_\_  
(даваоц лизинга и испоручилац предмета лизинга) **ИЛИ** овлашћени  
представник понуђача заједничке понуде  
М.П.

**Уз образац Референц листе потребно је доставити:**

Једну или више потврда (Доказ/Потврде издате на меморандумима крајњег корисника (Купца), издате, оверене печатом и потписане од стране овлашћених лица крајњег корисника (Купца) да је Понуђач у периоду од претходних 5 година, пре дана јавног отварања понуда, испоручио минимум **10** нископодних соло аутобуса градског типа једном или више купаца.

Издате потврде морају да садрже следеће податке:

- назив и седиште купца
- назив и седиште произвођача аутобуса
- количина
- марка и тип аутобуса
- датум примопредаје аутобуса између продавца и купца.

**ОБРАЗАЦ ТЕХНИЧКОГ ОПИСА ПОНУЂЕНОГ АУТОБУСА****Образац 11**  
**Страна 1/2**

<b>ПРОИЗВОЂАЧ ПОНУЂЕНОГ АУТОБУСА</b>	
<b>МАРКА ПОНУЂЕНОГ АУТОБУСА</b>	
<b>ТИП ПОНУЂЕНОГ АУТОБУСА</b>	
<b>ОЗНАКА ПОНУЂЕНОГ АУТОБУСА</b>	

<b>НАЗИВ ДЕЛА ТЕХНИЧКОГ ОПИСА</b>	<b>ЗАХТЕВАНО ТЕХНИЧКОМ СПЕЦИФИКАЦИЈОМ</b>	<b>ОПИС ПОНУЂЕНОГ</b> у складу са захтеваним – <b>ДА/НЕ</b> или навести краћи опис понуђеног
<b>ГЛАВНЕ ДИМЕНЗИЈЕ</b>		
L- Дужина	Мин. 11.600 mm Макс. 12.100 mm	
A - Ширина	Мах. 2.550 mm	
B- Висина	Мах. 3.400 mm	
Пречник окретања	≤24.000 mm	
C- Предњи препуст	Мин. 2.600 mm	
D- Задњи препуст	Мин. 3.200 mm	
Број врата	3 (са десне стране)	
Ширина врата (1-3)	Мин. 1.200 mm	
Димензије пнеуматика	275/70 R 22.5	
Путничка седишта	Мин. 26	
Капацитет – (број путника)	Мин. број путника 100	
E- Висина салона	Мин. 2.300 mm	
F- Висина улаза код свих врата	Мах. 340 mm	
<b>ПОГОНСКА ЛИНИЈА</b>		
Мотор	Према правилнику UN ECE R49 или 2005/55/EC, са коришћењем додатог флуида	
Тип мотора	Дизел-четворотактни	
Монтирање погонске линије	Хоризонтална/вертикална, у задњем препусту возила	
Стандард емисије издувних гасова	У складу са законом Републике Србије, са коришћењем додатног флуида	
Број цилиндара	6	

ПОНУЂАЧ

(даваоц лизинга и испоручилац предмета лизинга) **ИЛИ**  
овлашћени представник понуђача заједничке понуде  
М.П.

**ОБРАЗАЦ ТЕХНИЧКОГ ОПИСА ПОНУЂЕНОГ АУТОБУСА****Образац 11**  
**Страна 2/2**

<b>НАЗИВ ДЕЛА ТЕХНИЧКОГ ОПИСА</b>	<b>ЗАХТЕВАНО ТЕХНИЧКОМ СПЕЦИФИКАЦИЈОМ</b>	<b>ОПИС ПОНУЂЕНОГ</b> у складу са захтеваним – <b>ДА/НЕ</b> или навести краћи опис понуђеног
Радна запремина	мин. 6.500 cm <sup>3</sup>	
Обртни момент	мин. 1.080 Nm	
Снага мотора	мин. 200 KW	
Период замене моторног уља	мин. 30.000	
Старт на хладано	до -30°C без икаквих додатних захтева	
Усисни систем – висина усисне гране од тла	минимално 2.5 m	
Период замене филтера за ваздух	минимално 30.000km (доставити документацију према техничкој спецификацији)	
Мењач	Аутоматски са минимално 4+1 степена преноса, са 3 тастера/прекидача (D-N-R). Звучни и светлосни сигнал при ходу у назад	
Период замене уља у мењачу	минимално 60.000km (доставити документацију према техничкој спецификацији)	
Осовине	Предња осовина са зависним (крутим) системом вођења точкова; Задња осовина - крута са погонским делом	
Период замене уља у диференцијалном преноснику	минимално 120.000km (доставити документацију према техничкој спецификацији)	
Клима уређај	Снага за хлађење минимално 35 KW	
Резервоар за гориво	Капацитет минимално 250 lit. Направљен од материјала постојаног на гориво које се користи; поседује мерач нивоа горива који је обезбеђен од једноставне демонтаже	
Резервоар за AD Blue	Капацитет минимално 30 lit	
Напајање електричном енергијом	Обезбеђено са два акумулатора од 12V и минималног капацитета 210Ah	
Алтернатори	Минималне јачину струје од 280A	

**Под пуном материјалном и кривичном одговорношћу изјављујем да су све техничке карактеристике понуђеног возила, а које нису обухваћене у овом обрасцу, дате у свему према захтевима из техничке спецификације.**

ПОНУЂАЧ

(даваоц лизинга и испоручилац предмета лизинга) **ИЛИ**  
овлашћени представник понуђача заједничке понуде  
М.П.

## ОБРАЗАЦ МОДЕЛА УГОВОРА О ФИНАНСИЈСКОМ ЛИЗИНГУ

ОБРАЗАЦ 12

## МОДЕЛ УГОВОРА О ФИНАНСИЈСКОМ ЛИЗИНГУ

Закључен између уговорних страна:

1. \_\_\_\_\_ (назив привредног друштва) са седиштем у \_\_\_\_\_ (место и адреса) које заступа \_\_\_\_\_ (име и презиме и својство) (даље: **Давалац лизинга**) и
2. Јавно комунално предузеће Градско саобраћајно предузеће "Београд", Кнегиње Љубице 29, матични број 07022662 кога заступа в.д. директора Радиша Момчиловић, дипл.саоб.инж. (даље: **Прималац лизинга**),

## I ОСНОВНЕ ОДРЕДБЕ

## Предмет уговора

## Члан 1

Овим уговором Давалац лизинга преноси на Примаоца лизинга овлашћење држања и коришћења следеће покретне ствари: 1 (ЈЕДНОГ) новог соло аутобуса, марка \_\_\_\_\_, тип \_\_\_\_\_, број шасије \_\_\_\_\_, број мотора \_\_\_\_\_, година производње \_\_\_\_\_, снага мотора \_\_\_\_\_, радна запремина \_\_\_\_\_. (даље: **предмет лизинга**).

Техничка спецификација и детаљан опис предмета лизинга дати су у Конкурсној документацији и Понуди који су саставни део овог уговора.

Предмет лизинга обухвата и све припадајуће делове предмета лизинга.

## Право својине Даваоца лизинга

## Члан 2

Давалац лизинга има право својине на предмету лизинга, које је стекао на основу уговора закљученог са \_\_\_\_\_ (пословно име привредног друштва - испоручиоца) у (даље овај став не попуњавати) \_\_\_\_\_ дана \_\_\_\_\_ године (даље: **Уговор о испоруци**).

Уговор о испоруци предмета лизинга број \_\_\_\_\_ је закључен дана \_\_\_\_\_.2019. године у свему према захтевима Примаоца лизинга из Конкурсне документације и усвојеној понуди. Одобрење Уговора о испоруци Прималац лизинга даје и стављањем свог потписа на тај уговор.

## Лизинг накнада

## Члан 3

Бруто набавна вредност предмета лизинга износи \_\_\_\_\_ динара / евра, у складу са Уговором о испоруци.

Прималац лизинга се обавезује да ће, на дан примопредаје возила, Даваоцу лизинга платити учешће од 15% у висини \_\_\_\_\_ динара / евра ( \_\_\_\_\_ словима) нето вредности са финансирањем ПДВ-а, у динарској противвредности према средњем курсу Народне банке Србије на дан плаћања (уколико је вредност дата у еврима), као и све трошкове које је Давалац лизинга имао у вези са обрадом захтева Примаоца лизинга за финансијски лизинг и то у износу од \_\_\_\_\_ динара / евра.

Укупан износ рата накнаде за држање и коришћење предмета лизинга (даље: **лизинг накнада**) износи \_\_\_\_\_ динара / ЕУР - о.

Појединачна рата лизинг накнаде износи \_\_\_\_\_ динара/ЕУР - о.

Прималац лизинга се обавезује да лизинг накнаду исплати у 72 месечне рате, у складу са Обрачуном лизинг накнаде и других трошкова који настају закључењем овог уговора и Планом отплате, који су саставни делови овог уговора, с тим да прва рата доспева у року од \_\_\_\_\_ дана од дана испоруке предмета лизинга.

Прималац лизинга се обавезује да месечне рате из става 4. овог члана плаћа редовно у складу с Планом отплате, у року од \_\_\_\_\_ дана од дана доспећа појединачне рате утврђеног у том плану и то без посебно испостављеног рачуна, по средњем курсу Народне банке Србије на дан плаћања (уколико је вредност дата у еврима).

Ако Прималац лизинга превремено уплати месечну рату, Давалац лизинга износ уплаћене рате неће вратити, нити ће на њега плаћати или обрачунавати камату која би могла да послужи за умањење будућих обавеза Примаоца лизинга.

## **Рок на који је уговор закључен**

### **Члан 4**

Уговор престаје да важи исплатом последње лизинг рате.

## **Право откупа**

### **Члан 5**

Искључиви и једини власник предмета лизинга за све време трајања Уговора о финансијском лизингу је Давалац лизинга, док Прималац лизинга на основу уговора не стиче право својине, нити искључиво право државине предмета лизинга.

Прималац лизинга не може да стекне право својине на предмету лизинга на основу плаћених лизинг рата, нити на основу придржаја (ретенција). Прималац лизинга је држалац и корисник предмета лизинга само на уговорено време.

По истеку рока на који је закључен овај Уговор, а након уредне уплате последње рате и свих претходних уговорених лизинг рата из Уговора о финансијском лизингу и Плана отплате, као и свих других трошкова, Прималац лизинга стиче право да предложи Даваоцу лизинга да му одобри откуп предмета лизинга по цени преостале вредности предмета лизинга Уговора о финансијском лизингу (откупна цена) од \_\_\_\_\_, уз цену опције од \_\_\_\_\_, уз обавезу Примаоца лизинга да у целини сноси све трошкове и порезе који проистичу из таквог преноса права својине.

Прималац лизинга је у обавези да о својој намери, да откупи предмет лизинга, обавести Даваоца лизинга најкасније 30 (тридесет) дана пре истека времена на који је Уговор закључен.

## **2. ПРАВА И ОБАВЕЗЕ ПРИМАОЦА ЛИЗИНГА**

### **Преузимање предмета лизинга**

#### **Члан 6**

Прималац лизинга је дужан да од испоручиоца преузме предмет лизинга, на локацији Примаоца лизинга, у Београду, у складу са Уговором о испоруци у року од \_\_\_\_\_ (уписати рок испоруке) календарских дана рачунајући од дана ступања на снагу Уговора о испоруци.

Испоручилац предмета лизинга је дужан да уз испоруку аутобуса испоручи и дијагностичке уређаје и опрему.

Преузимање предмета лизинга констатује се потписивањем Протокола о примопредаји предмета лизинга. Протокол потписују Испоручилац, Прималац и Давалац лизинга. Протокол о примопредаји садржи назив и седиште, односно име и презиме испоручиоца, Даваоца и Примаоца лизинга, прецизно одређење предмета лизинга, број уговора о лизингу по коме се испорука врши, као и датум и место испоруке.

Након потписивања Протокола о примопредаји, целокупна одговорност за предмет лизинга прелази на Примаоца лизинга.

Прималац лизинга има право да обустави исплату месечних рата лизинг накнаде, све до момента преузимања предмета лизинга, у складу са овим уговором и Уговором о испоруци.

Трошкови транспорта предмета лизинга, одржавање и сервисирање, замена делова, техничко-технолошко унапређење, уређени су Уговором о испоруци.

### **Коришћење предмета лизинга**

#### **Члан 7**

Прималац лизинга је дужан да користи предмет лизинга с пажњом доброг привредника, у складу са овим уговором, упутствима произвођача и наменом предмета лизинга.

Ако Прималац лизинга предмет лизинга не користи у складу са ставом 1. овог члана, одговара за штету проузроковану коришћењем предмета лизинга, без обзира на то да ли је непосредно користио предмет

лизинга или је то учинило друго лице по његовом налогу или лице којем је Прималац лизинга омогућио коришћење предмета лизинга.

Прималац лизинга може дати предмет лизинга на држање или коришћење трећем лицу само уз претходну сагласност Даваоца лизинга.

Прималац лизинга не може предузимати радње које за последицу могу имати отуђење или било који други вид угрожавања права својине Даваоца лизинга.

### **Одржавање предмета лизинга**

#### **Члан 8**

Прималац лизинга је дужан да одржава предмет лизинга у исправном стању и да врши све потребне поправке искључиво у сервису испоручиоца или овлашћених сервисера. Прималац лизинга дужан је да користи (уграђује) само оригиналне резервне делове предмета лизинга.

Прималац лизинга одговара за штету насталу неодржавањем предмета лизинга у исправном стању, односно вршењем поправки изван овлашћених сервиса и коришћењем неоригиналних резервних делова.

### **Одговорност Примаоца лизинга за штету**

#### **Члан 9**

Након преузимања предмета лизинга, Прималац лизинга, током трајања овог уговора, одговара за штету причињену трећим лицима употребом предмета лизинга и дужан је да је надокнади.

Давалац лизинга не одговара Примаоцу лизинга за евентуалну штету која за Примаоца лизинга или трећа лица настане неисправношћу предмета лизинга.

### **Ризик случајне пропасти или оштећења предмета лизинга**

#### **Члан 10**

Након преузимања предмета лизинга, ризик за случајну пропаст или оштећење предмета лизинга прелази на Примаоца лизинга.

### **Инструменти обезбеђења плаћања**

#### **Члан 11**

Прималац лизинга је дужан да у моменту закључења уговора преда Даваоцу лизинга \_\_\_\_\_ бланко соло меницу, с меничним овлашћењем, и копију овереног захтева за регистрацију менице (захтев оверен од стране пословне банке Примаоца лизинга).

Ако Прималац лизинга не испуни своје доспеле обавезе из овог уговора, Давалац лизинга одобрава Примаоцу лизинга накнадни рок од 3 (три) дана од дана обавештења о том одобравању.

Ако Прималац лизинга ни у накнадном року из става 2. овог члана не испуни своје доспеле обавезе, Давалац лизинга је овлашћен да, без посебне сагласности или приговора Примаоца лизинга, примљену меницу попуни до висине доспелих потраживања и трошкова и на основу њих изврши наплату.

Прималац лизинга је дужан да у случају промене лица овлашћеног за заступање, односно лица која су овлашћена за располагање средствима са текућег рачуна, Даваоцу лизинга достави нове менице - најкасније у року од 3 (три) дана од дана те промене, као и картон депонованих потписа.

Давалац лизинга је дужан да неискоришћене примљене менице врати Примаоцу лизинга у року од 7 (седам) дана од дана престанка овог уговора.

### **Обавеза осигурања**

#### **Члан 12**

Прималац лизинга се обавезује да на дан преузимања предмета лизинга (примопредаје возила) има закључен уговор о осигурању код једне од осигуравајућих компанија и то следећа осигурања:

Обавезно осигурање од одговорности, потпуно каско осигурање које ће покривати све случајеве и ризике предвиђене и дефинисане условима осигураваача.



Искључиво право одређивања осигуравајућег друштва код којих ће бити осигуран предмет лизинга, као и висину и обим заштите из осигурања има Прималац лизинга.  
Прималац лизинга сноси све трошкове осигурања.

### **Наступање осигураног случаја**

#### **Члан 13**

Ако наступи осигурани случај који је у вези са ризицима из члана 12. овог уговора, Прималац лизинга је дужан да без одлагања пријави штету осигуравачу, у складу са условима осигурања, као и да копију пријаве штете достави Даваоцу лизинга.

Када осигуравач процени евентуалну штету на предмету лизинга као тоталну, Давалац лизинга преузима контакт са осигуравачем и предузима све радње неопходне за наплату ове штете, о чему без одлагања извештава Примаоца лизинга ради уређивања њиховог односа у вези са том штетом. Даном обавештења Примаоца лизинга о насталој тоталној штети на предмету лизинга, престаје обавеза Примаоца лизинга на плаћање лизинг накнаде по наведеном основу.

Ако настане делимична штета на предмету лизинга, записник о процени штете потписују осигуравач и Давалац лизинга, а Прималац лизинга може преузети предмет лизинга по извршеној поправци (репарацији).

Ако штета не буде надокнађена из осигурања из било ког разлога, Прималац лизинга је дужан да Даваоцу лизинга исплати укупну штету и надокнади све додатне трошкове, односно да о свом трошку врати предмет лизинга у првобитно стање. У том случају, Давалац и Прималац предмета лизинга ће одредити стручна лица које ће проценити висину настале штете, коју је, заједно с додатним трошковима, Прималац лизинга дужан да уплати на рачун Даваоца лизинга - у року од 3 (три) дана од дана достављања писменог обавештења о процењеној штети.

Давалац лизинга може инструменте обезбеђења плаћања из члана 11. овог уговора употребити и ради наплате штете и трошкова из става 4. овог члана.

### **Омогућавање контроле и обавештавање Даваоца лизинга**

#### **Члан 14**

Прималац лизинга је дужан да за време трајања овог уговора Даваоцу лизинга омогући, на његов захтев, контролу стања и коришћења предмета лизинга, као и да га обавештава о свим променама на предмету лизинга.

Прималац лизинга је дужан да Даваоцу лизинга, на његов захтев, достави податке о свом имовинском стању (извештај о бонитету с билансом стања и билансом успеха, извештај овлашћеног ревизора и друго).

Прималац лизинга је дужан да Даваоца лизинга обавештава о свакој промени свог седишта и лица овлашћеног за заступање (за правно лице).

### **Превремена отплата**

#### **Члан 15**

Пре истека рока на који је уговор закључен, Прималац лизинга може Даваоцу лизинга да исплати укупни износ уговорених рата.

Прималац лизинга је дужан да Даваоца лизинга обавести о намери превремене отплате из става 1. овог члана најкасније 90 дана пре дана те отплате.

Трошкови превремене отплате преостале лизинг накнаде обрачунавају се у вредности од \_\_\_\_% неамортизоване вредности предмета лизинга.

### **Регистрација уговора о лизингу**

#### **Члан 16**

Давалац лизинга је дужан да захтев за упис закљученог уговора у Регистар финансијског лизинга који се води код Агенције за привредне регистре поднесе у року од 7 (седам) дана од дана испоруке предмета лизинга, а захтев за упис измене и допуне података о овом уговору, као и брисање података из регистра, у року од 7 (седам) дана од момента наступања чињенице које су ту измену и допуну, односно брисање података условиле.

Прималац лизинга сноси све трошкове уписа из става 1. овог члана.

### 3. ПРАВА И ОБАВЕЗЕ ДАВАОЦА ЛИЗИНГА

#### Усклађивање месечних лизинг рата

##### Члан 17

Давалац лизинга, за време важења уговора не може мењати елементе Обрачуна лизинг накнаде и других трошкова који настају закључењем овог уговора.

Промена вредности уговорене каматне стопе, односно промена висине лизинг накнаде, за време важења уговора није дозвољена.

#### Заштита у случају стечаја Примаоца лизинга

##### Члан 18

У случају стечаја Примаоца лизинга, Давалац лизинга има право на издвајање предмета лизинга (излучно право) из стечајне масе Примаоца лизинга, у складу са законом којим се уређује стечајни поступак.

Прималац лизинга дужан је да без одлагања обавести Давалоца лизинга о покретању стечајног или ликвидационог поступка.

#### Право преноса својине

##### Члан 19

Давалац лизинга може пренети право својине на предмету лизинга на треће лице.

У случају преноса из става 1. овог члана, треће лице ступа на место Давалоца лизинга у свим правима и обавезама утврђеним овим уговором.

#### Обавештавање Примаоца лизинга

##### Члан 20

Давалац лизинга је дужан да без одлагања обавести Примаоца лизинга о свакој промени адресе, броја рачуна, као и других података значајним за извршење обавеза Примаоца лизинга утврђеним овим уговором.

#### Гаранција за добро извршење посла

##### Члан 21

У складу са уговором о испоруци број \_\_\_\_\_ од \_\_\_\_.2019. године из члана 2. овог уговора Давалац лизинга односно Испоручилац предмета лизинга доставили су Примаоцу предмета лизинга банкарску гаранцију пословне банке за добро извршење посла у висини од **5%** од укупне вредности усвојене понуде без ПДВ-а са роком важења минимум **30 дана** дужим од дана истека рока за коначну испоруку аутобуса, који је дат у понуди и наведен у члану 6. овог уговора а која је неопозива, без приговора, безусловна и платива на први позив.

Прималац лизинга се обавезује да неактивирани банкарску гаранцију из става 1. овог члана врати Давалоцу лизинга одмах након потписивања свих предвиђених протокола:

- Протокола о примопредаји предмета лизинга;
- Протокола о примопредаји стручно-техничке документације;
- Протокола о одржаној обуци;
- Протокола о примопредаји Интерног овлашћења за одржавање аутобуса;

##### Члан 22

Банкарска гаранција пословне банке за добро извршење посла активира се:

- уколико се технички детаљи на испорученим аутобусима разликују у односу на Технички опис понуђених аутобуса, који представља обавезни део понуде
- уколико Давалац лизинга или Испоручилац предмета лизинга не испуни све остале обавезе које проистичу из његове понуде за предметну јавну набавку и овог уговора;
- ако Испоручилац предмета лизинга прекорачи понуђени рок испоруке предмета лизинга који је дао у својој понуди за више од **5** дана. У том случају неће се наплатити уговорна казна из члана 23. овог уговора;
- уколико Давалац лизинга или Испоручилац предмета лизинга повери извршење јавне набавке у целини или делимично подизвршиоцу, а да претходно у својој понуди није навео да ће извршење јавне набавке поверити подизвршиоцу.

##### Члан 23

У случају доцње са испуњењем обавеза из члана 6. овог уговора, уговорне стране сагласно утврђују уговорну казну за износ од **1%** по дану кашњења од појединачне цене добара са ПДВ-ом, а највише до **5%** од појединачне цене добара са ПДВ-ом, коју Прималац може наплатити од Давалоца лизинга или Испоручиоца.

Наплата уговорне казне ни у ком случају не утиче на право Примаоца лизинга да наплати банкарску гаранцију за добро извршење посла, из члана 21. овог уговора и захтева надокнаду претрпљене штете.

Уговорну казну прималац лизинга може да наплати из достављеног средстава обезбеђења из члана 21. овог Уговора, о чему је дужан претходно обавестити Даваоца лизинга.

Обавештење може бити отпослато писаним путем, електронском поштом или факсом.

У случају активирања банкарске гаранције из члана 21. овог уговора, неће бити наплаћена уговорна казна из овог члана.

## **Гаранција за отклањање недостатака у гарантном року**

### **Члан 24**

Испоручилац предмета лизинга или Давалац лизинга се обавезује да, на дан примопредаје возила, преда Примаоцу лизинга банкарску гаранцију пословне банке за отклањање недостатака у гарантном року у висини од **3%** од вредности уговора без ПДВ-а која мора да траје најмање 30 дана дужим од уговореног гарантног рока (на цело возило) који је дат у понуди која чини саставни део овог уговора, која мора бити неопозива, без приговора, безусловна и платива на први позив.

Гаранција пословне банке за отклањање недостатака у гарантном року активира се у случају да Испоручилац предмета лизинга не поступи у складу са одредбама члана 25. Уговора.

## **4. ОДГОВОРНОСТ ЗА МАТЕРИЈАЛНЕ И ПРАВНЕ НЕДОСТАТКЕ ПРЕДМЕТА ЛИЗИНГА**

### **Одговорност за материјалне недостатке**

#### **Члан 25**

За материјалне недостатке предмета лизинга и исправно функционисање истог у току гарантног периода, Примаоцу лизинга одговарају Давалац и Испоручилац предмета лизинга, у складу са Уговором о испоруци.

Уколико Испоручилац не отклони материјалне недостатке и недостатке који се појаве у току гарантног рока (на цело возило) на начин и у року који је дефинисан Уговором о испоруци, а који не може бити дужи од 10 (десет) радних дана од дана пријема обавештења, Прималац лизинга има право да наплати гаранцију из члана 24. уговора.

Ако се недостаци у целости не отклоне активирањем гаранције из члана 24. Уговора или је гаранција већ активирана, Прималац лизинга има право да испуњење ове обавезе (односно отклањања недостатака) захтева од Даваоца лизинга на начин и у року који је дефинисан Уговором о испоруци, а који не може бити дужи од 5 радних дана рачунајући од претходно истеклог рока за испоручиоца.

Уколико ни Давалац лизинга не испуни своју обавезу из претходног става овог члана, Прималац предмета лизинга има право да обустави исплату лизинг накнаде, почев од 6-ог дана од достављања обавештења Даваоцу.

По испуњењу обавезе из овог члана од стране Испоручиоца или Даваоца лизинга, Давалац лизинга има право захтевати плаћање лизинг накнаде, с тим што се иста не може обрачунавати за период обуставе. Сходно томе уговор о лизингу ће бити продужен за онолико дана колико је трајала обустава плаћања. Поред захтева за отклањање недостатака и неисправности у гарантном року, Прималац лизинга има право да од Испоручиоца (односно Даваоца лизинга под условима наведеним у предходним ставовима овог члана), после 10 (десет) радних дана, након обавештења Испоручиоца, захтева исплату по **80 Еур -о нето** дневно по возилу уколико је до 5 возила ван саобраћаја, односно **150 ЕУР – о нето** дневно по возилу уколико је 5 или више возила ван саобраћаја (у динарској противвредности према средњем курсу Народне банке Србије на дан плаћања) за свако возило појединачно.

Испоручилац, односно Давалац лизинга је дужан да исплату наведеног износа изврши у року од 8 дана од дана испостављања фактуре.

### **Одговорност за правне недостатке**

#### **Члан 26**

Давалац лизинга одговара Примаоцу лизинга ако на предмету лизинга постоји право трећег лица које искључује, умањује или ограничава државину Примаоца лизинга, а о чијем постојању Прималац лизинга није био обавештен писаним путем, нити се писмено сагласио да преузме предмет лизинга оптерећен тим правом.

Ако је Прималац лизинга у тренутку закључења овог уговора знао за могућност да предмет лизинга буде одузет или да његова неометана државина буде смањена или ограничена, нема право на накнаду штете, ако предмет лизинга буде одузет или државина Примаоца лизинга буде смањена или ограничена.

Прималац лизинга је дужан да обавести Даваоца лизинга у случају сазнања да постоји претензија трећег лица на било које право које искључује, умањује или ограничава неометану државину Примаоца лизинга на предмету лизинга и да позове Даваоца лизинга да у разумном року ослободи предмет лизинга од права или претензије трећег лица.

### **Члан 27**

Прималац лизинга има право да се позове на одговорност Даваоца лизинга за правне недостатке предмета лизинга и кад је без обавештавања Даваоца лизинга и без спора признао основано право трећег лица.

Ако је у случају из става 1. овог члана Прималац лизинга исплатио трећем лицу одређени износ да би одустао од свог права, Давалац лизинга се може ослободити своје одговорности ако накнади Примаоцу лизинга исплаћени износ, као и накнаду за претрпљену штету.

### **Члан 28**

Давалац лизинга током трајања овог уговора не може предузети ниједну фактичку или правну радњу којом се искључује, ограничава или умањује неометана државина Примаоца лизинга на предмету лизинга.

## **5. РАСКИД УГОВОРА**

### **Једнострани раскид Даваоца лизинга**

#### **Члан 29**

Давалац лизинга може једнострано раскинути уговор ако Прималац лизинга:

- 1) задоцни са исплатом прве рате лизинг накнаде,
- 2) не измири пореске и друге обавезе у вези са предметом лизинга током трајања овог уговора,
- 3) не исплати две или више рата лизинг накнаде,
- 4) не преузме предмет лизинга у складу са одредбама овог уговора и Уговора о испоруци,
- 5) не користи предмет лизинга с пажњом доброг привредника, или у складу са уговором, односно наменом предмета лизинга,
- 6) не осигура предмет лизинга, односно не плаћа редовно премије осигурања,
- 7) без претходне писмене сагласности Даваоца лизинга, омогући државину или коришћење предмета лизинга трећим лицима,
- 8) не плати друге трошкове Даваоца лизинга, у складу са одредбама овог уговора.

### **Обавештење у случају раскида**

#### **Члан 30**

О раскиду уговора доставља се препорученим писмом обавештење другој уговорној страни на адресу означену у овом уговору, односно ако је дошло до промене адресе, на адресу о којој је, у складу са овим уговором, обавештена уговорна страна која раскида уговор.

Доказом да је друга уговорна страна примила писмено обавештење о раскиду уговора сматраће се:

- 1) потпис на повратници, односно извештај о уручењу писменог обавештења.

### **Право повраћаја предмета лизинга**

#### **Члан 31**

Ако наступи раскид уговора, Давалац лизинга има право на повраћај предмета лизинга, а Прималац лизинга је дужан да Даваоцу лизинга омогући неометани приступ и преузимање предмета лизинга.

Место, време и услове враћања предмета лизинга одређује Давалац лизинга.

При враћању предмета лизинга странке ће саставити записник којим се утврђује право стање предмета лизинга.

## **6. ПРЕЛАЗНЕ И ЗАВРШНЕ ОДРЕДБЕ**

### **Престанак Примаоца лизинга**

#### **Члан 32**

Ако Прималац лизинга који је правно лице престане да постоји, његова права и обавезе прелазе на правног следбеника тог лица.

### **Примена Закона о финансијском лизингу**

#### **Члан 33**

На све што овим уговором није регулисано примењиваће се одредбе закона којим се уређује финансијски лизинг.

### **Решавање спорова**

#### **Члан 34**

Уговорне стране ће настојати да спорове решавају споразумно.

У случају спора, надлежан је суд према седишту Примаоца лизинга.

**Правно дејство**

**Члан 35**

Овај уговор производи правно дејство даном потписивања уговора од стране овлашћених лица обе уговорне стране.

Овај уговор је сачињен у 6 (шест) истоветних примерака, од којих по 3 (три) задржава свака уговорна страна.

ДАВАЛАЦ ЛИЗИНГА

ПРИМАЛАЦ ЛИЗИНГА

- 
- Обрачун лизинг накнаде и других трошкова који настају закључењем уговора о финансијском лизингу
  - План отплате финансијског лизинга
  - Конкурсна документација за јавну набавку добара: КУПОВИНА НОВИХ СОЛО АУТОБУСА ПУТЕМ ФИНАНСИЈСКОГ ЛИЗИНГА, број **ВНД-40/19**
  - Понуда понуђача у јавној набавци број **ВНД-40/19**